

BARCODEPRINTERS

Gebruikershandleiding

BV410T-GS02-QM-S/BV410T-GS14-QM-S
BV410T-TS02-QM-S/BV410T-TS14-QM-S
BV420T-GS02-QM-S/BV420T-GS14-QM-S
BV420T-TS02-QM-S/BV420T-TS14-QM-S

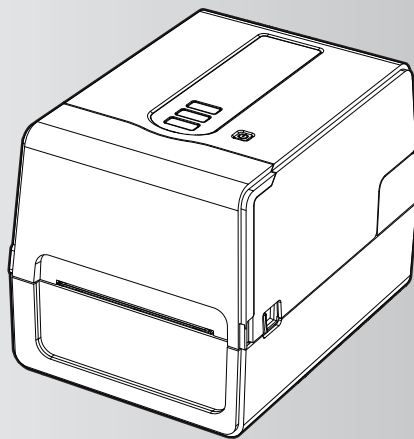

BV410T

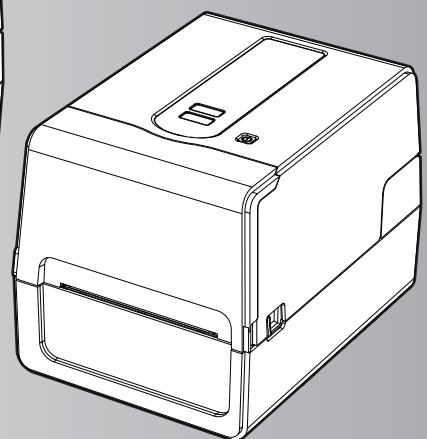

BV420T

Voorwoord





Hartelijk dank voor de aankoop van ons product.

Om het product in zijn beste staat te houden, dient u deze handleiding bij de hand te houden en deze indien nodig te gebruiken.

■ Het lezen van deze handleiding

□ Symbolen in deze handleiding

In deze handleiding worden enkele belangrijke items beschreven met de onderstaande symbolen. Zorg ervoor dat u deze items leest voordat u deze apparatuur gebruikt.

| | |
|---|---|
|  WAARSCHUWING | Geeft een mogelijk gevaarlijke situatie aan die, indien niet vermeden, kan leiden tot de dood, ernstig letsel, ernstige schade of brand in de apparatuur of voorwerpen eromheen. |
|  VOORZICHTIG | Geeft een mogelijk gevaarlijke situatie aan die, indien niet vermeden, kan leiden tot lichte of matige verwondingen, gedeeltelijke schade aan de apparatuur of voorwerpen eromheen of verlies van gegevens. |
| Opmerking | Geeft informatie aan waarop u moet letten bij het gebruik van de apparatuur. |
|  Tip | Beschrijft handige informatie die nuttig is om te weten bij het gebruik van de apparatuur. |
|  | Verwijzingen die items beschrijven die verband houden met wat u momenteel aan het doen bent. Bekijk deze referenties zoals vereist. |

□ Doelgroep voor deze handleiding

Dit is een handleiding die gericht is op algemene gebruikers en beheerders.

□ Belangrijke informatie over deze handleiding

- Dit product is ontworpen voor commercieel gebruik en is geen consumentenproduct.
- Wanneer u het product (inclusief software) gebruikt, volg dan de instructies in deze handleiding.
- Deze handleiding kan niet worden gereproduceerd, gedupliceerd of opnieuw worden afgedrukt in welke vorm dan ook zonder voorafgaande schriftelijke toestemming van Toshiba Tec Corporation.
- De inhoud van deze handleiding kan zonder voorafgaande kennisgeving worden gewijzigd. Neem contact op met uw erkende Toshiba Tec Corporation vertegenwoordiger voor de nieuwste versie van de handleiding.
- Raadpleeg uw lokale erkende servicevertegenwoordiger met betrekking tot eventuele vragen over deze handleiding.

□ Disclaimer

De volgende kennisgeving beschrijft de uitsluitingen en beperkingen van aansprakelijkheid van Toshiba Tec Corporation (inclusief haar werknemers, agenten en onderaannemers) jegens een koper of gebruiker ('Gebruiker') van deze printer, inclusief de accessoires, opties en gebundelde software ('Product').

1. De uitsluiting en beperkingen van aansprakelijkheid die in deze verklaring worden genoemd, zijn van kracht voor zover wettelijk toegestaan. Voor alle duidelijkheid: niets in deze kennisgeving kan worden opgevat als uitsluiting of beperking van de aansprakelijkheid van Toshiba Tec Corporation voor overlijden of persoonlijk letsel veroorzaakt door nalatigheid van Toshiba Tec Corporation of een frauduleuze misrepresentatie door Toshiba Tec Corporation.
2. Alle garanties, voorwaarden en andere bij wet geïmpliceerde voorwaarden zijn, voor zover wettelijk toegestaan, uitgesloten en dergelijke geïmpliceerde garanties worden niet gegeven of zijn niet van toepassing op de producten.
3. Toshiba Tec Corporation is niet aansprakelijk voor verlies, kosten, uitgaven, claims of schade van welke aard dan ook, veroorzaakt door een van de volgende zaken:
(a) het gebruik of de bediening van het product anders dan in overeenstemming met de handleidingen, met inbegrip van, maar niet beperkt tot, de bedieningshandleiding, de gebruikershandleiding en/of onjuiste of onzorgvuldige bediening of het gebruik van het product;

-
- (b) elke oorzaak die de werking of het correct functioneren van het product verhindert en die voortvloeit uit of te wijten is aan handelingen, weglatingen, gebeurtenissen of ongevallen buiten de redelijke controle van Toshiba Tec Corporation, met inbegrip van, maar niet beperkt tot, overmacht, oorlog, oproer, civiele onrust, kwaadwillige of opzettelijke schade, brand, overstroming of storm, natuurrampen, aardbevingen, abnormale spanning of andere rampen;
- (c) toevoegingen, wijzigingen, demontage, transport of reparaties door andere personen dan door Toshiba Tec Corporation geautoriseerde onderhoudstechnici; of
- (d) het gebruik van papier, benodigdheden of onderdelen anders dan aanbevolen door Toshiba Tec Corporation.
4. Met inachtneming van paragraaf 1 is Toshiba Tec Corporation niet aansprakelijk jegens de klant voor:
- (a) winstderving; verlies van omzet; verlies van of schade aan de reputatie; productieverlies; verlies van verwachte besparingen; verlies van goodwill of zakelijke kansen; verlies van klanten, verlies van, of verlies van het gebruik van, software of gegevens; verlies van of met betrekking tot een contract; of
- (b) alle bijzondere, incidentele, gevolg- of indirecte verliezen of schade, kosten, uitgaven, financieel verlies of claims tot schadevergoeding;

ongeacht de oorzaak, die voortvloeien uit of in verband staan met het product of het gebruik of de bediening van het product, zelfs als Toshiba Tec Corporation op de hoogte is gesteld van de mogelijkheid van dergelijke schade.

Toshiba Tec Corporation is niet aansprakelijk voor verlies, kosten, uitgaven, claims of schade als gevolg van het niet kunnen gebruiken (inclusief, maar niet beperkt tot storingen, defecten, hang-up, virusinfectie of andere problemen) die voortvloeien uit het gebruik van het product met hardware, goederen of software die Toshiba Tec Corporation niet direct of indirect heeft geleverd.

☐ Schermen en beschrijving van de bedieningsprocedures

De schermweergave kan verschillen afhankelijk van uw model en gebruiksomgeving, zoals de geïnstalleerde opties, besturingsversie en applicatiesoftware.

☐ Handelsmerken

- Microsoft, Windows, Windows NT en de merknamen en productnamen van andere producten van Microsoft zijn handelsmerken van Microsoft Corporation in de VS en andere landen.
- Bluetooth® is een geregistreerd handelsmerk van Bluetooth SIG, Inc.
- Android is een handelsmerk van Google LLC.
- iPad en iPhone zijn handelsmerken van Apple Inc.
- iOS is een handelsmerk of geregistreerd handelsmerk van Cisco in de VS en andere landen en wordt onder licentie gebruikt.
- Andere bedrijfsnamen en productnamen in deze handleiding zijn de handelsmerken van hun respectieve eigenaren.

☐ Officiële namen van het Windows-besturingssysteem

- De officiële naam van Windows® 10 is Microsoft Windows 10 Operating System.
- De officiële naam van Windows® 11 is Microsoft Windows 11 Operating System.
- De officiële naam van Windows Server® 2016 is Microsoft Windows Server 2016 Operating System.
- De officiële naam van Windows Server® 2019 is Microsoft Windows Server 2019 Operating System.

□ Importeurs/fabrikant

Importeur (voor EU, EFTA)

Toshiba Tec Germany Imaging Systems GmbH
Carl-Schurz-Str. 7, 41460 Neuss, Duitsland

Importeur (voor het VK)

Toshiba Tec U.K. Imaging Systems Ltd
Abbey Cloisters, Abbey Green, Chertsey, Surrey, KT16 8RB, Groot-Brittannië

Importeur (voor Turkije)

Boer Bilisim San. Tic. AS.
Yukari Dudullu, Tavukcuyolu Cad, Demirturk Sok nr: 8A 34775,
Umraniye - Istanboel, Turkije

Fabrikant

Toshiba Tec Corporation
1-11-1, Osaki, Shinagawa-ku, Tokyo, 141-8562, Japan

Voorzorgsmaatregelen voor het hanteren van draadloze communicatieapparatuur

De volgende voorzorgsmaatregelen zijn specifiek voor de draadloze functie. Zie „Veiligheidsinformatie” voor algemene productvoorzorgsmaatregelen en informatie over regelgeving.

Dit product is geclassificeerd als „draadloze apparatuur voor zenders van gegevenstransmissiesystemen met laag vermogen” volgens de Wet op draadloze telegrafie, en vereist geen vergunning voor radiotransmissie. De wet verbiedt wijziging van de binnenkant van dit product.

■ Informatie over regelgeving

Dit product moet worden geïnstalleerd en gebruikt overeenkomstig de instructies van de fabrikant zoals beschreven in de gebruikersdocumentatie die bij het product wordt geleverd. Dit product voldoet aan de volgende radiofrequentie- en veiligheidsnormen.

De onderstaande normen zijn gecertificeerd bij gebruik met de meegeleverde antenne. Gebruik dit product niet met andere antennes.

☐ Europa – EU-conformiteitsverklaring

Toshiba Tec Corporation verklaart hierbij dat de BV410T/BV420T-series in overeenstemming zijn met de essentiële vereisten en andere relevante bepalingen van Richtlijn 2014/53/EU.

☐ VS – Federale Communicatie Commissie (FCC-verklaring)

OPMERKING:

Deze apparatuur is getest en voldoet aan de beperkingen voor een digitaal apparaat van klasse A, conform Deel 15 van de FCC-regels. Deze beperkingen zijn bedoeld om een redelijke bescherming te bieden tegen schadelijke interferentie bij gebruik van de apparatuur in een commerciële omgeving. Deze apparatuur genereert, gebruikt en kan radiofrequentie-energie uitstralen en kan, indien niet geïnstalleerd en gebruikt in overeenstemming met de handleiding, schadelijke storing veroorzaken aan radiocommunicatie. Bediening van deze apparatuur in een woonomgeving kan schadelijke interferentie veroorzaken in welk geval de gebruiker de interferentie op eigen kosten moet verhelpen.

VOORZICHTIG:

Dit apparaat voldoet aan Deel 15 van de FCC-regels.

Het gebruik is onderhevig aan de volgende twee voorwaarden:

- (1) dit apparaat mag geen schadelijke interferentie veroorzaken en
- (2) dit apparaat moet alle ontvangen interferentie accepteren, inclusief interferentie die een ongewenste werking kan veroorzaken.

Wijzigingen of aanpassingen die niet uitdrukkelijk zijn goedgekeurd door de concessiehouder van dit apparaat, kunnen de bevoegdheid van de gebruiker om de apparatuur te bedienen tenietdoen.

RF-BLOOTSTELLINGSWAARSCHUWING:

Deze apparatuur moet worden geïnstalleerd en gebruikt in overeenstemming met de meegeleverde instructies en de antenne(s) die voor deze zender worden gebruikt, moeten zodanig worden geïnstalleerd dat een afstand van ten minste 20 cm tot alle personen in acht wordt genomen en mogen niet samen met een andere antenne of zender worden geplaatst of gebruikt. Eindgebruikers en installateurs moeten voorzien zijn van de installatie-instructies van de antenne en de zenderbedieningsvoorwaarden om te voldoen aan de naleving van RF-blootstelling.

☐ Canada – Innovation, Science and Economic Development Canada (ISED)

Dit apparaat voldoet aan de vergunningvrije RSS-norm(en) van ISED.

Het gebruik is onderhevig aan de volgende twee voorwaarden:

- (1) dit apparaat mag geen interferentie veroorzaken en
- (2) dit apparaat moet alle interferentie accepteren, inclusief interferentie die een ongewenste werking van het apparaat kan veroorzaken.

Le présent appareil est conforme aux CNR d'ISDE applicables aux appareils radio exempts de licence.

L'exploitation est autorisée aux deux conditions suivantes :

- (1) cet appareil ne doit pas causer d'interférence et
- (2) cet appareil doit accepter toute interférence, notamment les interférences qui peuvent affecter son fonctionnement.

Blootstellingsinformatie radiofrequentie (RF)

Het uitgestraalde uitgangsvermogen van het draadloze apparaat ligt onder de grenswaarden voor blootstelling aan radiofrequentie van Innovation, Science and Economic Development Canada (ISED). Het draadloze apparaat moet zodanig worden gebruikt dat de kans op menselijk contact tijdens normaal gebruik tot een minimum wordt beperkt. Dit apparaat is ook geëvalueerd en voldoet aan ISED RF-blootstellingsgrenswaarden onder mobiele blootstellingscondities (antennes zijn meer dan 20 cm van iemands lichaam verwijderd).

Informations concernant l'exposition aux fréquences radio (RF)

La puissance de sortie émise par l'appareil de sans fil est inférieure à la limite d'exposition aux fréquences radio Innovation, Sciences et Développement économique Canada (ISDE). Utilisez l'appareil de sans fil de façon à minimiser les contacts humains lors du fonctionnement normal.

Ce périphérique a également été évalué et démontré conforme aux limites d'exposition aux RF d'ISDE dans des conditions d'exposition à des appareils mobiles (antennes sont supérieures à 20 cm à partir du corps d'une personne).

■ Goedgekeurde landen/regio's voor gebruik van de apparaten

Deze apparatuur is goedgekeurd volgens de radionorm van de specifieke landen/regio's. Vraag de Toshiba Tec erkende dealer of onderhoudsmonteurs om advies.

■ Voorzorgsmaatregelen voor gebruik

Dit product communiceert met andere apparaten via radio. Afhankelijk van de plaats van installatie, oriëntatie, omgeving, enz., kunnen de communicatieprestaties verslechteren of kunnen de geïnstalleerde apparaten in de buurt worden aangetast.

Bluetooth® en draadloze LAN-apparaten werken binnen hetzelfde radiofrequentiebereik en kunnen elkaar storen. Als Bluetooth® en draadloze LAN-apparaten tegelijkertijd gebruikt, kunt u soms minder goede netwerkprestaties ervaren of zelfs uw netwerkverbinding verliezen.

Als u een dergelijk probleem ondervindt, moet u uw Bluetooth® of het draadloze LAN-apparaat onmiddellijk uitschakelen.

Houd uit de buurt van een magnetron. De communicatieprestaties kunnen verslechteren of er kan een communicatiefout optreden als gevolg van de radiostraling die door de magnetron wordt uitgezonden.

Gebruik het product niet op een metalen tafel of in de buurt van een metalen voorwerp. De communicatieprestaties kunnen verslechteren.

* Bluetooth® is een geregistreerd handelsmerk van Bluetooth SIG, Inc.

INHOUD

| | |
|---|----------|
| Voorwoord | 3 |
| Het lezen van deze handleiding | 3 |
| Vorzorgsmaatregelen voor het hanteren van draadloze communicatieapparatuur | 6 |
| Informatie over regelgeving | 6 |
| Goedgekeurde landen/regio's voor gebruik van de apparaten | 7 |
| Vorzorgsmaatregelen voor gebruik | 7 |

Hoofdstuk 1 Productoverzicht

| | |
|---|-----------|
| Accessoires | 12 |
| Namen en functies van onderdelen | 13 |
| Buitenaanzicht | 13 |
| Afdrukmechanisme | 14 |
| Bedieningspaneel | 15 |
| Voedings- en interfacepaneel | 17 |

Hoofdstuk 2 Printer instellen

| | |
|--|-----------|
| Vorbereiden van gebruik van de printer | 20 |
| Installatielocaties | 20 |
| Bij aankoop van het netsnoer | 21 |
| AC-adapter/netsnoer aansluiten | 22 |
| Verbinden met een computer | 24 |
| De printer in-/uitschakelen | 35 |
| De printer inschakelen | 35 |
| De printer uitschakelen | 37 |
| De media plaatsen | 39 |
| Plaatsingsprocedure van de media | 40 |
| Procedure voor het plaatsen van media wanneer de snijmodule is bevestigd | 45 |
| Procedure voor het plaatsen van media wanneer de afpelmodule is bevestigd | 47 |
| Procedure voor het plaatsen van waaierpapier | 49 |
| Procedure voor het plaatsen van media bij het gebruik van de externe mediahouder | 51 |
| Het lint plaatsen (thermische overdrachtsmethode) | 55 |
| De positie van de mediadetectiesensoren aanpassen | 60 |
| Bevestigen van de positie van de transmissieve sensor (vast) | 60 |
| De positie van de reflectieve sensor (beweegbaar) afstellen | 61 |

Hoofdstuk 3 Dagelijks onderhoud

| | |
|----------------------------------|-----------|
| Dagelijks onderhoud | 64 |
| Kap | 64 |
| Printkop | 65 |
| Mediadetectiesensoren | 65 |
| Drukrol | 66 |
| Mediabehuizing | 66 |
| Snijmodule (optie) | 67 |
| Afpelmodule (optie) | 67 |

Hoofdstuk 4 Probleemoplossing

| | |
|-----------------------------------|-----------|
| Probleemoplossing | 70 |
| Foutmeldingen (BV410T) | 70 |
| ERROR-lampjestatus (BV420T) | 75 |

| | |
|---|----|
| Als de printer niet goed werkt | 77 |
| Als de media zijn vastgelopen | 80 |
| Als het lint in het midden wordt afgesneden | 81 |
| Als de lintwikkelingen ongeordend raken | 82 |

Hoofdstuk 5 Bijlage

| | |
|--|-----------|
| Specificaties | 86 |
| Printer..... | 86 |
| Media | 88 |
| RFID-tag..... | 91 |
| Lint..... | 93 |
| De benodigheden vervangen | 96 |
| Media | 96 |
| Lint..... | 98 |

Productoverzicht

| | |
|---|-----------|
| Accessoires | 12 |
| Namen en functies van onderdelen | 13 |
| Buitenaanzicht | 13 |
| Afdrukmechanisme..... | 14 |
| Bedieningspaneel | 15 |
| Voedings- en interfacepaneel..... | 17 |

Accessoires

Bevestig of alle accessoires aanwezig zijn.

Als er iets ontbreekt, neem dan contact op met uw servicevertegenwoordiger.

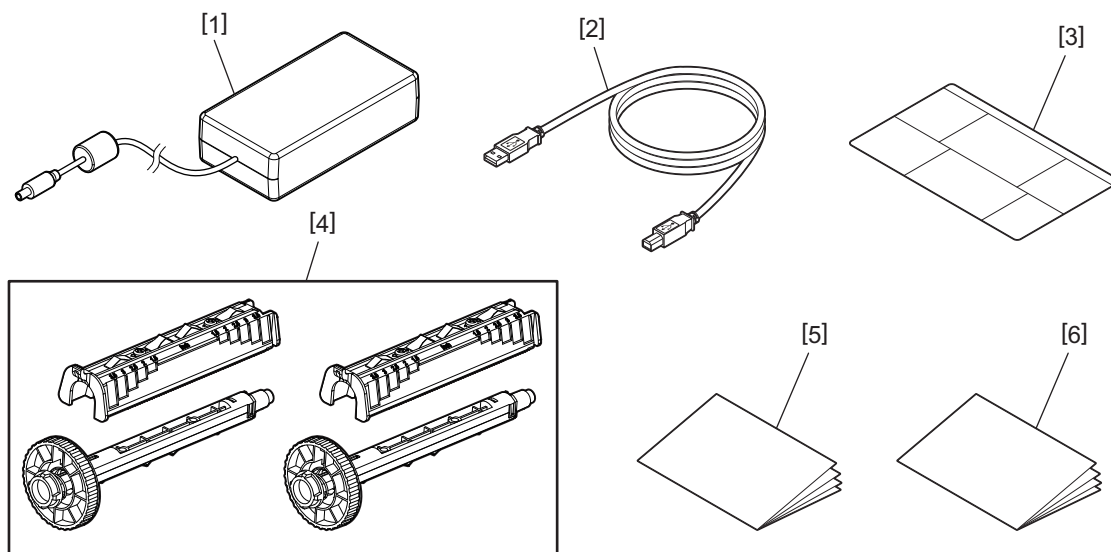

| Nr. | Naam van onderdeel |
|-----|---|
| 1 | AC-adapter (1) |
| 2 | USB-kabel (1) |
| 3 | Instructie-etiket papierinstelling (1) Dit etiket bevindt zich in de printer. Na het uitpakken, bevestigt u het op een gemakkelijk zichtbare plaats. |
| 4 | Lintspoel/bevestiging lintspoel (1 set) |
| 5 | Veiligheidsinformatie (meertalig) |
| 6 | Handleiding voor snelle installatie (1) |

■ Buitenaanzicht

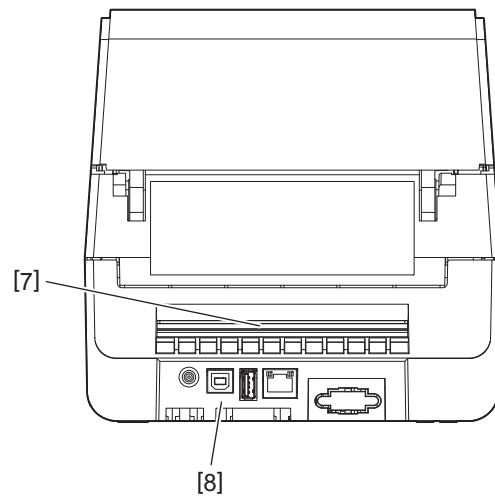
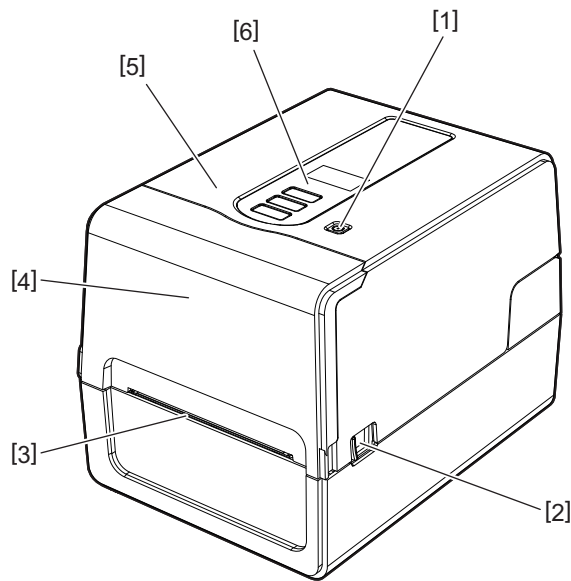

| Nr. | Naam van onderdeel | Nr. | Naam van onderdeel |
|-----|--|-----|---|
| 1 | POWER-knop Schakelt de printer in en uit. | 5 | Hoofdkap |
| 2 | Openingshendel hoofdkap Druk hierop om de hoofdkap te openen. | 6 | Bedieningspaneel BV410T: er zijn een LCD en twee lampjes die de status van de printer aangeven en drie toetsen om de printer te bedienen. BV420T: er zijn drie lampjes die de status van de printer aangeven en twee toetsen om de printer te bedienen. |
| 3 | Mediauitvoer De afgedrukte media komt uit deze uitgang. | 7 | Mediasleuf De mediasleuf wordt gebruikt wanneer de media buiten de printer wordt geplaatst. |
| 4 | Lintklep | 8 | Voedings- en interfacepaneel 📖 P.17 "Voedings- en interfacepaneel" |

■ Afdrukmechanisme

▲ VOORZICHTIG

- **Waarschuwing hoge temperatuur**

Pas op voor hoge temperaturen.

- **Waarschuwing knelpunt**

Pas op dat uw handen of vingers niet bekneld raken in de kappen en aangrenzende onderdelen bij het sluiten van de kappen.

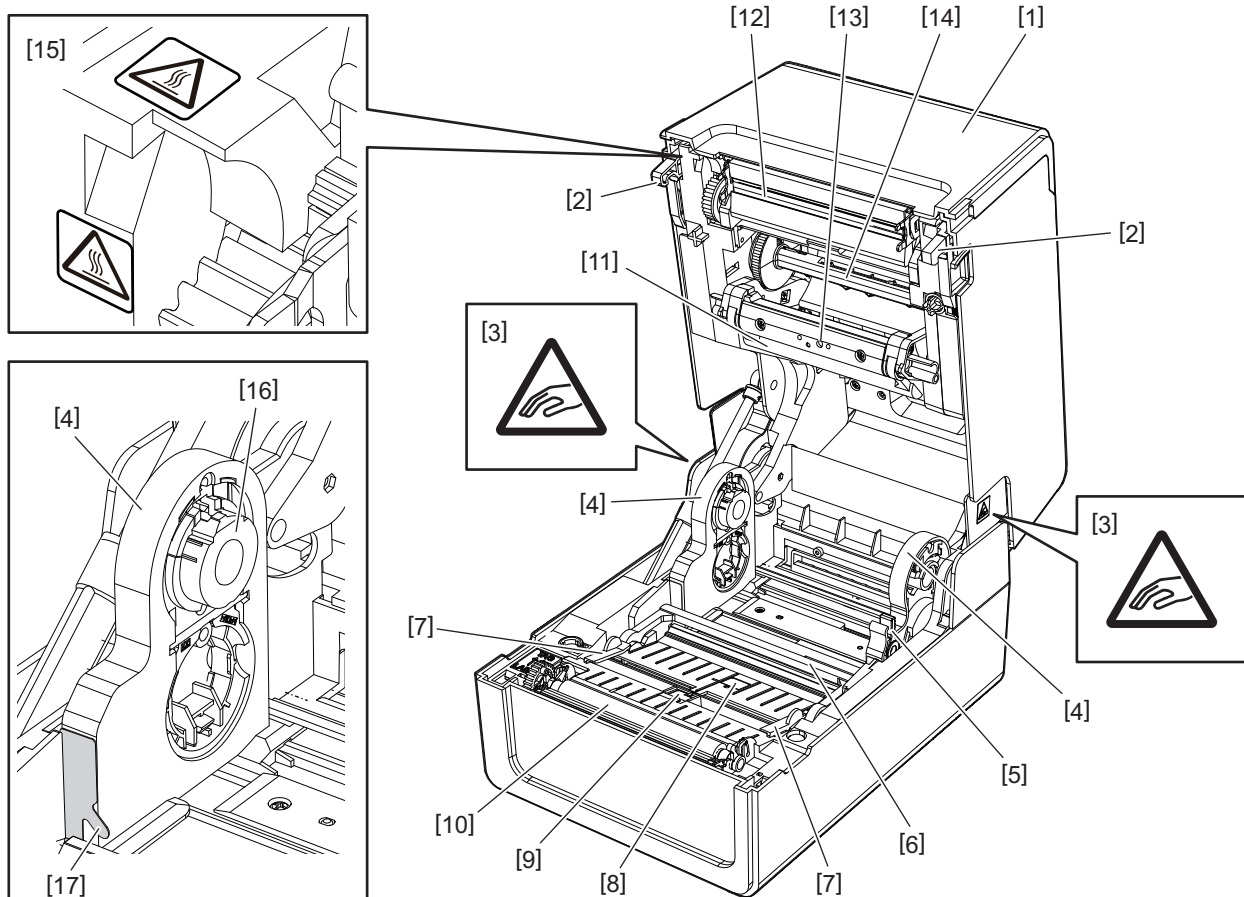

| Nr. | Naam van onderdeel | Nr. | Naam van onderdeel |
|-----|---|-----|--|
| 1 | Lintklep | 10 | Drukrol |
| 2 | Bevestigingshaak hoofdkap | 11 | Mediademper (bovenkant) |
| 3 | Waarschuwingsetiket knelpunt Pas op dat uw handen of vingers niet bekneld raken in de kappen en aangrenzende onderdelen bij het sluiten van de kappen. | 12 | Printkop |
| 4 | Mediahouder | 13 | Transmissieve sensor (bovenkant) |
| 5 | Vergrendelingshendel houder | 14 | Lintspeel |
| 6 | Mediademper (onderkant) | 15 | Waarschuwingsetiket hoge temperatuur Pas op voor hoge temperaturen. |
| 7 | Mediageleiders | 16 | Kernhouder |
| 8 | Transmissieve sensor (onderkant) | 17 | Papierhaak buitenrol |
| 9 | Reflectieve sensor | | |

■ Bedieningspaneel

□ BV410T

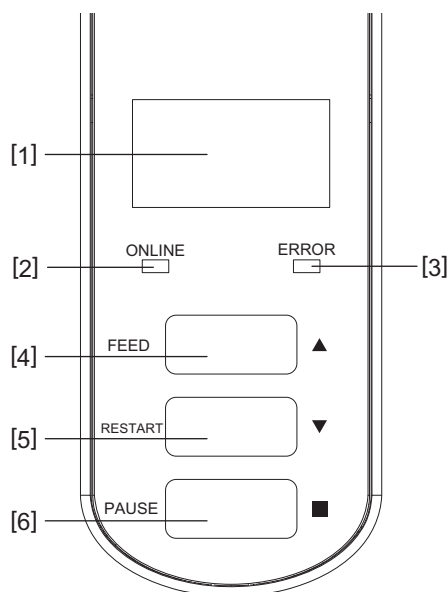

| Nr. | Naam van onderdeel |
|-----|---|
| 1 | LCD (128x64 punten) Toont de status van de printer met behulp van letters, cijfers, katakana, kanji en symbolen. |
| 2 | ONLINE-lampje (blauw) <ul style="list-style-type: none"> • Licht op wanneer communicatie met de computer mogelijk is. • Knippert bij communicatie met de computer. • Knippert langzaam in de energiebesparingsstand. • Knippert op dezelfde tijd als het ERROR-lampje wanneer de stroom wordt uitgeschakeld. |
| 3 | ERROR-lampje (oranje) <ul style="list-style-type: none"> • Licht op bij problemen met de printer. • Knippert op dezelfde tijd als het ONLINE-lampje wanneer de stroom wordt uitgeschakeld. |
| 4 | [FEED] knop <ul style="list-style-type: none"> • Gebruik om één vel papier in te voeren of om één vel papier uit te werpen. • Gebruik om de positie van de media uit te lijnen. • Gebruik voor verschillende instellingen. |
| 5 | [RESTART] knop <ul style="list-style-type: none"> • Gebruik om het afdrukken opnieuw te starten nadat het afdrukken is gepauzeerd. • Gebruik om opnieuw te starten wanneer een fout is opgelost. Sommige fouten kunnen echter niet worden opgelost met de [RESTART] knop. <p>📖 P.70 "Foutmeldingen (BV410T)"</p> <ul style="list-style-type: none"> • Gebruik voor verschillende instellingen. • Initialiseert de status nadat de stroom is ingeschakeld. |
| 6 | [PAUSE] knop <ul style="list-style-type: none"> • Gebruik om het afdrukken te pauzeren. • Toont Help. • Gebruik voor verschillende instellingen. |

□ BV420T

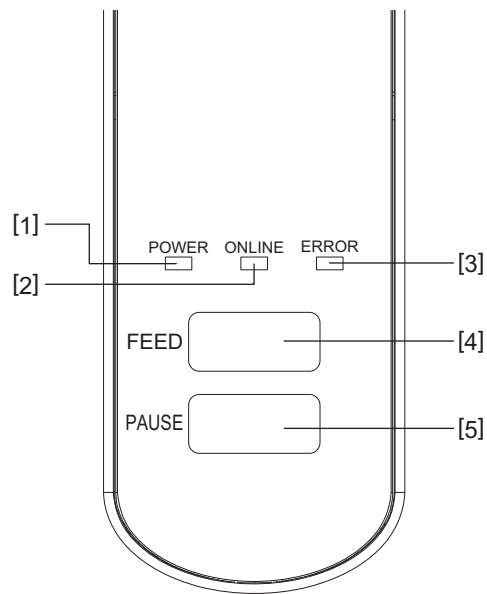

| Nr. | Naam van onderdeel |
|-----|--|
| 1 | POWER-lampje (blauw) Licht op wanneer de stroom wordt ingeschakeld. |
| 2 | ONLINE-lampje (blauw) <ul style="list-style-type: none"> • Licht op wanneer communicatie met de computer mogelijk is. • Knippert bij communicatie met de computer. • Knippert langzaam in de energiebesparingsstand. • Knippert op dezelfde tijd als het ERROR-lampje wanneer de stroom wordt uitgeschakeld. |
| 3 | ERROR-lampje (oranje) <ul style="list-style-type: none"> • Licht op wanneer een fout optreedt. • Knippert wanneer het lint op is. <p>📖 P.75 "ERROR-lampjestatus (BV420T)"</p> |
| 4 | [FEED] knop <ul style="list-style-type: none"> • Gebruik om één vel papier in te voeren of om één vel papier uit te werpen. • Gebruik om de positie van de media uit te lijnen. |
| 5 | [PAUSE] knop <ul style="list-style-type: none"> • Gebruik om het afdrukken te pauzeren. • Reset de printer wanneer deze is gepauzeerd of wanneer er een fout optreedt. |

■ Voedings- en interfacepaneel

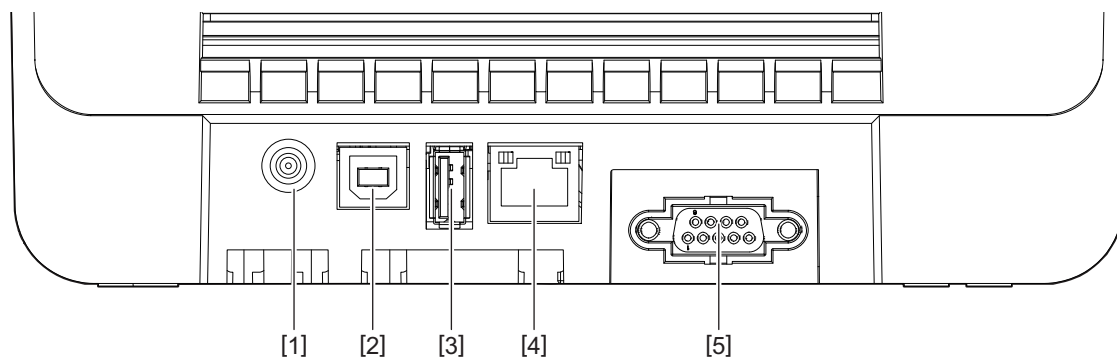

| Nr. | Naam van onderdeel |
|-----|---|
| 1 | Voedingscontact Sluit de DC-stekker van de AC-adapter aan. |
| 2 | USB-poort Connector om een USB-kabel aan te sluiten. |
| 3 | USB-host Connector om een USB-geheugen aan te sluiten. |
| 4 | LAN-poort Connector om een LAN-kabel aan te sluiten. |
| 5 | Seriële interfacepoort (optie) |

❑ Compatibele USB-geheugens

U kunt de inhoud van de ontvangstbuffer en informatie over het bedrijfslogboek opslaan in een USB-geheugen. Voor details, raadpleeg "Key Operation Specification (Specificaties voor toetsbediening)".

U kunt verschillende in de handel verkrijgbare types USB-geheugens gebruiken. Voor meer informatie over USB-geheugens die u kunt gebruiken, neemt u contact op met uw servicevertegenwoordiger.

Bestandssysteem voor USB-geheugens die u kunt gebruiken

| Bestandssysteem | Maximale capaciteit |
|-----------------|---------------------|
| FAT (FAT16) | 2GB |
| FAT32 | 8GB |

USB-geheugens waarvan de werking op de printer is bevestigd

| Fabrikant | Productnaam | Capaciteit |
|---------------|--------------|-------------------------------------|
| SILICON POWER | ULTIMA-U02 | 32 GB, 64 GB |
| BUFFALO | RUF3-KV | 16GB, 32GB |
| I/O DATA | U3-LC | 256 GB, 512 GB, 1 TB |
| | U3-MAX2 | 16 GB, 32 GB, 64 GB, 128 GB, 256 GB |
| Kingston | DataTraveler | 32GB, 64GB, 128GB, 256GB |

Tip

U kunt een USB-geheugen gebruiken door het direct voor een bewerking te plaatsen. Het hoeft niet van tevoren te worden ingevoegd.

Printer instellen

| | |
|---|-----------|
| Vorbereiden van gebruik van de printer | 20 |
| Installatielocaties..... | 20 |
| Bij aankoop van het netsnoer | 21 |
| AC-adapter/netsnoer aansluiten | 22 |
| Verbinden met een computer | 24 |
| De printer in-/uitschakelen | 35 |
| De printer inschakelen..... | 35 |
| De printer uitschakelen | 37 |
| De media plaatsen | 39 |
| Plaatsingsprocedure van de media | 40 |
| Procedure voor het plaatsen van media wanneer de snijmodule is bevestigd | 45 |
| Procedure voor het plaatsen van media wanneer de afpelmodule is bevestigd | 47 |
| Procedure voor het plaatsen van waaierpapier | 49 |
| Procedure voor het plaatsen van media bij het gebruik van de externe mediahouder..... | 51 |
| Het lint plaatsen (thermische overdrachtsmethode) | 55 |
| De positie van de mediadetectiesensoren aanpassen | 60 |
| Bevestigen van de positie van de transmissieve sensor (vast)..... | 60 |
| De positie van de reflectieve sensor (beweegbaar) afstellen | 61 |

Vorbereiden van gebruik van de printer

In dit gedeelte wordt uitgelegd hoe u de printer installeert, een computer aansluit en het netsnoer aansluit.

■ Installatielocaties

⚠ VOORZICHTIG

Niet instellen op de volgende locaties.

- Locaties die blootstaan aan direct zonlicht
- Nabij ramen
- Locaties die erg heet of vochtig zijn
- Plaatsen die blootstaan aan extreme temperatuurschommelingen
- Locaties die onderhevig zijn aan trillingen
- Locaties die heel stoffig zijn
- Nieuwe apparatuur die magnetische of elektromagnetische golven genereert
- Locaties nabij vlammen of waterdamp
- Op een instabiele tafel
Er bestaat gevaar voor brand, elektrische schokken en letsel.

Plaats de printer op een vlakke en horizontale plaats, met goede ventilatie en voldoende ruimte om te werken. Zorg ook voor een open ruimte rondom de printer zoals weergegeven in de onderstaande afbeeldingen.

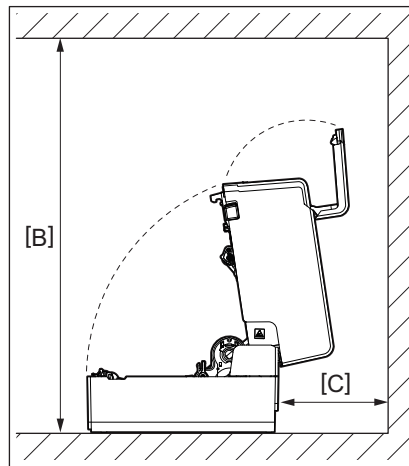
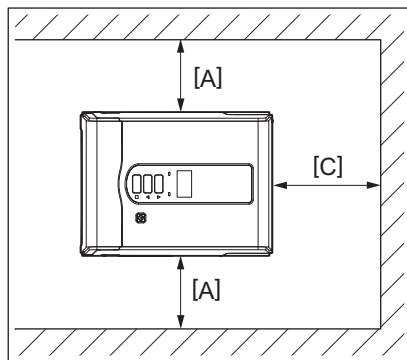



[A]: 100 mm (3,94")

[B]: 550 mm (21,65")

[C]: 150 mm (5,91")

■ Bij aankoop van het netsnoer

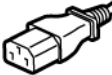
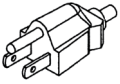
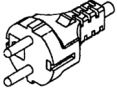
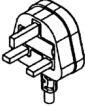
In sommige landen/regio's is het netsnoer niet meegeleverd met deze printer. Gebruik in dat geval een netsnoer dat is goedgekeurd voor uw land/regio.

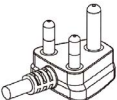
| Netsnoerinstructies | | | | | |
|---|---|---|---|---|---|
| 1. Voor gebruik met 100 – 125 Vac hoofdstroomtoevoer, kiest u een netsnoer van min. 125 V, 10 A. 2. Voor gebruik met 200 – 240 Vac hoofdstroomtoevoer, kiest u een netsnoer van min. 250 V, 10 A. 3. Kies een netsnoer met een lengte van 2 m of minder. 4. De stekker van het netsnoer die is aangesloten op de AC-adapter moet in een ICE-320-C14-aansluiting kunnen worden gestoken. Raadpleeg de volgende afbeelding voor de vorm. | | | | | |
|  | | | | | |
| Land/Regio | Noord-Amerika | Europa | Verenigd Koninkrijk | Australië | Zuid-Afrika |
| Netsnoer | | | | | |
| Nominaal vermogen (min.) Type | 125 V, 10 A SVT | 250 V H05VV-F | 250 V H05VV-F | 250 V AS3191 goedgekeurd, Licht tot normaal gebruik | 250 V, 6A H05VV |
| Geleiderafmeting (min.) | 3/18AWG | 3 x 0,75 mm ² | 3 x 0,75 mm ² | 3 x 0,75 mm ² | 3 x 0,75 mm ² |
| Stekkertype (plaatselijk goedgekeurd type) |  |  |  |  |  |
| Nominaal vermogen (min.) | 125 V, 10 A | 250 V, 10 A | 250 V *1 | 250 V *1 | 250 V *1 |

*1 Ten minste 125% van de nominale stroom van het product

■ AC-adapter/netsnoer aansluiten

Gebruik de volgende procedure om de meegeleverde AC-adapter en het netsnoer aan te sluiten op een stopcontact. De stekker heeft een aardedraad, zorg er dus voor dat u deze ook op een aardklem aansluit.

⚠ WAARSCHUWING

- **Gebruik alleen de op het typeplaatje aangegeven wisselspanning.**
Anders kan dit brand of een elektrische schok veroorzaken.
- **Het stopcontact moet zich in de buurt van de apparatuur bevinden en gemakkelijk toegankelijk zijn.**
- **Zorg dat u het netsnoer* en de netstroomadapter gebruikt die bij deze printer zijn geleverd.**
Het gebruik van een ander netsnoer of een andere dan de bijgeleverde netstroomadapter kan brand tot gevolg hebben. Gebruik bovendien niet het netsnoer of de netstroomadapter die is meegeleverd met een ander apparaat dan deze printer.
* In sommige landen/regio's is het netsnoer niet meegeleverd met deze printer. Gebruik in dat geval een netsnoer dat is goedgekeurd voor uw land/regio.
- **Gebruik geen verlengsnoeren en sluit geen meerdere draden aan op één stopcontact.**
Er bestaat gevaar voor brand en elektrische schokken door het overschrijden van de capaciteit van de voedingsbron.
- **Buig het netsnoer niet overmatig, trek er niet aan, plaats er geen zware voorwerpen op en verhit het netsnoer niet.**
Er bestaat gevaar voor brand en elektrische schokken door beschadiging van het netsnoer. Mocht het netsnoer ooit beschadigd raken, vraag dan om vervanging bij uw servicevertegenwoordiger.
- **Zorg ervoor dat u de aardedraad aansluit op de aardklem.**
Er bestaat gevaar voor brand en elektrische schokken als er stroom lekt. Sluit hem echter niet aan op een gasleiding, waterleiding, kraan of bliksemafleider, enz., wat een ongeval of storing kan veroorzaken.
- **De stekker niet met natte handen in het stopcontact steken of eruit halen.**
Er bestaat gevaar voor brand en elektrische schokken door het insteken of uittrekken van de stekker met natte handen.

⚠ VOORZICHTIG

- **Steek de stekker volledig en stevig in het stopcontact.**
Er bestaat gevaar voor brand en elektrische schokken door de stekker niet stevig in het stopcontact te steken.
- **Houd de stekker altijd vast wanneer u deze uit het stopcontact haalt.**
Er bestaat gevaar voor brand en elektrische schokken door aan het netsnoer te trekken, waardoor de kerndraden kunnen breken of bloot komen te liggen.
- **Trek de stekker ten minste één keer per jaar uit het stopcontact en reinig de stekker en het gebied rondom de polen.**
Er bestaat brandgevaar door het verzamelde stof.
- **Controleer of de printer is uitgeschakeld voordat u het netsnoer uit het stopcontact trekt.**
Er bestaat een risico op een storing door het netsnoer uit het stopcontact te trekken terwijl de stroom is ingeschakeld.

- 1 Sluit de DC-stekker [2] van de AC-adapter aan op het voedingscontact [1] aan de achterzijde van de printer.**

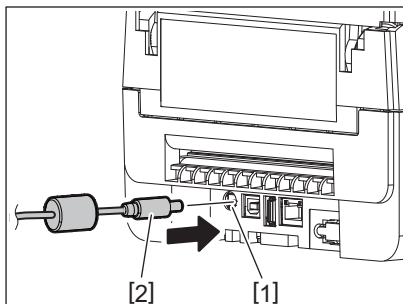

Tip

U kunt voorkomen dat de kabel wordt losgekoppeld door de kabel van de DC-stekker door de groef aan de onderkant te steken.

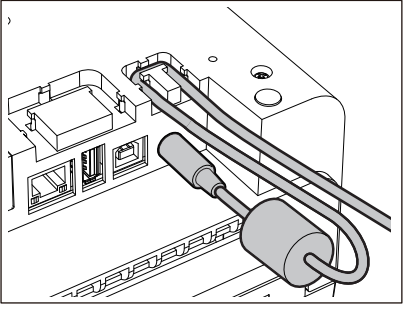

Steek de kabel in de groef in de in de onderstaande afbeelding getoonde volgorde.

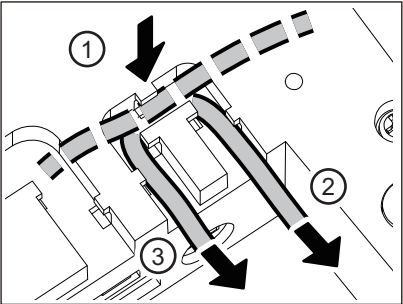

2 Sluit het netsnoer [2] aan op de AC-adapter [1].

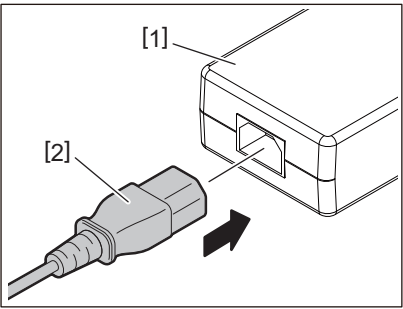

Opmerking

Als een netsnoer niet met deze printer is geleverd, schaf dan de juiste aan de hand van het volgende aan.

 P.21 "Bij aankoop van het netsnoer"

■ Verbinden met een computer

Gebruik de volgende procedure om verbinding te maken met een computer.

Welke communicatiekabel moet worden gebruikt, is afhankelijk van de communicatiewijze met de computer.

Neem voor meer informatie contact op met uw servicevertegenwoordiger.

□ Verbinden met een LAN-kabel

1 Sluit de stekker van de LAN-kabel [2] aan op de LAN-poort [1] aan de achterkant van de printer.

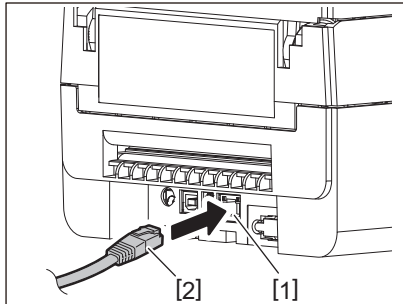

Tip

U hoeft de stroom naar de printer of de computer niet uit te schakelen.

2 Sluit de connector aan het andere uiteinde van de LAN-kabel aan op de LAN-poort van de computer.

Raadpleeg de gebruikershandleiding voor de computer die u gebruikt voor informatie over het aansluiten van de computer.

Opmerking

- Gebruik een LAN-kabel die voldoet aan de normen.
 - 10BASE-T-norm: categorie 3 of hoger
 - 100BASE-TX-norm: categorie 5 of hoger
 - Kabellengte: tot 100 m (328,1 ft) maximale segmentlengte
- Communicatiefouten kunnen zich voordoen afhankelijk van de aangesloten LAN-omgeving en de geluidsomgeving. In dit geval heeft u mogelijk afgeschermde kabels (STP) en bijbehorende aangesloten apparaten nodig.
- Het wordt aanbevolen om de standaard SNMP-gemeenschapsnaam te wijzigen.

❑ Verbinden met een USB-kabel

- 1 Schakel de computer in en start het Windows-systeem op.
- 2 Schakel de POWER-knop van de printer in.
- 3 Sluit de connector van de USB-kabel [2] aan op de USB-interface [1] om een hostcomputer aan de achterkant van de printer aan te sluiten.

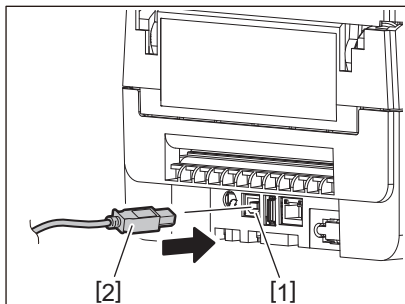

Tip

U kunt voorkomen dat de kabel wordt losgekoppeld door de USB-kabel door de groef aan de onderkant te steken.

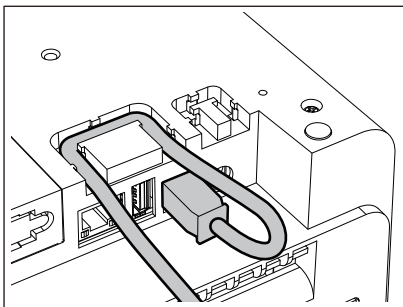

- 4 Sluit de connector aan het andere uiteinde van de USB-kabel aan op de USB-interface van de computer.

Raadpleeg de gebruikershandleiding voor de computer die u gebruikt voor informatie over het aansluiten van de computer.

Opmerking

Gebruik de B-type connector van een USB-kabel die voldoet aan de 2.0 standaard of hoger om aan te sluiten op de printer.

❑ Verbinden met Bluetooth

Om de Bluetooth-interface te gebruiken om te communiceren tussen de printer en een hostapparaat, moet u eerst de verbindinginstelling „Koppelen” uitvoeren.

De printer heeft 2 koppelingsstanden om te gebruiken afhankelijk van de situatie.

Deze paragraaf geeft uitleg over het schakelen tussen koppelingsstanden en het koppelen met een hostapparaat (Android-apparaat of iOS-apparaat).

De koppelingsstanden zijn „Modus Automatisch opnieuw verbinden uitgeschakeld”, die wordt gebruikt om de printer te delen met meerdere Android-apparaten of iOS-apparaten, en „Modus Automatisch opnieuw verbinden ingeschakeld”, die alleen wordt gebruikt voor gespecificeerde iOS-apparaten.

De „Modus Automatisch opnieuw verbinden uitgeschakeld” is de initiële instelling.

U kunt de huidige koppelingsstand controleren met het [C] symbool op het LCD.

| Modusnaam | Pictogram weergegeven wanneer de stroom is ingeschakeld | Gebruik | Functie |
|---|--|---|---|
| Modus Automatisch opnieuw verbinden ingeschakeld | [C] symbool brandt | Alleen gebruikt voor gespecificeerde iOS-apparaten. | Na het inschakelen van de stroom, wordt er geprobeerd verbinding te maken met het laatste hostapparaat dat was aangesloten. |
| Modus Automatisch opnieuw verbinden uitgeschakeld | [C] symbool is uitgeschakeld | Wordt gebruikt door te delen met meerdere Android-apparaten en iOS-apparaten. | Na het inschakelen van de stroom, wacht op verbinding van een hostapparaat. Een koppelingsbewerking van het hostapparaat is noodzakelijk. |

De Bluetooth-modus instellen

- 1 Schakel de POWER-knop van de printer uit.**
- 2 Schakel de stroom in terwijl u op de knoppen [FEED] en [PAUSE] drukt.**
De systeemmodus wordt geopend.

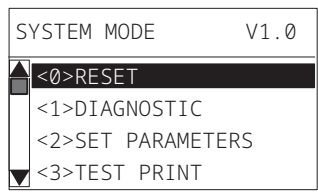

- 3 Gebruik de [FEED] knop om het menu [<6>INTERFACE] te selecteren.**

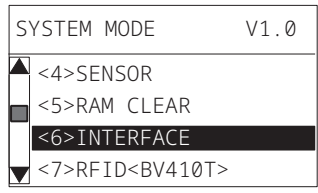

- 4 Druk op de [PAUSE] knop.**
Het scherm [<6>INTERFACE] wordt geopend.

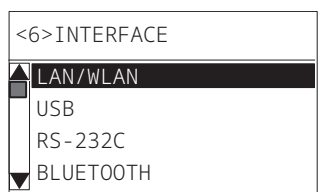

- 5 Gebruik de [FEED] knop om het submenu [BLUETOOTH] te selecteren.**

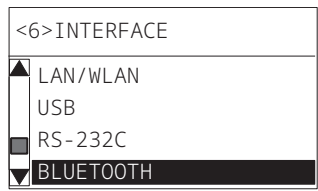

- 6 Druk op de [PAUSE] knop.**
Het instellingenscherf [BLUETOOTH] wordt geopend.

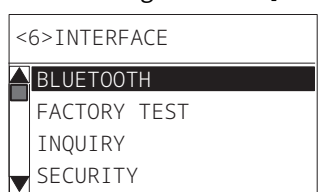

- 7 Gebruik de [FEED] knop om [AUTO VERBINDING (AUTO CONNECT)] te selecteren.**

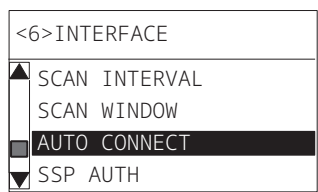

8 Druk op de [PAUSE] knop.

Het instellingenscherf [AUTO VERBINDING (AUTO CONNECT)] wordt geopend.

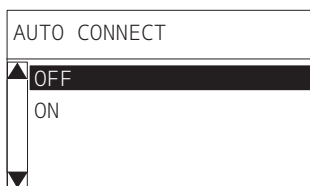

9 Gebruik de knop [FEED] of [RESTART] om [Aan (ON)]/[Uit (OFF)] voor [AUTO VERBINDING (AUTO CONNECT)] te selecteren.

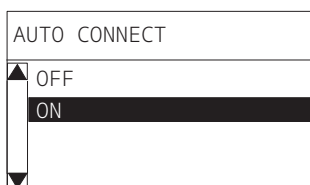

10 Druk op de [PAUSE] knop.

Het instellingenscherf [BLUETOOTH] keert terug.

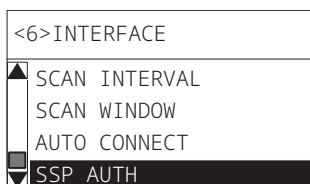

11 Start de printer opnieuw op.

Android-koppelingsprocedure

Wanneer de printer is ingeschakeld, voert u de koppelinginstellingen uit vanaf het hostapparaat. Wanneer u de koppelinginstellingen uitvoert, stelt u [Uit (OFF)] in voor automatisch opnieuw verbinden met de printer.

Tip

Afhankelijk van het hostapparaat en de versie van het besturingssysteem dat u gebruikt, kunnen sommige schermweergaven verschillen. Raadpleeg de gebruikershandleiding van het product dat wordt gebruikt voor meer informatie.

- 1 Tik in het scherm met de app-lijst op [Settings].
- 2 Tik op het scherm Settings op [Connections].

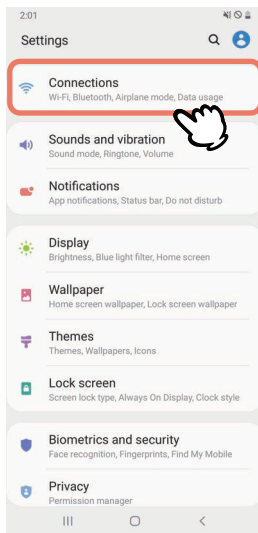

- 3 Tik op het scherm Connections op [Bluetooth].

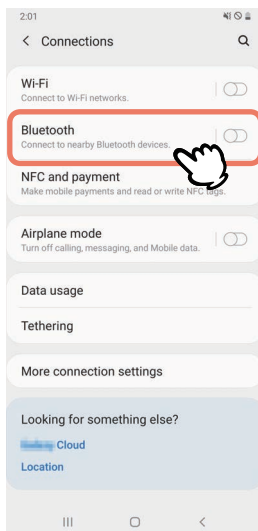

4 Tik op het scherm Bluetooth op de schakelknop om deze in te stellen op aan.

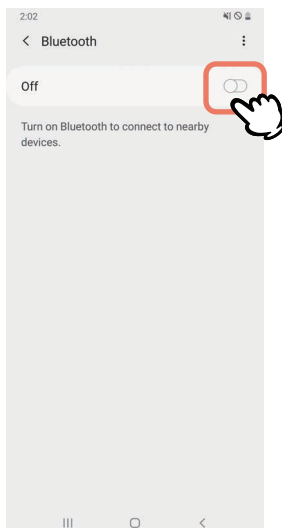

5 Wanneer dit is ingeschakeld, zoekt Bluetooth automatisch naar apparaten.

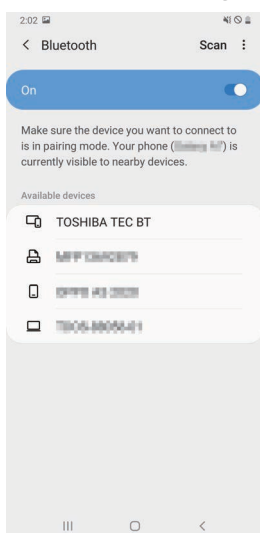

6 Tik vanaf [Available devices] op [TOSHIBA TEC BT].

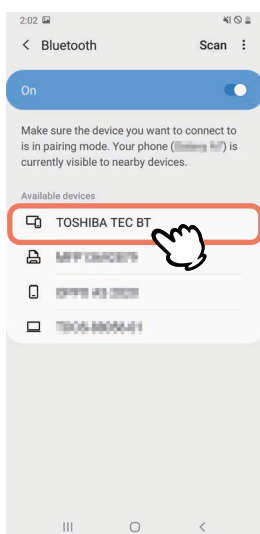

7 De koppelingsinstelling start.

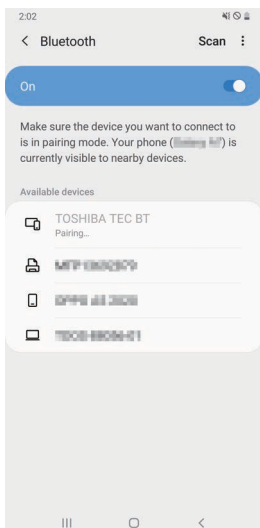

8 Tik op [OK].

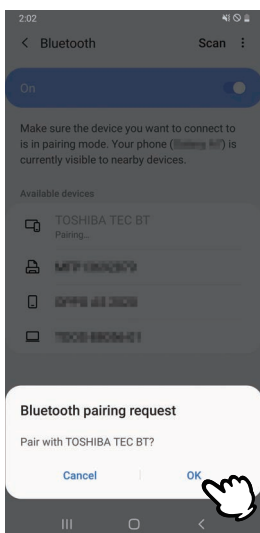

9 Druk op de [PAUSE] knop van de printer.

Opmerking

Als de [PAUSE] knop niet wordt ingedrukt, treedt er een SSP-authenticatiefout op en wordt de koppelingsverbinding niet voltooid. Voer in dat geval de koppelingsverbinding opnieuw uit.

10 Wanneer [TOSHIBA TEC BT] verschijnt in [Paired devices], is de bewerking voltooid.

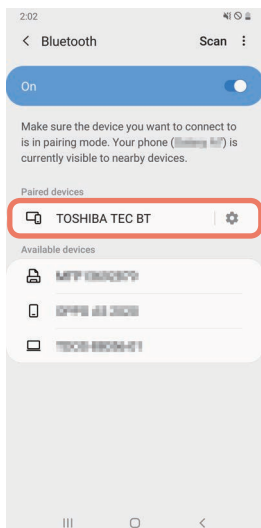

Opmerking

Er treedt een SSP-authenticatiefout op wanneer de koppelingsverbinding mislukt. Voer in dat geval de koppelingsverbinding opnieuw uit.

iOS-koppelingsprocedure

Wanneer de printer is ingeschakeld, voert u de koppelingsinstellingen uit vanaf het hostapparaat.

Wanneer u de koppelingsinstellingen uitvoert, stelt u [Uit (OFF)] in voor automatisch opnieuw verbinden met de printer.

Tip

Sommige schermen die verschijnen kunnen verschillen, afhankelijk van het hostapparaat dat u gebruikt. Raadpleeg de gebruikershandleiding van het product dat wordt gebruikt voor meer informatie.

- 1 Tik in het startscherm op [Instellingen (Settings)].
- 2 Tik in het scherm Instellingen (Settings) op [Bluetooth].
- 3 Tik in het scherm Bluetooth op de schakelknop om deze in te stellen op aan.

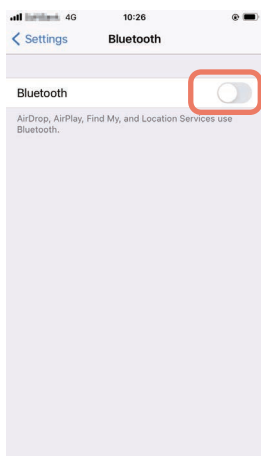

4 Wanneer dit is ingeschakeld, zoekt Bluetooth automatisch naar apparaten.

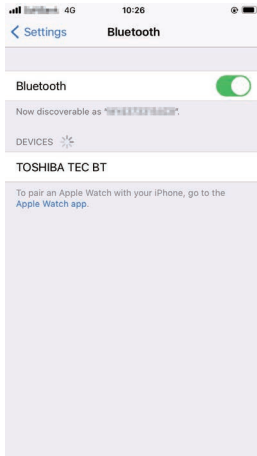

5 Tik op [TOSHIBA TEC BT].

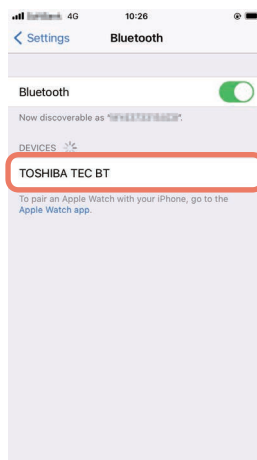

6 Wanneer [Verbonden (Connected)] verschijnt, is de bewerking voltooid.

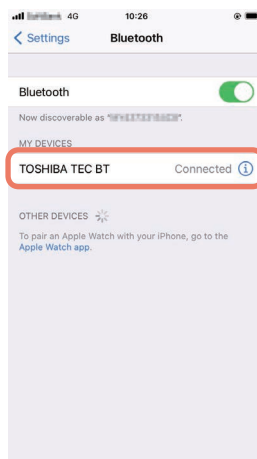

Opmerking

Er treedt een SSP-authenticatiefout op wanneer de koppelingsverbinding mislukt. Voer in dat geval de koppelingsverbinding opnieuw uit.

Communiceren

- 1 **Breng het hostapparaat binnen 3 m (9,8 ft) van de printer.**

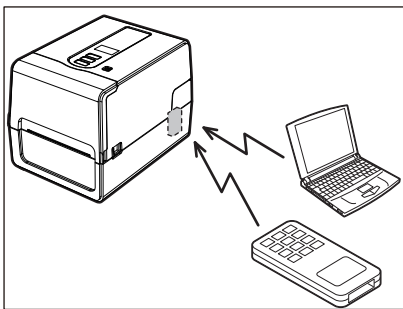

- 2 **Schakel de printer en het hostapparaat in.**
- 3 **Controleer of het pictogram dat aangeeft dat Bluetooth-verbinding mogelijk is brandt.**
- 4 **Verzend gegevens van het hostapparaat naar de printer.**

Verbinden via draadloos LAN

Opmerking

- Voordat u draadloze communicatie uitvoert, dient u de onderstaande informatie aandachtig te lezen.
📖 P.6 "Voorzorgsmaatregelen voor het hanteren van draadloze communicatieapparatuur"
- Controleer of er zich geen obstakels bevinden tussen de printer en de host. Obstakels ertussen kunnen slechte communicaties veroorzaken.

- 1 **Plaats de printer binnen het dekkingsgebied van het toegangspunt.**

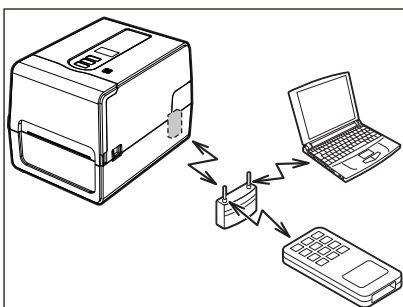

- 2 **Schakel de printer en het hostapparaat in.**
- 3 **Verzend gegevens van het hostapparaat naar de printer.**

Tip

Communicatie kan moeilijk zijn, afhankelijk van de omgeving waarin de printer wordt gebruikt. Controleer dit op voorhand. Met name kan communicatie onmogelijk zijn in de buurt van metalen objecten, op locaties met veel metaalstof of in een ruimte ingesloten door metalen muren, enz.

De printer in-/uitschakelen

Als de printer is ingeschakeld, controleert de printer de printkop en het geheugen. Ook worden de gegevens in het geheugen gewist wanneer de stroom wordt uitgeschakeld.

Opmerking

De POWER-knop wordt gebruikt om de stroom in en uit te schakelen. Er bestaat een risico op storing door het in- en uitschakelen van de stroom door de stekker in het stopcontact te steken en eruit te trekken.

2

Printer instellen

De printer inschakelen

<BV410T>

- 1 **Houd de POWER-knop van de printer enkele seconden ingedrukt.**
Laat de knop los zodra het LCD volledig oplicht.

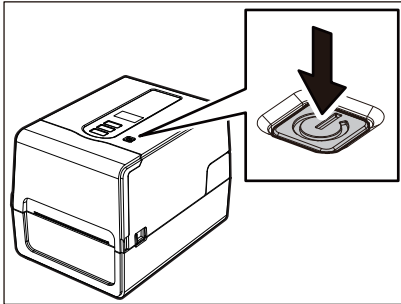

„IN LIJN (ONLINE)” verschijnt op het LCD. Het ONLINE-lampje (blauw) knippert ongeveer 15 seconden en blijft dan branden.

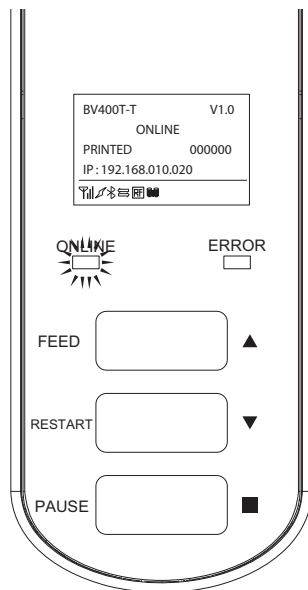

Tip

Als de stroom niet wordt ingeschakeld of een foutbericht wordt weergegeven, raadpleegt u de volgende pagina.
 P.70 "Probleemoplossing"

<BV420T>

- 1 Houd de POWER-knop van de printer enkele seconden ingedrukt.**
Het POWER-lampje brandt.

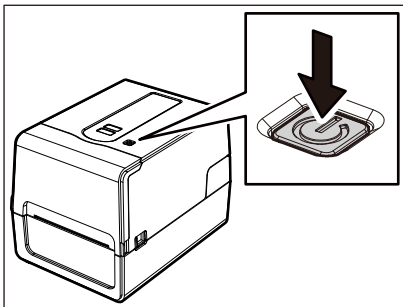

Het ONLINE-lampje (blauw) knippert ongeveer 15 seconden en blijft dan branden.

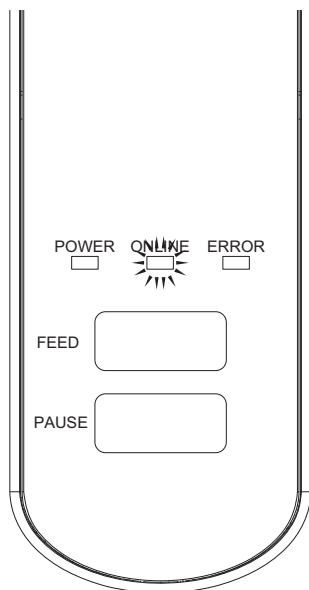

Tip

Als de stroom niet wordt ingeschakeld, raadpleegt u de volgende pagina.
 P.70 "Probleemoplossing"

■ De printer uitschakelen

<BV410T>

- 1 Terwijl „IN LIJN (ONLINE)” op het LCD wordt weergegeven, controleert u of het ONLINE-lampje (blauw) niet snel knippert.

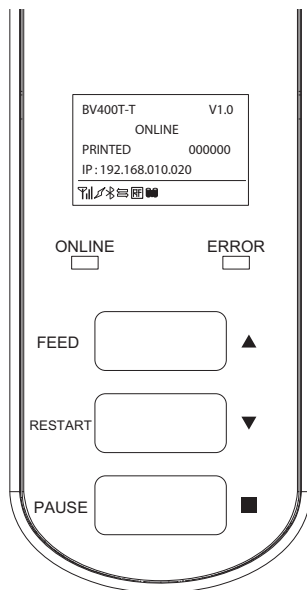

- 2 Houd de POWER-knop van de printer enkele seconden ingedrukt.

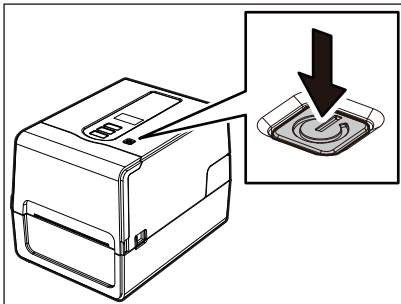

- 3 Het LCD wordt uitgeschakeld.

Nadat het ONLINE-lampje en het ERROR-lampje tegelijk knipperen, gaan ze uit.

Opmerking

- Schakel de stroom niet uit terwijl er media worden uitgevoerd. Dit kan papierstoringen of defecten veroorzaken.
Als de printer echter vreemde geuren of rook produceert, schakelt u onmiddellijk de POWER-knop uit en trekt u de stekker uit het stopcontact.
- Als het ONLINE-lampje snel knippert, kan de printer communiceren met de computer, dus schakel de stroom niet uit. Dit kan een slecht effect hebben op de aangesloten computer.

<BV420T>

1 Controleer of het ONLINE-lampje (blauw) niet snel knippert.

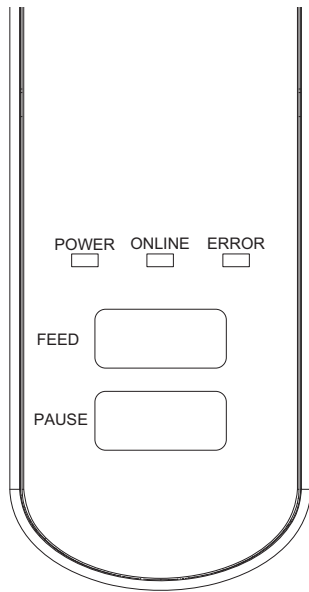

2 Houd de POWER-knop van de printer enkele seconden ingedrukt.

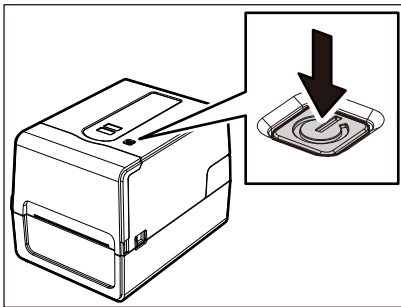

Nadat het ONLINE-lampje en het ERROR-lampje tegelijk knipperen, gaan ze uit.

Opmerking

- Schakel de stroom niet uit terwijl er media worden uitgevoerd. Dit kan papierstoringen of defecten veroorzaken. Als de printer echter vreemde geuren of rook produceert, schakelt u onmiddellijk de POWER-knop uit en trekt u de stekker uit het stopcontact.
- Als het ONLINE-lampje snel knippert, kan de printer communiceren met de computer, dus schakel de stroom niet uit. Dit kan een slecht effect hebben op de aangesloten computer.

De media plaatsen

Deze paragraaf geeft uitleg over de procedure voor het plaatsen van media (etiket/tag) in de printer. Gebruik de door Toshiba Tec Corporation gecertificeerde originele media. Neem voor meer informatie over het bestellen en het voorbereiden van de media contact op met uw servicevertegenwoordiger.

⚠ VOORZICHTIG

Raak de printkop of het omringende gebied niet aan na het afdrukken. Dit kan brandwonden veroorzaken.

Opmerking

- Het formaat van de media die in de printer kan worden geplaatst is als volgt.
 - Roldiameter: tot 127 mm (5")
 - Binnendiameter van de kern: 25,4 mm (1"), 38 mm (1,5"), 40 mm (1,57") of 42 mm (1,65")
- Als de buitendiameter van de media 127 mm (5") overschrijdt of de binnendiameter van de kern is 76,2 mm (3") is, plaatst u de media in de afzonderlijk verkochte externe mediahouder.
📖 P.51 "Procedure voor het plaatsen van media bij het gebruik van de externe mediahouder"
- Om media te gebruiken die voor het eerst in de printer moet worden geplaatst, gebruikt u "SENSOR" in de systeemmodus om de gevoeligheid van de mediadetectiesensoren aan te passen.
Voor details, raadpleeg "Key Operation Specification (Specificaties voor toetsbediening)".
- Stel de drempel in om voorbedrukte media te plaatsen.
Voor details, raadpleeg "Key Operation Specification (Specificaties voor toetsbediening)".
- Voordat u de media plaatst, moet u de dwarsdoorsnede afvlakken zoals hieronder wordt getoond.

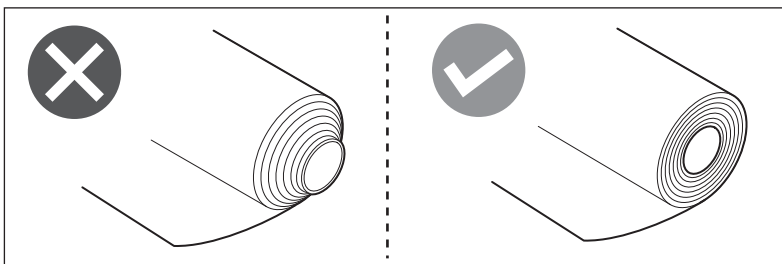

Tip

- Er zijn media beschikbaar in de binnenrol [1] en de buitenrol [2], die verschillen zoals weergegeven in de onderstaande afbeelding. Ongeacht de wikkelrichting, plaats de media met de afdrukszijde [3] naar boven.

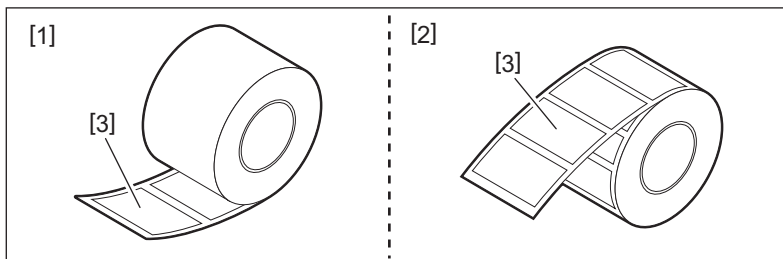

- Toshiba Tec Corporation aanvaardt geen enkele aansprakelijkheid voor eventuele gevolgen van afdrukken met andere dan door Toshiba Tec Corporation gecertificeerde media.

■ Plaatsingsprocedure van de media

- 1** Trek aan elk van de linker en rechter ontgrendelde delen [1] in de richting van de pijl en open de hoofdkap [2] volledig.

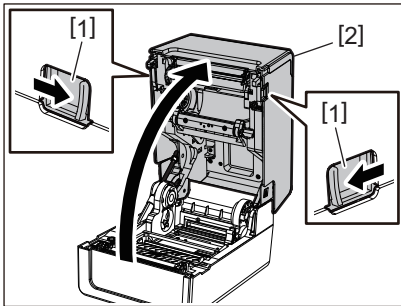

- 2** Houd de vergrendelingshendel van de houder [1] vast en verleng de mediahouder [2] naar rechts en links.

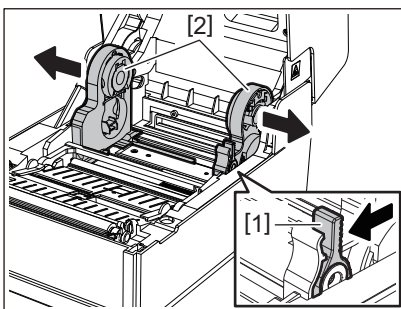

- 3** Verander de positie van de kernhouder om deze overeen te laten komen met de binnendiameter van de mediakern voor de mediarol die wordt gebruikt.

 P.43 "De kernhouder verplaatsen"

- 4** Wijzig de positie van de mediademper (onderkant) [1].

- Wanneer buitenrolmedia worden gebruikt: druk de mediademper (onderkant) [1] omhoog totdat een plopgeluid hoorbaar is om deze te vergrendelen.

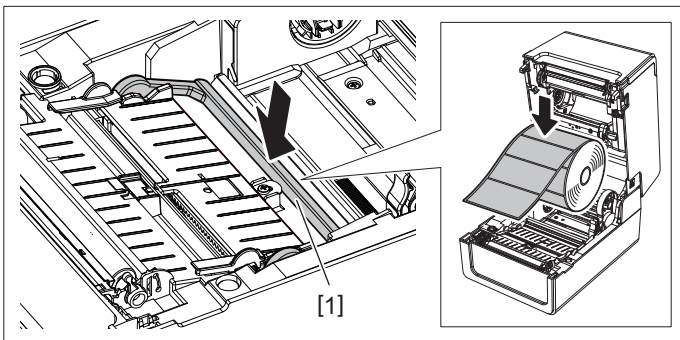

- Wanneer binnenrolmedia worden gebruikt: trek de mediademper (onderkant) [1] omhoog om de vergrendeling te openen.

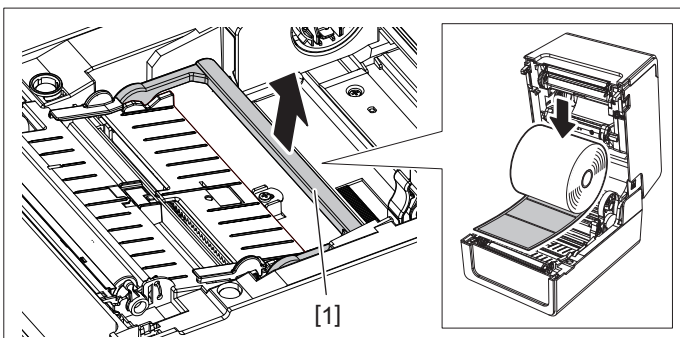

5 Plaats de rolmedia [1] tussen de rechter- en linkerdelen van de mediahouder [2] met de afdrukszijde naar boven.

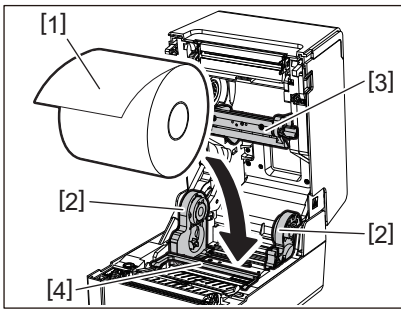

Opmerking

- Let op de wikkelrichting van de media bij het plaatsen van de media. Als u de media in de tegenovergestelde richting plaatst, mislukt het afdrukken.
- Knip het uiteinde van de media recht af met een schaar. Voor etiketten snijdt u de basis tussen etiketten recht af.
- Wees bij het plaatsen van media voorzichtig dat u de mediademper (bovenkant) [3] en de mediademper (onderkant) [4] niet beschadigt.

6 Terwijl u de vergrendelingshendel van de houder [1] vasthoudt, schuift u de rechter- en linkerdelen van de mediahouder [2] naar binnen om de rolmedia stevig te vergrendelen.

Controleer of de bolle delen van de kernhouder in de kern passen.

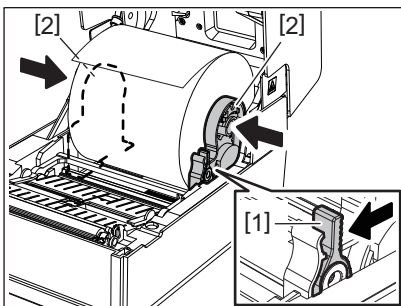

7 Schuif de mediageleiders [1] naar rechts en links uit.

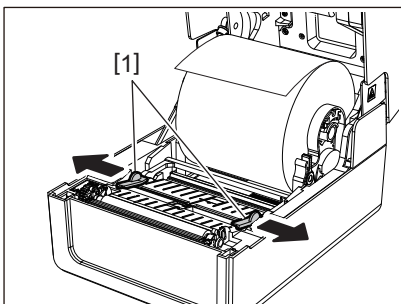

8 Trek de media naar buiten zodat het uiteinde van de media iets buiten de mediauitvoer komt en voer de media onder de mediageleiders [1] door.

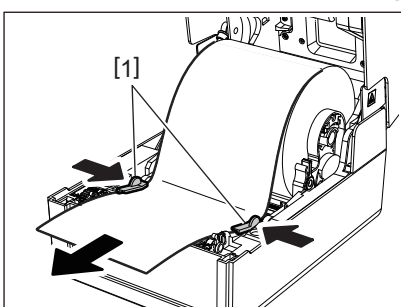

Opmerking

Zorg ervoor dat de mediageleiders [1] de media niet te strak aandraaien. De media te strak aandraaien kan de media buigen, wat papierstoringen en problemen met de papierdoorvoer kan veroorzaken.

9 Controleer of de mediadoorvoer onder de mediageleiders [1] staat.

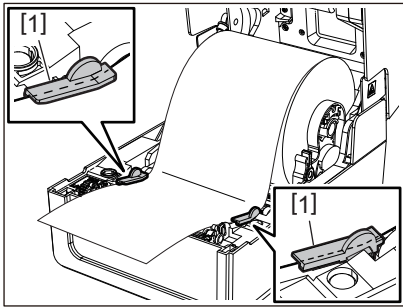

10 Duw in het geval van buitenrolmedia de linker- en rechterranden van de media om het door de papierhaken van de buitenrol te voeren [1].

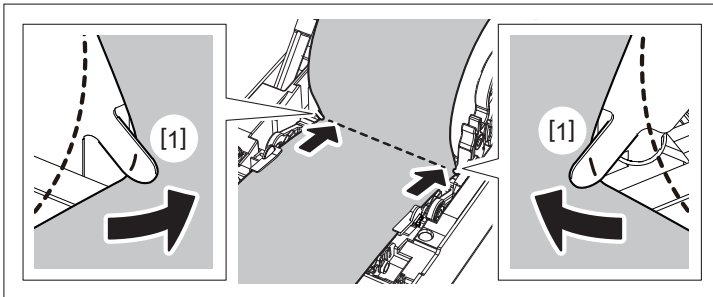

Opmerking

Bij het doorvoeren van de media door de papierhaken van de buitenrol [1], wees voorzichtig dat u geen kreukels maakt of dit op geen enkele manier beschadigt. Het gebruik van media met kreukels of andere schade kan een afdrukfout veroorzaken.

11 Plaats de rechter- en linkerhendels van de drukrolhouder in overeenstemming met het type van de geladen media. (Etiket: kantel de hendel naar voren, Tag: kantel de hendel naar achteren.)

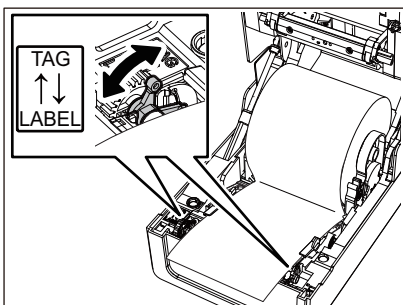

Opmerking

Wanneer tags waarvan de breedte minder dan 50,8 mm (2") is worden gebruikt, zet u de hendels naar de [LABEL]-kant.

12 Breng de hoofdkap [1] voorzichtig omlaag, druk met beide handen op de voorkant van de hoofdkap tot deze op zijn plaats „klikt” om er zeker van te zijn dat deze goed gesloten is.

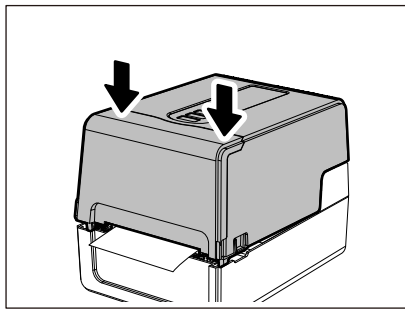

13 Houd de [FEED] knop ingedrukt om de media ongeveer 10 tot 20 cm (3,94" tot 7,87") in te voeren om te bevestigen dat de media correct kunnen worden ingevoerd.

Tip

Wanneer u media plaatst die de reflectieve sensor gebruiken, pas dan de positie van de reflectieve sensor aan.
 📖 P.61 "De positie van de reflectieve sensor (beweegbaar) afstellen"

❑ De kernhouder verplaatsen

Verplaats de kernhouder naar een van de posities getoond in de onderstaande afbeelding om overeen te komen met de binnendiameter van de mediakern voor de gebruikte mediarol.

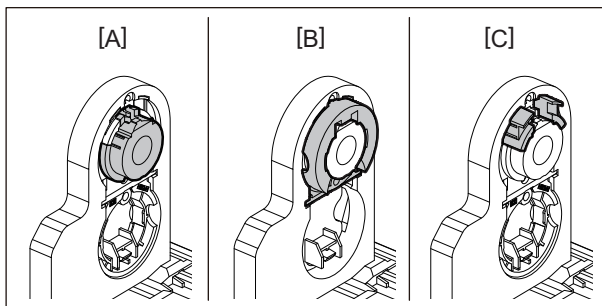

- [A] $\phi 25,4$ mm (1")
- [B] $\phi 38$ mm (1,5")
- [C] $\phi 40$ mm (1,57"), $\phi 42$ mm (1,65")

Voor $\phi 25,4$ mm (1")

Houd beide zijden van de $\phi 38$ mm (1,5") kernhouder vast en trek deze naar u toe om deze in de onderstaande inkeping te steken.

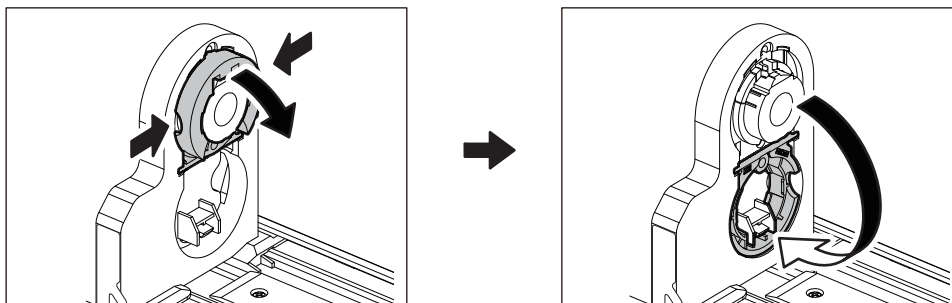

Voor $\phi 38$ mm (1,5")

Vanaf de buitenzijde van de mediahouder, duwt u beide zijden van de $\phi 38$ mm (1,5") kernhouder geplaatst in de inkeping hieronder naar buiten.

Plaats hem dan op de kernhouder erboven.

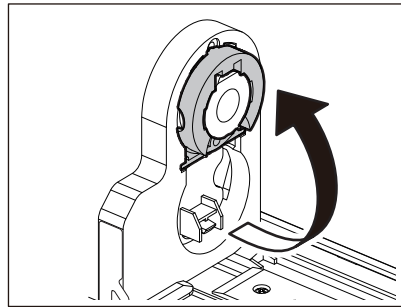
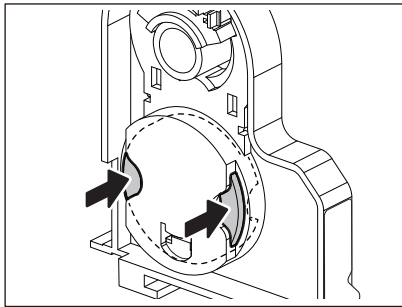

Voor $\phi 40$ mm (1,57") en $\phi 42$ mm (1,65")

Duw vanaf de buitenkant van de mediahouder, de $\phi 40$ mm (1,57") of $\phi 42$ mm (1,65") kernhouder naar buiten tot deze „klikt”.

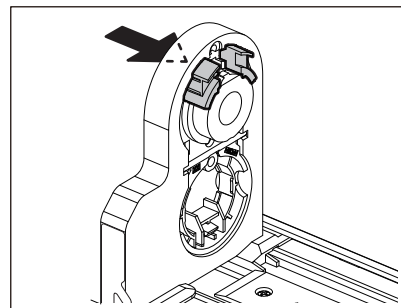
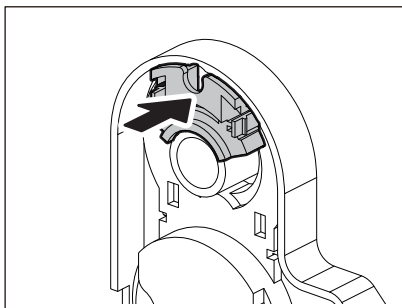

Om de $\phi 40$ mm (1,57") of $\phi 42$ mm (1,65") kernhouder terug te zetten in de oorspronkelijke positie, drukt u erop terwijl u beide zijden vasthoudt.

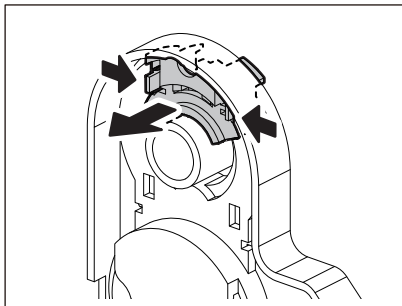

■ Procedure voor het plaatsen van media wanneer de snijmodule is bevestigd

⚠ VOORZICHTIG

Raak het snijblad niet direct aan.

Dit kan letsel veroorzaken.

- 1 Plaats de media door stappen 1 tot 7 van de normale mediaplacingsprocedure te volgen.
- 2 Plaats het einde [1] van de media in de mediasleuf [3] van de snijmodule [2].

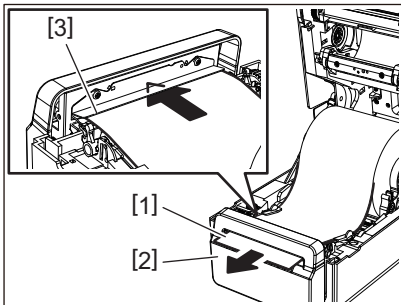

- 3 Plaats de media onder de rechter en linker mediageleiders [1].

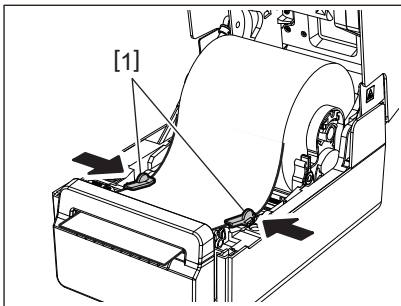

Opmerking

Zorg ervoor dat de mediageleiders [1] de media niet te strak aandraaien. De media te strak aandraaien kan de media buigen, wat papierstoringen en problemen met de papierdoorvoer kan veroorzaken.

- 4 Controleer of de mediadoorvoer onder de mediageleiders [1] staat.

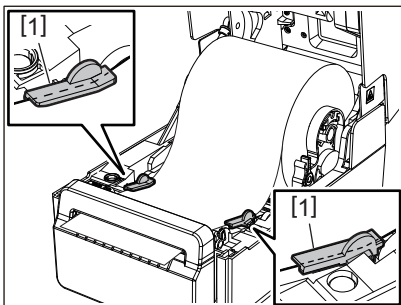

- 5 Duw in het geval van buitenrolmedia de linker- en rechterranden van de media om het door de papierhaken van de buitenrol te voeren [1].

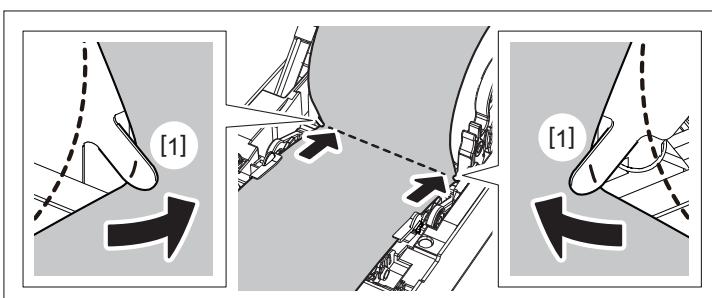

Opmerking

Bij het doorvoeren van de media door de papierhaken van de buitenrol [1], wees voorzichtig dat u geen kreukels maakt of dit op geen enkele manier beschadigt. Het gebruik van media met kreukels of andere schade kan een afdrukfout veroorzaken.

- 6 Plaats de rechter- en linkerhendels van de drukrolhouder in overeenstemming met het type van de geladen media. (Etiket: kantel de hendel naar voren, Tag: kantel de hendel naar achteren.)**

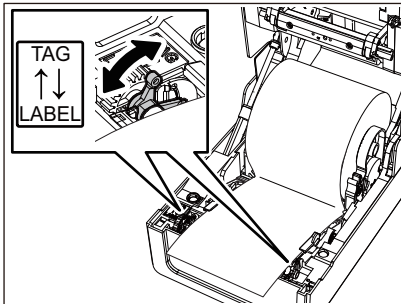

Opmerking

Wanneer tags waarvan de breedte minder dan 50,8 mm (2") is worden gebruikt, zet u de hendels naar de [LABEL]-kant.

- 7 Breng de hoofdkap [1] voorzichtig omlaag, druk met beide handen op de voorkant van de hoofdkap tot deze op zijn plaats „klikt” om er zeker van te zijn dat deze goed gesloten is.**

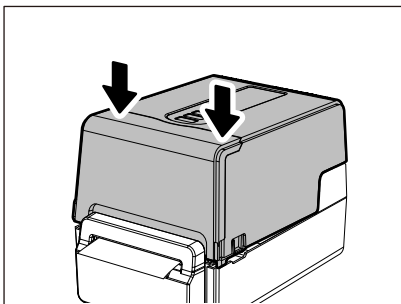

- 8 Druk op de [FEED] knop om te bevestigen dat de media correct kunnen worden gesneden.**

■ Procedure voor het plaatsen van media wanneer de afpelmodule is bevestigd

- 1 Plaats een etiketrol door stappen 1 tot 7 van de normale mediaplaatsingsprocedure te volgen.
- 2 Open de afpelmodule.

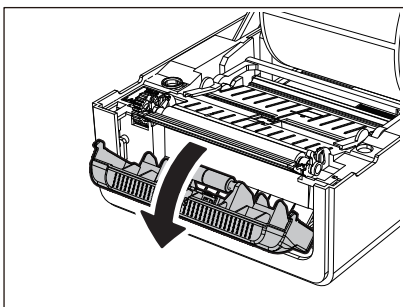

- 3 Verwijder etiketten van ongeveer 200 mm (7,87") van de basis vanaf het einde van de media.

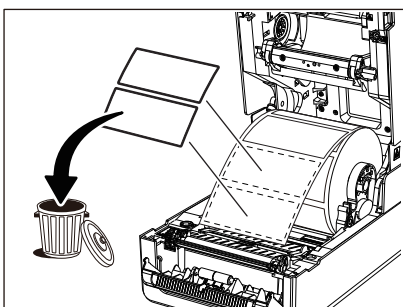

- 4 Plaats de media onder de rechter en linker mediageleiders [1].

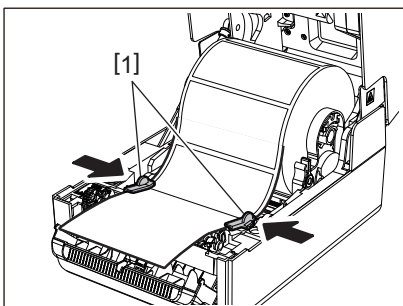

Opmerking

Zorg ervoor dat de mediageleiders [1] de media niet te strak aandraaien. De media te strak aandraaien kan de media buigen, wat papierstoringen en problemen met de papierdoorvoer kan veroorzaken.

- 5 Controleer of de mediadoorvoer onder de mediageleiders [1] staat.

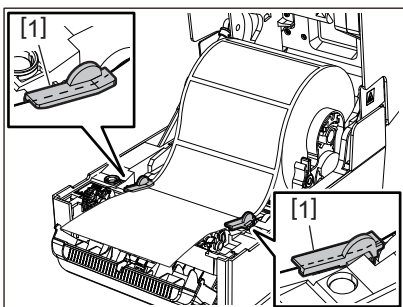

- 6** Duw in het geval van buitenrolmedia de linker- en rechterranden van de media om het door de papierhaken van de buitenrol te voeren [1].

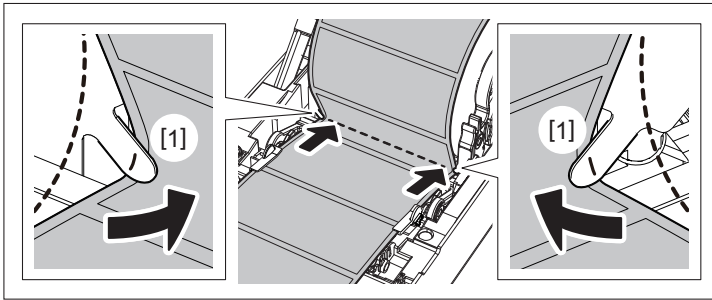

Opmerking

Bij het doorvoeren van de media door de papierhaken van de buitenrol [1], wees voorzichtig dat u geen kreukels maakt of dit op geen enkele manier beschadigt. Het gebruik van media met kreukels of andere schade kan een afdrufout veroorzaken.

- 7** Plaats de rechter- en linkerhendels van de drukrolhouder in overeenstemming met het type van de geladen media. (Etiket: kantel de hendel naar voren, Tag: kantel de hendel naar achteren.)

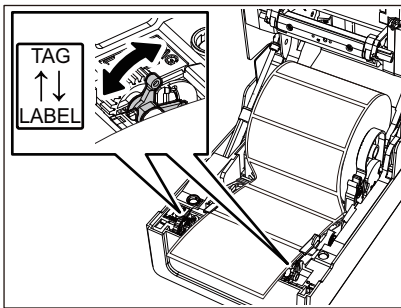

Opmerking

Wanneer tags waarvan de breedte minder dan 50,8 mm (2") is worden gebruikt, zet u de hendels naar de [LABEL]-kant.

- 8** Leid de basis [1] tussen de afpelrol [2] en de afpelplaat.

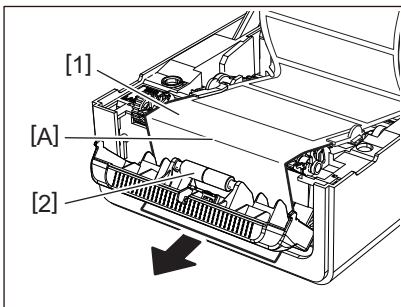

- 9** Als de basis los is, kan de afpelmodule tijdens het gebruik worden geopend. Controleer of er geen speling is in deel A in de bovenstaande afbeelding. Terwijl u lichtjes aan de basis [1] trekt zoals in de onderstaande afbeelding, sluit u de afpelmodule [2].

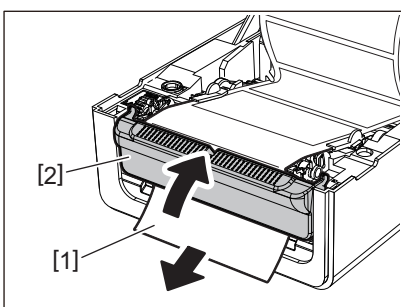

- 10** Breng de hoofdkap [1] voorzichtig omlaag, druk met beide handen op de voorkant van de hoofdkap tot deze op zijn plaats „klikt” om er zeker van te zijn dat deze goed gesloten is.

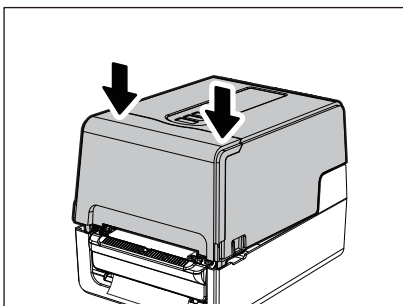

- 11** Druk op de [FEED] knop om te bevestigen dat het etiket correct kan worden verwijderd.

■ Procedure voor het plaatsen van waaierpapier

- 1** Plaats het waaierpapier [1] achter de achterkant van de printer en plaats het uiteinde ervan in de mediasleuf [2].

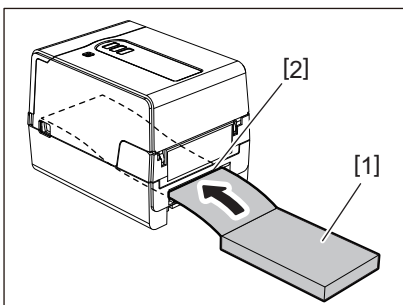

Opmerking

- Plaats het waaierpapier zo dat de afdrukszijde naar boven wijst.
- Plaats het waaierpapier parallel aan de mediasleuf. Als u het diagonaal plaatst, kan dit leiden tot defecten aan de papierdoorvoer en papierstoringen.
- Plaats het waaierpapier zodanig dat de bovenkant zich op een positie [a] bevindt die tenminste 10 mm (0,39") lager is dan de mediasleuf van de printer.
- Om de printer en het waaierpapier op een tafel met dezelfde hoogte te plaatsen, moet u ervoor zorgen dat de afstand [b] tussen het waaierpapier en de mediasleuf van de printer minstens 100 mm (3,94") is.

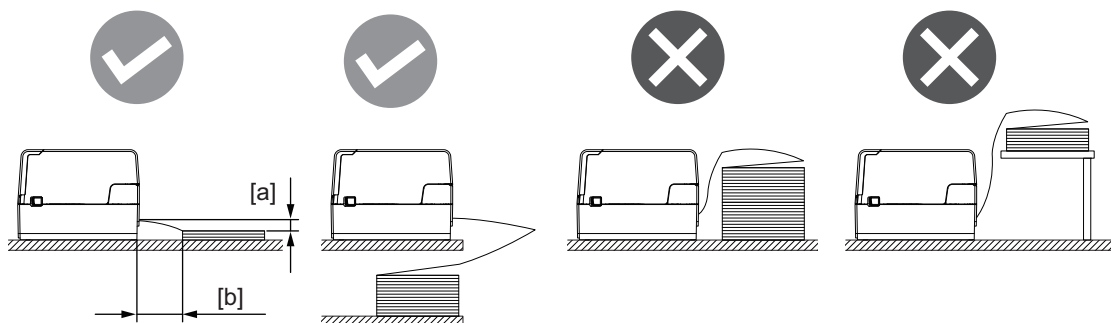

- Zorg ervoor dat de communicatiekabel, het netsnoer, enz. niet in aanraking komen met het waaierpapier.
- Als er een mediainvoerfout optreedt, verplaatst u de media verder weg van de printer.

- 2** Trek aan elk van de linker en rechter ontgrendelde delen [1] in de richting van de pijl en open de hoofdkap [2] volledig.

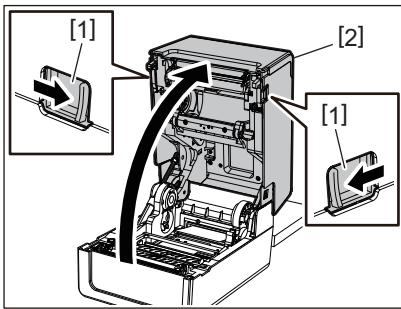

Opmerking

Trek de papierdemper (onderkant) [1] omhoog om deze te ontgrendelen.

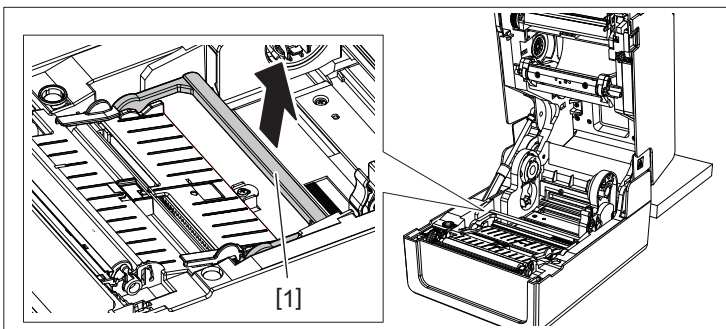

- 3** Verleng de mediahouder [1] en de mediageleider [2] naar rechts en links door deze uit te lijnen met de papierbreedte. Plaats het waaierpapier onder de mediahouder [1] en de mediageleider [2] en trek het naar de mediauitvoer.

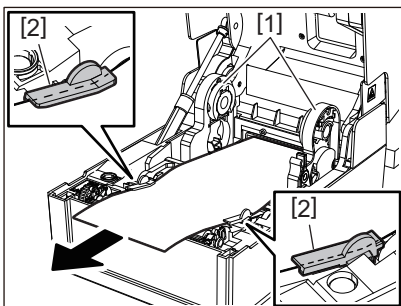

- 4** Door de mediahouder en de papiergeleider uit te lijnen met het papier, stelt u ze zo af dat er geen ruimte is tussen de houder/gids en de media.

Opmerking

Zorg ervoor dat de mediageleiders de media niet te strak aandraaien. De media te strak aandraaien kan de media buigen, wat papierstoringen en problemen met de papierdoorvoer kan veroorzaken.

- 5** Plaats de rechter- en linkerhendels van de drukrolhouder in overeenstemming met het type van de geladen media. (Etiket: kantel de hendel naar voren, Tag: kantel de hendel naar achteren.)

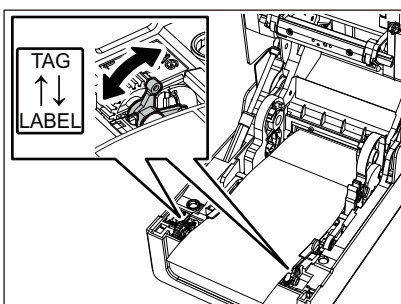

Opmerking

Wanneer tags waarvan de breedte minder dan 50,8 mm (2") is worden gebruikt, zet u de hendels naar de [LABEL]-kant.

- 6** Breng de hoofdkap [1] voorzichtig omlaag, druk met beide handen op de voorkant van de hoofdkap tot deze op zijn plaats „klikt” om er zeker van te zijn dat deze goed gesloten is.

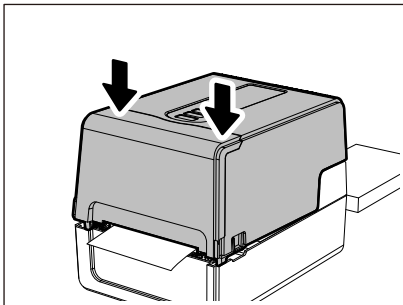

- 7** Druk op de [FEED] knop om te bevestigen dat de media correct kunnen worden ingevoerd.

■ Procedure voor het plaatsen van media bij het gebruik van de externe mediahouder

Als de buitendiameter van de media 127 mm (5") overschrijdt of de binnendiameter van de kern is 76,2 mm (3") is, plaatst u de media in de afzonderlijk verkochte externe mediahouder.

- 1** Plaats de externe mediahouder [2] op de steunen aan de achterkant van de printer [1].

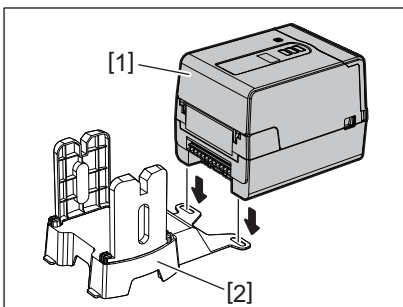

- 2** Plaats de materiaalass [1] in de mediakern voor de rolmedia en plaats de ass in het gat van het linkerdeel van de mediahouder [2].

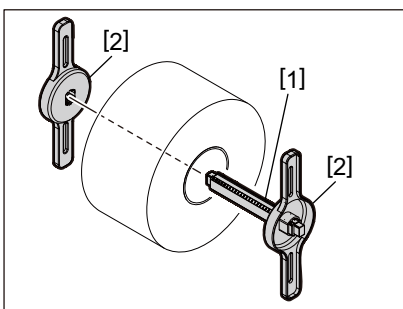

- 3** Plaats de rechter- en linkerdelen van de mediahouder [1] in de groeven van de externe mediahouder [2].

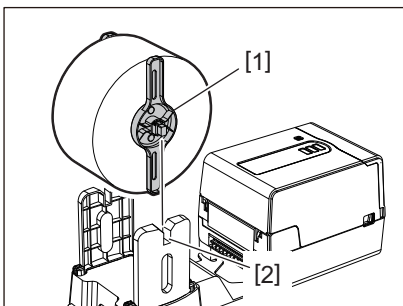

Opmerking

Pas de positie van de rolmedia aan zodat de rolmedia gecentreerd wordt op de media-as.

4 Plaats het uiteinde van de media in de mediasleuf.

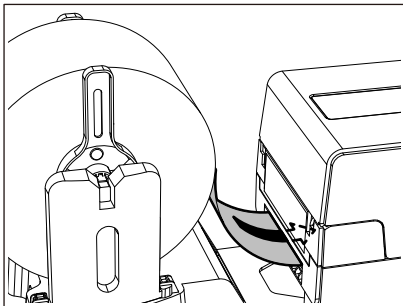

5 Trek aan elk van de linker en rechter ontgrendelde delen [1] in de richting van de pijl en open de hoofdkap [2] volledig.

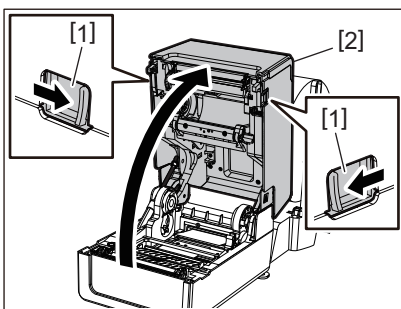

Opmerking

Trek de papierdemper (onderkant) [1] omhoog om deze te ontgrendelen.

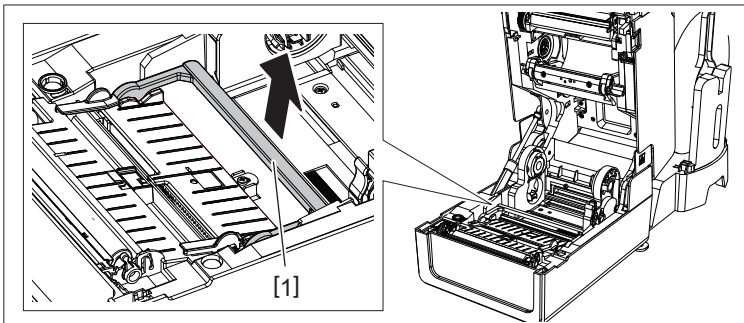

6 Verleng de mediahouder [1] en de mediageleider [2] naar rechts en links door deze uit te lijnen met de papierbreedte. Plaats de media onder de mediahouder [1] en de mediageleider [2] en trek deze naar de mediauitvoer.

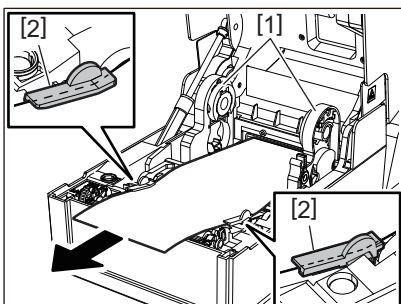

7 Door de mediahouder en de papiergeleider uit te lijnen met het papier, stelt u ze zo af dat er geen ruimte is tussen de houder/gids en de media.

Opmerking

Zorg ervoor dat de mediageleiders de media niet te strak aandraaien. De media te strak aandraaien kan de media buigen, wat papierstoringen en problemen met de papierdoorvoer kan veroorzaken.

8 Plaats de rechter- en linkerhendels van de drukrolhouder in overeenstemming met het type van de geladen media. (Etiket: kantel de hendel naar voren, Tag: kantel de hendel naar achteren.)

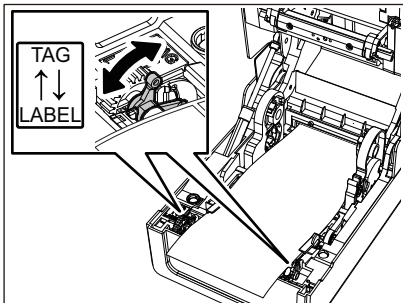

Opmerking

Wanneer tags waarvan de breedte minder dan 50,8 mm (2") is worden gebruikt, zet u de hendels naar de [LABEL]-kant.

9 Breng de hoofdkap [1] voorzichtig omlaag, druk met beide handen op de voorkant van de hoofdkap tot deze op zijn plaats „klikt” om er zeker van te zijn dat deze goed gesloten is.

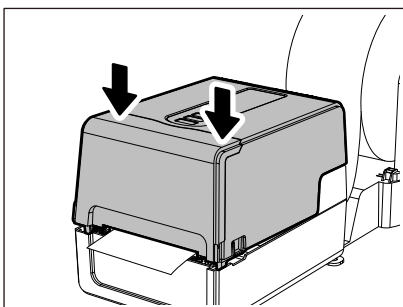

10 Pas de installatiepositie van de printer [2] aan in de richting van de externe mediastandaard [1].

De mediasleuf [3] van de printer bevindt zich bij de rechter laterale kant [4] aan de achterkant. Plaats de printer in de juiste positie zoals getoond in de onderstaande afbeelding. Lijn de achterzijde van de printer uit met de inkepingen [5] (positie [A]) van de externe mediastandaard. Lijn de rechter laterale kant [4] van de printer uit op positie [B].

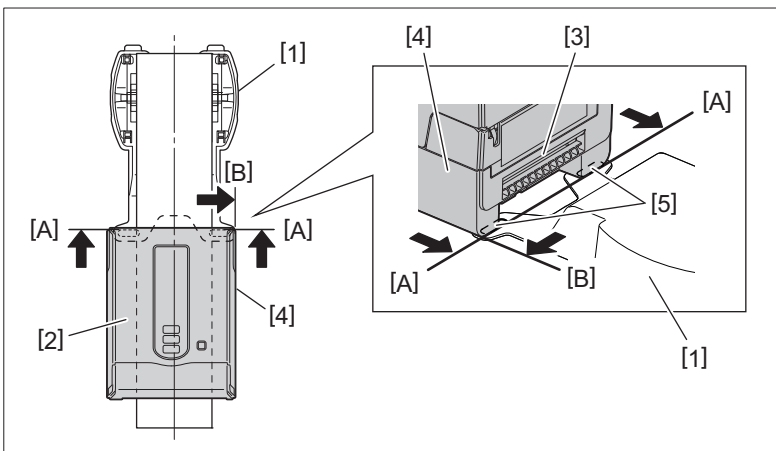

Opmerking

Als de printer [2] is geïnstalleerd door deze uit te lijnen met het linker- en het rechtermidden van de externe mediastandaard [1], kan de afdrukkwaliteit worden beïnvloed.

11 Druk op de [FEED] knop om te bevestigen dat de media correct kunnen worden ingevoerd.

Opmerking

- Wanneer de bovenklep wordt geopend en vervolgens wordt gesloten of de media wordt uitgewisseld, controleer dan of de printer in de juiste positie is geïnstalleerd voordat u gaat afdrucken. Afdrucken met een verkeerde uitlijning kan de afdrukkwaliteit beïnvloeden.
- Afdrucken van materiaal met een kern met grote diameter kan leiden tot een verkeerde uitlijning van de afdrukpositie wanneer de media bijna op is. Pas de afdrukpositie indien nodig aan met [FEED POSITIE (FEED ADJ.)] van het parameter-instellingenmenu.

Het lint plaatsen (thermische overdrachtsmethode)

De printer ondersteunt twee afdrukmethodes, thermische transfer en directe thermische.

De thermische overdrachtsmethode is de afdrukmethode waarbij de inkt in het lint wordt gesmolten met de hitte van de printkop en op de media wordt vastgezet.

De directe thermische methode is een afdrukmethode waarbij hitte wordt toegepast van de printkop op media met kleurvormers om kleuren te creëren.

Deze sectie geeft uitleg over de procedure voor het plaatsen van een lint in de printer.

Gebruik het door Toshiba Tec Corporation gecertificeerde originele lint. Neem voor meer informatie over het bestellen van lint contact op met uw servicevertegenwoordiger.

⚠ VOORZICHTIG

Raak de printkop of het omringende gebied niet aan na het afdrukken.

Dit kan brandwonden veroorzaken.

Opmerking

- Om met de directe thermische methode af te drukken, mag u geen lint plaatsen. Afdrukken met een lint kan de printkop beschadigen en kan ertoe leiden dat het gesmolten lint zich aan de printkop hecht, waardoor de printkop moet worden vervangen (tegen betaling).
- Een lint heeft een achterkant [1] en een voorkant (inktzijde). Plaats het voorzichtig. Als u op de verkeerde manier afdrukt, mislukt het afdrukken, maar vereist ook vervanging van de printkop (tegen een vergoeding).
- Raadpleeg de onderstaande tabel om de ongebruikte rol van het gedeeltelijk gebruikte lint te onderscheiden van de gebruikte rol. Voor een nieuw lint is de rol met een grote diameter de ongebruikte rol.

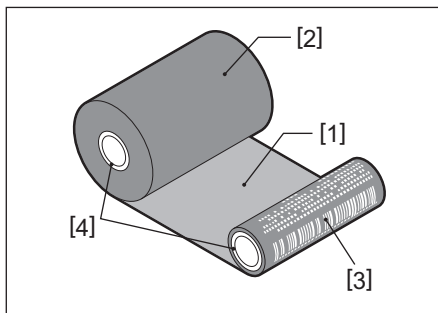

1. Achterkant
2. Lint (ongebruikte rol)
3. Lint (gebruikte rol)
4. Kern

- Om de lintspoel vast te houden, houdt u het groene gedeelte vast. Het zwarte uitsteeksel aan het uiteinde vasthouden kan storingen veroorzaken.

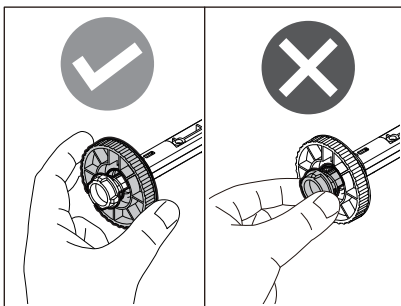

- 1** Trek aan elk van de linker en rechter ontgrendelde delen [1] in de richting van de pijl en open de hoofdkap [2] volledig.

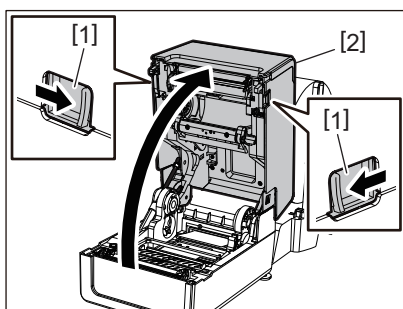

- 2** Duw de mediademper (bovenkant) omlaag.

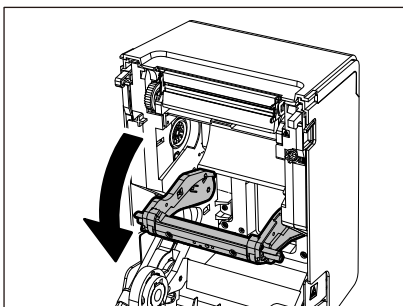

Opmerking

Duw de mediademper (bovenkant) voorzichtig omlaag. Het stevig vasthouden of trekken van de mediademper (bovenkant) kan storingen veroorzaken.

- 3** Open de lintklep.

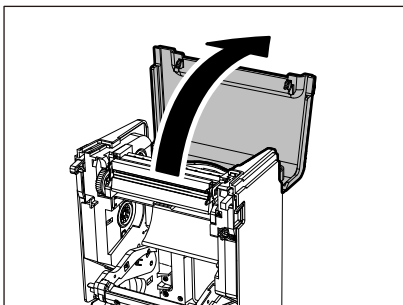

- 4** Als de lintkerndiameter 25,4 mm (1") is, monteer dan de bevestiging van de lintspoel [2] op de lintspoel [1].

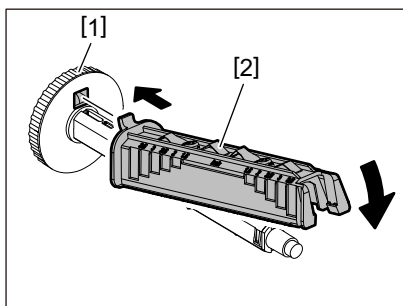

Opmerking

De lintkerndiameter is ofwel 25,4 mm (1") of 12,7 mm (0,5"). Als de lintkerndiameter 12,7 mm (0,5") is, gebruik dan de bevestiging van de lintspoel niet.

5 Plaats de lintspoelen in de lintkernen.

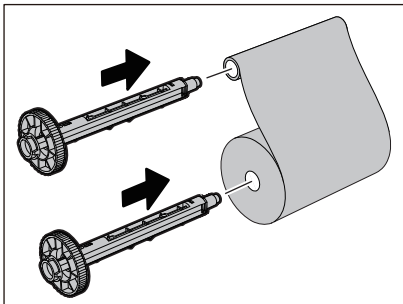

Opmerking

- Plaats de lintspoelen in zowel de aanvoerszijde als opnamezijde van de rolkern.
- Als de breedte van het gebruikte lint gelijk is aan die van de lintkernen, zorg er dan voor dat het lint gecentreerd is op de lintspoelen.

6 Plaats het lint volgens de onderstaande afbeelding.

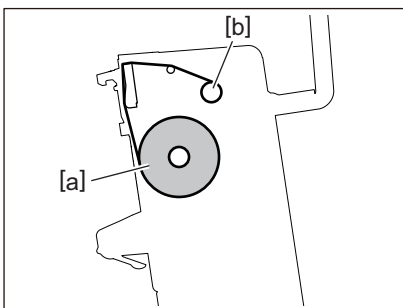

- [a] Aanvoerszijde
- [b] Opnamezijde

Opmerking

Let op de voor- en achterkant van het lint.

7 Monteer de aanvoerszijderol van het lint op de geleider.

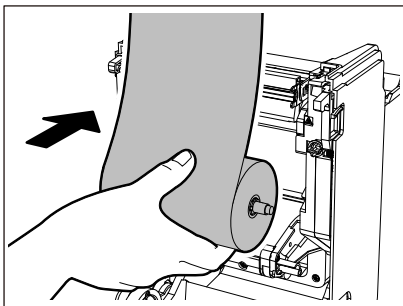

1. Monteer de linkerkant [1] van de lintspoel geplaatst in de rol in het geleidewiel [2].
2. Plaats de rechterzijde [3] van de lintspoel in het geleidegat [4].

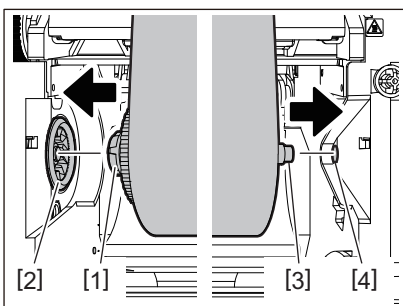

8 Monteer de opnamezijderol van het lint op de geleider.

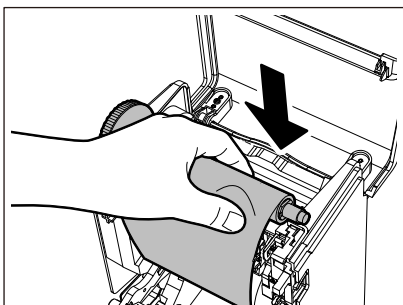

1. Monteer de linkerkant [1] van de lintspoel geplaatst in de rol in het geleidewiel [2].
2. Plaats de rechterzijde [3] van de lintspoel in het geleidegat [4].

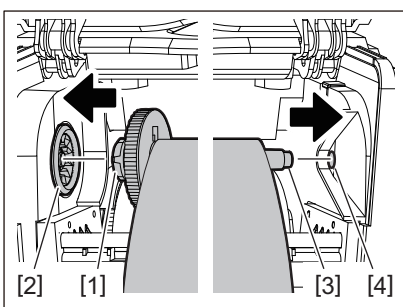

9 Draai de lintspoel in opwaartse richting om eventuele speling in het lint te verwijderen.

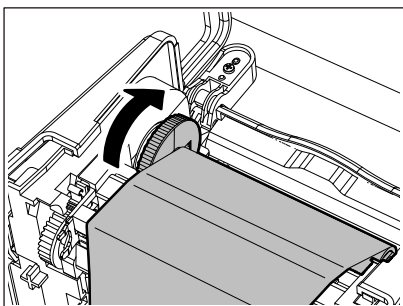

Opmerking

- Speling in het lint kan een slechte afdrukkwaliteit veroorzaken. Nadat u de speling in het lint hebt verwijderd, draait u de lintspoel nog twee keer om er zeker van te zijn dat alle speling in het lint is verwijderd.
- Het gedeelte van het lint dat u hebt aangeraakt tijdens het plaatsen van het lint, heeft mogelijk een slechte afdrukkwaliteit. Draai de lintspoel dus totdat het gedeelte dat u hebt aangeraakt voorbij de passerende positie van de printkop komt.
- Door de hendel in de onderstaande afbeelding in te drukken, wordt de vergrendeling van de lintspoel tegen het terugdraaien opgeheven, waardoor het lint speling krijgt. Wees voorzichtig dat u niet per ongeluk op de hendel drukt na het omwikkelen van het lint.

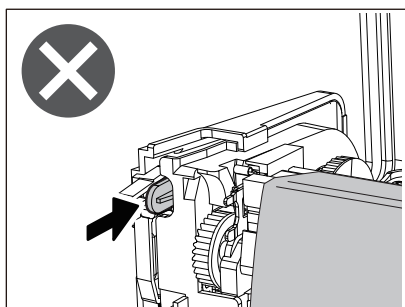

10 Sluit de lintklep totdat deze op zijn plaats „klijkt”.

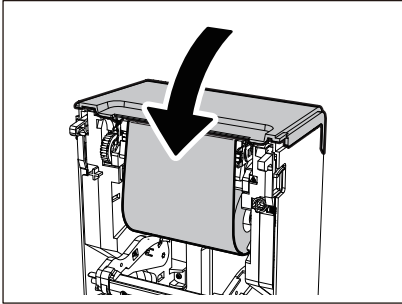

11 Til de mediademper (bovenkant) omhoog.

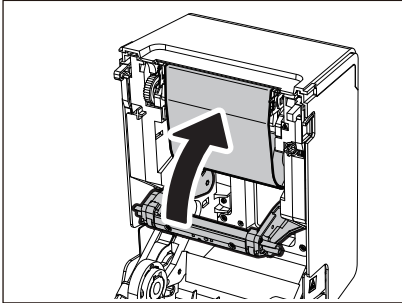

12 Breng de hoofdkap [1] voorzichtig omlaag, druk met beide handen op de voorkant van de hoofdkap tot deze op zijn plaats „klijkt” om er zeker van te zijn dat deze goed gesloten is.

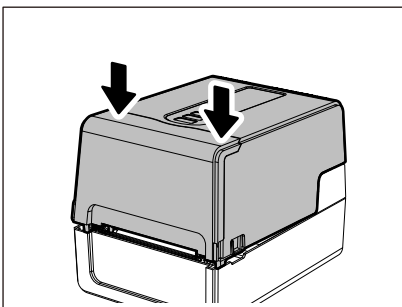

13 Druk één keer op de [FEED] knop.

Opmerking

Druk, als er kreukels optreden, nog enkele keren op de [FEED] knop.

14 Voer [**LINT KERN B.D.** (**RIBBON CORE I.D.**)] uit.

Voor meer informatie over [**LINT KERN B.D.** (**RIBBON CORE I.D.**)], zie "Key Operation Specification (Specificaties voor toetsbediening)".

De positie van de mediadetectiesensoren aanpassen

Om er zeker van te zijn dat de media goed wordt ingevoerd, is de printer uitgerust met twee soorten mediadetectiesensoren: reflectieve sensor (beweegbaar), die de zwarte markeringen op de achterkant van de media detecteert, en de transmissieve sensor (vast) die de ruimte tussen de etiketten detecteert.

Pas de positie van de reflectieve sensor aan de positie van de zwarte markering aan. Als deze niet is aangepast naar een juiste positie, kan de printer de media niet afgeven omdat deze de achterkant van de media niet kan detecteren, waarbij het bericht "PAPIER STORING. (PAPER JAM) *****" wordt weergegeven en een fout wordt veroorzaakt. Als u het mediatype of de kwaliteit wijzigt, past u de gevoeligheid van de mediasensor aan.

Voor details, raadpleeg "Key Operation Specification (Specificaties voor toetsbediening)".

⚠ VOORZICHTIG

Raak de printkop of het omringende gebied niet aan na het afdrukken.

Dit kan brandwonden veroorzaken.

■ Bevestigen van de positie van de transmissieve sensor (vast)

De transmissieve sensor wordt vastgezet op een positie [2] 6,27 mm (0,25") rechts van het midden van de media [1].

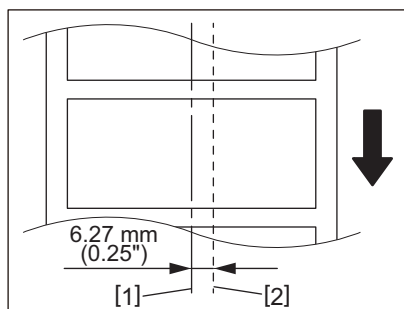

■ De positie van de reflectieve sensor (beweegbaar) afstellen

- 1 Open de hoofdkap.
- 2 Trek de media ongeveer 15 cm (5,91") uit en vouw deze zo dat de zwarte markering [1] aan de achterkant van de media naar boven is gericht.

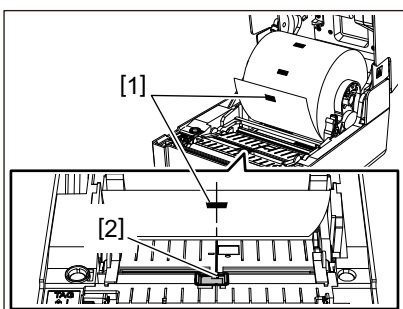

- 3 Lijn het midden van de reflectieve sensor [2] uit met de middenlijn van de zwarte markering.

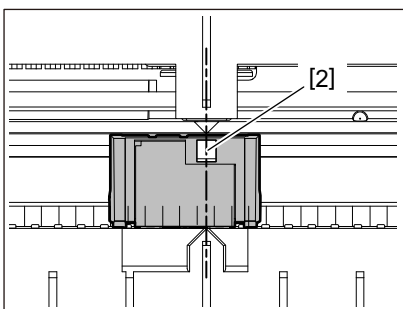

Tip

De reflectieve sensor is beweegbaar van het ene uiteinde van de media naar het andere.

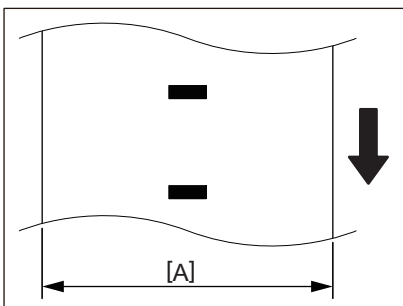

[A]: Bereik waarin de reflectieve sensor kan worden verplaatst

Dagelijks onderhoud

| | |
|---------------------------------|-----------|
| Dagelijks onderhoud..... | 64 |
| Kap..... | 64 |
| Printkop..... | 65 |
| Mediadetectiesensoren | 65 |
| Drukrol..... | 66 |
| Mediabehuizing..... | 66 |
| Snijmodule (optie) | 67 |
| Afpelmodule (optie)..... | 67 |

Dagelijks onderhoud

Reinig de printer regelmatig (bij elke mediavervanging) om er zeker van te zijn dat er altijd heldere afdrukken kunnen worden verkregen.

De printkop en de drukrol kunnen in het bijzonder gemakkelijk vuil worden. Reinig ze met de onderstaande procedure.

⚠ WAARSCHUWING

Niet direct met water spetteren of reinigen met een doek die een grote hoeveelheid vocht bevat.

Als er water binnenin de printer terechtkomt, kan dit brand en elektrische schokken veroorzaken.

⚠ VOORZICHTIG

- **Schakel de POWER knop uit en haal de stekker uit het stopcontact.**
Reinigen met de stroom ingeschakeld kan brand en elektrische schokken veroorzaken.
- **Reinig de printer niet met een reinigingsmiddel dat verfverdunner, benzine en brandbaar gas bevat, bijvoorbeeld.**
Dit kan brand veroorzaken.
- **Raak de printkop of het omringende gebied niet aan na het afdrukken.**
Dit kan brandwonden veroorzaken.

■ Kap

1 Schakel de POWER knop uit en haal de stekker uit het stopcontact.

2 Veeg vuil van de kap met een droge, zachte doek.

Veeg met name onzichtbaar vuil af met een zachte doek met een kleine hoeveelheid water.

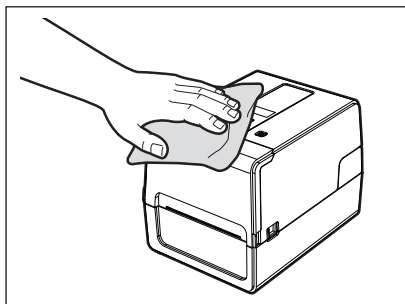

Opmerking

Gebruik nooit verfverdunner, benzine of andere chemicaliën. Het gebruik ervan kan verkleuring van de kap en breuk van plastic onderdelen veroorzaken.

■ Printkop

- 1 Schakel de POWER knop uit en haal de stekker uit het stopcontact.**
- 2 Open de hoofdkap.**
- 3 Reinig de printkop (gearceerd deel).**

Veeg vuil van het verwarmingsgedeelte [1] (gearceerd deel) van de printkop met de afzonderlijk verkrijgbare kopreinigingspen, een in de handel verkrijgbaar wattenstaafje of een zachte doek die een kleine hoeveelheid watervrije ethanol bevat.

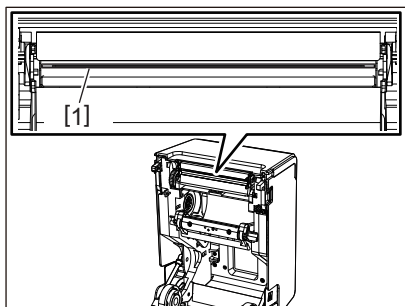

Tip

Bestel de afzonderlijk verkrijgbare kopreinigingspen bij uw servicevertegenwoordiger.

Opmerking

- Beschadig de printkop niet met een scherp voorwerp. Dit kan afdrukstoringen en defecten veroorzaken.
- Raak het verwarmingsgedeelte van de printkop niet rechtstreeks aan. Dit kan elektrostatische schade en corrosie veroorzaken.
- Gebruik nooit chemicaliën zoals verdunner of benzine. Dit kan afdrukstoringen en defecten veroorzaken.

■ Mediadetectorsensoren

- 1 Schakel de POWER knop uit en haal de stekker uit het stopcontact.**
- 2 Open de hoofdkap en verwijder de media.**
- 3 Reinig de reflectieve sensor [1] met een zachte doek met een kleine hoeveelheid watervrije ethanol of een wattenstaafje.**

Veeg papierpoeder en stof weg met een droge, zachte doek.

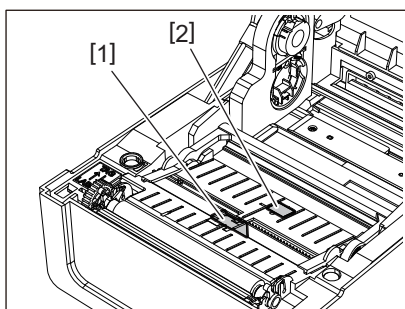

- 4 Verwijder de papierpoeder en het stof van de transmissieve sensor (onderkant) [2] met een in de handel verkrijgbare reinigingsborstel.**

Opmerking

- Beschadig de sensor niet met een scherp voorwerp. Dit kan afdrukstoringen en defecten veroorzaken.
- Gebruik nooit verfdunner, benzine of andere chemicaliën. Dit kan afdrukstoringen en defecten veroorzaken.

■ Drukrol

- 1 Schakel de POWER knop uit en haal de stekker uit het stopcontact.**
- 2 Open de hoofdkap volledig.**
- 3 Veeg vuil van de drukrol [1] met een zachte doek met een kleine hoeveelheid watervrije ethanol.**
Voer het reinigen uit voor elke mediarol.

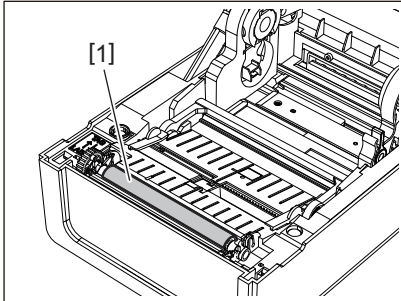

Opmerking

- Beschadig de drukrol niet met een scherp voorwerp. Dit kan afdrukstoringen en defecten veroorzaken.
- Gebruik nooit chemicaliën zoals verdunner of benzine. Dit kan afdrukstoringen en defecten veroorzaken.

■ Mediabehuizing

- 1 Schakel de POWER knop uit en haal de stekker uit het stopcontact.**
- 2 Open de hoofdkap en verwijder de media.**
- 3 Veeg papierstof en stof van de mediabehuizing af met een droge, zachte doek.**
Als het vuil niet kan worden verwijderd, veegt u het vuil weg met een zachte doek die is bevochtigd met een neutraal reinigingsmiddel verdund met water. Veeg na het reinigen het neutrale schoonmaakmiddel volledig af met een doek die is bevochtigd met water en stevig is uitgewrongen.
Voer het reinigen uit voor elke mediarol.

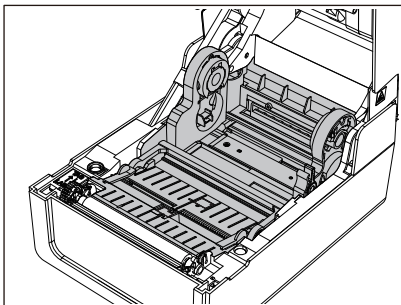

Opmerking

Gebruik nooit chemicaliën zoals verdunner of benzine. Dit kan de mediabehuizing doen verkleuren en verslechteren.

■ Snijmodule (optie)

⚠ VOORZICHTIG

Raak het snijblad niet direct aan.

Dit kan letsel veroorzaken.

- 1** Schakel de POWER knop uit en haal de stekker uit het stopcontact.
- 2** Open de hoofdkap en verwijder de media.
- 3** Reinig de mesgeleider [1] met een zachte doek die is bevochtigd met een gedehydrateerde ethanol of een wattenstaafje [2].

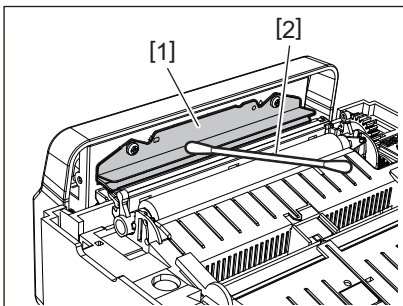

■ Afpelmodule (optie)

- 1** Schakel de POWER knop uit en haal de stekker uit het stopcontact.
- 2** Open de hoofdkap en open de afpelmodule [1].

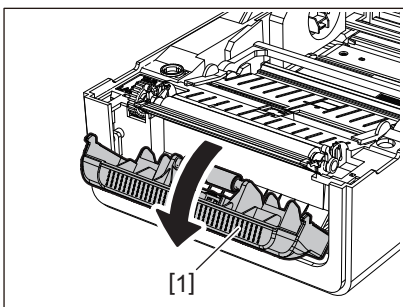

- 3** Veeg stof en vuil rond de afpelsensor [2] en mediauitvoer weg met een droge, zachte doek.
- 4** Veeg eventueel vuil van de afpelrol [3] en eventuele lijm die aan de pelstang [4] en de bovenkant [5] of de rand [6] van de afpelmodule vastkleeft met een zachte doek die is bevochtigd met gedehydrateerde ethanol.

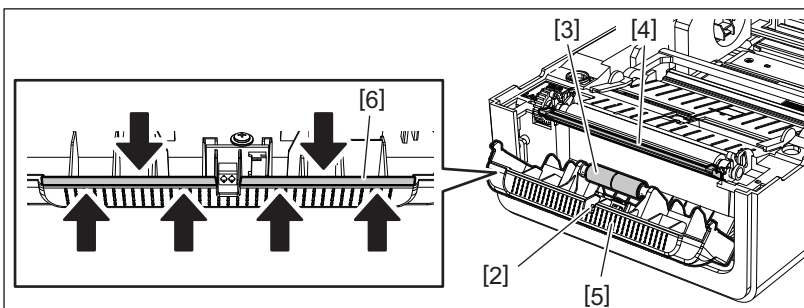

Opmerking

- Beschadig de afpelrol of de afpelsensor niet met een scherp voorwerp. Dit kan uitgiftestoringen en defecten veroorzaken.
- Gebruik nooit chemicaliën zoals verdunner of benzine. Het gebruik van deze middelen kan storingen veroorzaken.
- Voer het reinigen uit voor elke medirol.

Probleemoplossing

| | |
|--|-----------|
| Probleemoplossing | 70 |
| Foutmeldingen (BV410T)..... | 70 |
| ERROR-lampjestatus (BV420T)..... | 75 |
| Als de printer niet goed werkt..... | 77 |
| Als de media zijn vastgelopen..... | 80 |
| Als het lint in het midden wordt afgesneden..... | 81 |
| Als de lintwikkelingen ongeordend raken..... | 82 |

Probleemoplossing

Als er problemen optreden tijdens het gebruik, controleer dan het volgende.

Als de printer niet normaal werkt, schakelt u de POWER knop uit, trekt u het netsnoer uit het stopcontact en neemt u contact op met uw servicevertegenwoordiger.

■ Foutmeldingen (BV410T)

Als er een foutmelding wordt weergegeven, neem dan actie volgens de details van de fout.

Als u actie onderneemt voor de oorzaak van de fout en vervolgens op de [RESTART] knop drukt, wordt de fout verwijderd.

| Weergave | Oorzaak | Actie |
|-----------------------------|--|--|
| PAPIER STORING. (PAPER JAM) | De media zijn niet correct geplaatst. | Plaats de media op de juiste manier. 📖 P.39 "De media plaatsen" |
| | Tijdens de uitgifte is er een papierstoring opgetreden. | Verwijder het vastgelopen papier, plaats de media opnieuw en druk op de [RESTART] knop. 📖 P.80 "Als de media zijn vastgelopen" |
| | De media zijn niet correct ingevoerd. | Plaats de media opnieuw en druk op de [RESTART] knop om door te gaan met afdrukken waar het was gebleven. 📖 P.39 "De media plaatsen" |
| | Media met een ander formaat dan het formaat dat is opgegeven in het programma, worden geladen. | Plaats media met het opgegeven formaat en druk op de [RESTART] knop. |
| | De reflectieve sensor detecteert geen zwarte markeringen. | Stel de positie van de reflectieve sensor af. 📖 P.61 "De positie van de reflectieve sensor (beweegbaar) afstellen" Als de positie correct is, past u het sensorniveau aan of stelt u de drempel in. Voor details, raadpleeg "Key Operation Specification (Specificaties voor toetsbediening)". Als het probleem opnieuw optreedt, schakelt u de stroom uit en neemt u contact op met het servicepersoneel. |
| | De transmissieve sensor detecteert het transmissieve tussen etiketten niet. | Pas het sensorniveau aan of stel de drempel in. Voor details, raadpleeg "Key Operation Specification (Specificaties voor toetsbediening)". Als het probleem opnieuw optreedt, schakelt u de stroom uit en neemt u contact op met het servicepersoneel. |
| | Media van een type dat niet geschikt is voor de sensor gespecificeerd in het programma, worden ingesteld. | Plaats de media geschikt voor de gespecificeerde sensor en druk op de [RESTART] knop. |
| | Media met een ander formaat dan het gespecificeerde of niet geschikt voor de sensor zijn geladen en de [FEED] knop werd bediend. | Plaats media met het gespecificeerde formaat of geschikt voor de sensor en druk op de [RESTART] knop. |

| Weergave | Oorzaak | Actie |
|-----------------------------|---|--|
| PAPIER STORING. (PAPER JAM) | Door media te gebruiken die zowel zwarte markeringen als inter-etiket openingen hebben, werd automatische mediameting uitgevoerd met [KALIBRATIE (CALIBRATE)] ingesteld op [AAN ALLE (ON ALL)] of [AAN ALLE+TERUG (ON ALL+BackFeed)]. | Om de automatische mediameting uit te voeren met behulp van media met zowel zwarte markeringen als inter-etiket openingen, stel [KALIBRATIE (CALIBRATE)] in op [AAN REFLECTIEF (ON REFLECTIVE)] of [AAN TRANS+TERUG (ON TRANS+BackFeed)]. Voor details, raadpleeg "Key Operation Specification (Specificaties voor toetsbediening)". |
| GEEN PAPIER (NO PAPER) | De media zijn opgebruikt. | Plaats nieuwe media en druk op de [RESTART] knop om door te gaan met afdrucken waar het was gebleven. 📖 P.39 "De media plaatsen" |
| | Er zijn geen media geladen. | Plaats de media op de juiste manier. 📖 P.39 "De media plaatsen" |
| | Het detectieniveau van de mediasensor komt niet overeen met de media. | Pas de sensor aan met behulp van de gebruikte media. Voor details, raadpleeg "Key Operation Specification (Specificaties voor toetsbediening)". |
| LINT FOUT (RIBBON ERROR) | Het lint is niet correct geplaatst. | Plaats het lint op de juiste manier. 📖 P.55 "Het lint plaatsen (thermische overdrachtsmethode)" |
| | Het lint heeft een speling. | Draai de lintspoel in opwaartse richting om de speling in het lint te verwijderen. 📖 P.55 "Het lint plaatsen (thermische overdrachtsmethode)" |
| | Het lint was in het midden afgesneden. | Plak de afgesneden gedeelten van het lint samen of vervang het door een nieuwe. 📖 P.81 "Als het lint in het midden wordt afgesneden" 📖 P.55 "Het lint plaatsen (thermische overdrachtsmethode)" |
| | Het lint is op. | Plaats een nieuw lint en druk op de [RESTART] knop om door te gaan met afdrucken waar het was gebleven. 📖 P.55 "Het lint plaatsen (thermische overdrachtsmethode)" |
| | Het lint is binnenin vastgelopen. | Plaats het lint opnieuw en druk op de [RESTART] knop om door te gaan met afdrucken waar het was gebleven. 📖 P.55 "Het lint plaatsen (thermische overdrachtsmethode)" |
| | De aandrijfsensor van het lint is defect. | Schakel de stroom uit en neem contact op met het onderhoudspersoneel. |
| PRINTKOP OPEN. (HEAD OPEN) | Tijdens uitgifte of papierdoorvoer, is de hoofdkap of de lintklep geopend. | Sluit de hoofdkap of de lintklep goed. |
| FOUT PRINTKOP (HEAD ERROR) | Er is een ontkoppelingfout opgetreden in de printkop. Of er is een fout opgetreden in de printkopdriver. | Schakel de stroom uit en neem contact op met het onderhoudspersoneel. |

| Weergave | Oorzaak | Actie |
|--|--|---|
| PRINTKOP OVERHIT. (EXCESS HEAD TEMP.) | De temperatuur van de printkop is te hoog. | Schakel de POWER knop uit en wacht tot de temperatuur afneemt. Als het probleem opnieuw optreedt, schakelt u de stroom uit en neemt u contact op met het servicepersoneel. |
| COMMUNICATIE FOUT (COMMS ERROR) | Tijdens RS-232C-communicatie is er een pariteitsfout of een framingfout opgetreden. | Zorg ervoor dat de communicatie-instellingen op de aangesloten computerzijde overeenkomen met die op de printerzijde. |
| MEM SCHRIJF FOUT (MEMORY WRITE ERR.) | Er is een fout opgetreden tijdens het schrijven naar het registratiegeheugen (USB-geheugen of flash ROM op de CPU-kaart). | Schakel de POWER knop uit en vervolgens weer in en probeer opnieuw te schrijven. Controleer de details van de opdracht die moet worden geregistreerd. Als het probleem opnieuw optreedt, schakelt u de stroom uit en neemt u contact op met het servicepersoneel. |
| FORMAT FOUT (FORMAT ERROR) | Er is een fout opgetreden tijdens het formatteren van het registratiegeheugen (USB-geheugen of flash ROM op de CPU-kaart). | Schakel de POWER knop uit en vervolgens weer in en probeer opnieuw te formatteren. Controleer de details van de opdracht die moet worden geregistreerd. Als het probleem opnieuw optreedt, schakelt u de stroom uit en neemt u contact op met het servicepersoneel. |
| GEHEUGEN VOL (MEMORY FULL) | De registratie is mislukt omdat het registratiegeheugen (USB-geheugen of flash-ROM op de CPU-kaart) niet voldoende vrije ruimte heeft. | Schakel de POWER knop uit en weer in. Bevestig de vrije geheugenruimte en de grootte van de te registreren gegevens. Als het probleem opnieuw optreedt, schakelt u de stroom uit en neemt u contact op met het servicepersoneel. |
| ONGELDIG PASWOORD (PASSWORD INVALID) | Het wachtwoord werd driemaal achter elkaar verkeerd ingevoerd. | Schakel de POWER knop uit en weer in. |
| VOEDING FOUT (POWER FAILURE) | Er is een onmiddellijke stroomstoring opgetreden. | Schakel de POWER knop uit en weer in. |
| FOUT SNIJMES (CUTTER ERROR) | Er is een papierstoring in de snijder opgetreden. | Verwijder de vastgelopen media, plaats de media opnieuw en druk op de [RESTART] knop om verder te gaan met afdrucken waar het was gebleven. 📖 P.80 "Als de media zijn vastgelopen" |
| | De kap van de snijmodule is open. | Sluit de kap van de snijmodule goed. |
| | Vanwege een snijfout beweegt de snijder niet vanuit de uitgangspositie. | Neem contact op met servicepersoneel. |
| INTERNE COMM. FOUT (INTERNAL COM ERR) | Er is een hardwarefout opgetreden in de interne seriële interfacepoort. | Schakel de POWER knop uit en weer in. |

| Weergave | Oorzaak | Actie |
|---|---|---|
| SYSTEEM FOUT. (SYSTEM ERROR) ## (##: 2-cijferig nummer) | Een bewerking zoals het volgende werd uitgevoerd: <ul style="list-style-type: none"> • Haal een instructie van een adres met een oneven nummer op • Benader woordgegevens vanaf iets anders dan een woordgegevensgrens • Benader lange woordgegevens vanaf iets anders dan een lange woordgegevensgrens • Benader het gebied 8000000H tot FFFFFFFH in de logische ruimte in de gebruikersmodus • Decodeer een ongedefinieerde instructie binnen/buiten een vertragingssleuf • Decodeer een instructie of herschrijf in een vertragingssleuf | Schakel de POWER knop uit en weer in. Als het probleem opnieuw optreedt, schakelt u de stroom uit en neemt u contact op met het servicepersoneel. |
| RFID CONFIG. FOUT (RFID CONFIG ERR) | De regio-instelling voor RFID is niet geconfigureerd. | Configureer de regio-instelling voor RFID. Voor details, raadpleeg "Key Operation Specification (Specificaties voor toetsbediening)". |
| SYNTAX FOUT (SYNTAX ERROR) <div style="border: 1px solid black; padding: 2px; width: fit-content;"> SYNTAX ERROR PC001; 0A00, 0300, 2, 2, A, 00. </div> | Als er maximaal 42 alfanumerieke tekens worden weergegeven, is er een opdrachtfout opgetreden. | Zet de POWER-knop uit en vervolgens weer aan en verzend de juiste opdracht opnieuw.  P.76 "Opdrachtfout" |
| RFID FOUT (RFID ERROR) | Niet in staat om te communiceren met de RFID-module. | Schakel de POWER knop uit en weer in. Als het probleem opnieuw optreedt, schakelt u de stroom uit en neemt u contact op met het servicepersoneel. |

| Weergave | Oorzaak | Actie |
|-------------------------------------|---|---|
| SCHRIJFFOUT RFID (RFID WRITE ERROR) | Het schrijven van RFID-gegevens is een bepaald aantal keren op een rij mislukt. | <p>Druk op de [RESTART] knop om RFID-gegevens naar het volgende etiket te schrijven.</p> <p>Als het probleem zich opnieuw voordoet, schakelt u de stroom uit en voert u de volgende bevestiging en inspectie uit.</p> <ul style="list-style-type: none"> • Controleer de positionele relatie tussen de RFID-tag en de RFID-antenne van de printer. Als de tag zich op een positie bevindt waarop geen gegevens kunnen worden geschreven, past u dit aan de softwarezijde aan met de opdracht voor het instellen van de schrijfinvoerhoeveelheid vóór de RFID-uitgifte. • Controleer of de RFID-tag die wordt ondersteund door de RFID-set wordt gebruikt. • Verhoog het aantal RFID-schrijfpogingen/de tijd. • Stel de fijnafstemmingswaarde voor de RFID-positie voor opnieuw schrijven in op ± 3 mm (0,12") of hoger en schakel opnieuw proberen in. • Vervang het RFID-etiket. <p>Als er zelfs na de bovenstaande handelingen een fout optreedt, kan de RFID-module defect zijn. Schakel de stroom uit en neem contact op met het onderhoudspersoneel.</p> |
| Andere foutmeldingen | Er is een probleem opgetreden in de hardware of de software. | <p>Schakel de POWER knop uit en weer in.</p> <p>Als het probleem opnieuw optreedt, schakelt u de stroom uit en neemt u contact op met het servicepersoneel.</p> |

■ ERROR-lampjestatus (BV420T)

Als het ERROR-lampje brandt/knippert, raadpleeg dan de volgende informatie en neem actie.

Wanneer het ERROR-lampje brandt

- Er is een communicatiefout opgetreden. (Alleen wanneer de RS-232C wordt gebruikt.)
- De volgende fout met betrekking tot het papier is opgetreden.
 - Media zijn vastgelopen.
 - De media zijn niet correct geplaatst.
 - De mediasensoren die verschillen van de te gebruiken media worden geselecteerd.
 - De zwarte markeringssensor is niet correct uitgelijnd met de zwarte markeringen op de media.
 - Het formaat van de geplaatste media verschilt van dat van het opgegeven papierformaat.
 - Het niveau van de mediasensor is niet geschikt voor de werkelijke media.
 - De opening van het voorgedrukte etiket kan niet worden gedetecteerd.
 - Er heeft zich een papierstoring voorgedaan in de snijeenheid.
 - Er zijn geen media meer.
- Het afdrukken of invoeren van media wordt geprobeerd terwijl de hoofdkap is geopend.
- Er is een probleem in de printkop.
- De temperatuur van de printkop heeft de bovengrens overschreden.
- Er is een fout tijdens het schrijven naar de flash ROM opgetreden.
- Er is een fout tijdens het initialiseren van de flash ROM opgetreden.
- Opslaan is mislukt omdat de flash ROM onvoldoende lege ruimte heeft.
- Er is een onjuiste opdracht, zoals een afdrukopdracht, ontvangen terwijl de firmware wordt bijgewerkt in de downloadmodus.
- Wanneer een abnormale werking zoals hieronder wordt uitgevoerd, treedt er een systeemfout op.
 - Opdracht tot ophalen van een oneven adres.
 - Toegang tot de woordgegevens vanaf een andere plaats dan de grens van de woordgegevens.
 - Toegang tot de lange woordgegevens vanaf een andere plaats dan de grens van de lang woordgegevens.
 - Toegang tot het gebied van 80000000H tot FFFFFFFFH in de logische ruimte in de gebruikersstelselmodus.
 - Ongedefinieerde opdracht die in een andere dan de vertragingssleuf is geplaatst, is gedecodeerd.
 - Ongedefinieerde opdracht in de vertragingssleuf is gedecodeerd.
 - Opdracht om de vertragingssleuf te herschrijven is gedecodeerd.
- De volgende fout met betrekking tot het lint is opgetreden.
 - Het lint is op.
 - Het lint is vastgelopen.
 - Het lint is gebroken.
 - Het lint is niet bevestigd.

Wanneer het ERROR-lampje knippert

Er zijn weinig linten over.

❑ Opdrachtfout

Als een door de computer verzonden opdracht een fout bevat, worden 42 bytes weergegeven in de derde en vierde cijfers, beginnend met de opdrachtcode van de opdracht die een fout bevat. [LF], [NUL] en een gedeelte dat 42 bytes overschrijdt, worden niet weergegeven.

Voorbeelden van opdrachtfoutweergave

```
(TO DO) 0
SYNTAX ERROR
{D1544,1042,1524I}{C
I}{PC000;0025,B=AC
Help ►
```

Voorbeeld 1:

```
SYNTAX ERROR
PC001;0A00,0300,2,2,A
,00,B
```

```
[ESC]PC001;0A00,0300,2,2,A,00,B[LF][NUL]
└── [1]
```

1. Opdrachtfout

Voorbeeld 2:

```
SYNTAX ERROR
T20G30
```

```
[ESC]T20G30[LF][NUL]
└── [1]
```

1. Opdrachtfout

Voorbeeld 3:

```
SYNTAX ERROR
PC002;0100,0300,15,15,
A,00,00,J0101,+00000
```

```
[ESC]PC002;0100,0300,15,15,A,00,00,J0101,+00000000A,Z10,P1[LF][NUL]
└── [1]
```

1. Opdrachtfout

Tip

Wanneer er een opdrachtfout wordt weergegeven, worden andere codes dan 20H tot 7FH en A0H tot DFH weergegeven als " ?" (3FH).

■ Als de printer niet goed werkt

| Symptoom | Oorzaak | Actie |
|--|--|--|
| De stroom wordt niet geleverd, ook al is de stroom ingeschakeld. | De AC-adapter is losgekoppeld van de printer. | Sluit de AC-adapter goed aan op het voedingscontact. 📖 P.22 "AC-adapter/netsnoer aansluiten" |
| | De stekker is losgekoppeld van het stopcontact. | Steek de stekker volledig en stevig in het stopcontact. 📖 P.22 "AC-adapter/netsnoer aansluiten" |
| | Er treedt een stroomstoring op of de stroom wordt niet aan het stopcontact geleverd. | Controleer of de stroom wordt geleverd met behulp van een ander elektrisch apparaat. Als de stroom niet wordt geleverd, neemt u contact op met het dichtstbijzijnde elektriciteitsbedrijf. |
| | De zekering of de stroomonderbreker in het gebouw is doorgebrand. | Inspecteer de zekering en de stroomonderbreker. |
| De media worden niet uitgegeven. | De media zijn niet correct geplaatst. | Plaats de media op de juiste manier. 📖 P.39 "De media plaatsen" |
| | De hoofdkap is niet goed gesloten. | Sluit de hoofdkap goed. |
| | De communicatiekabel is losgekoppeld. | Controleer de verbindingstatus aan de printerzijde en de computerzijde en sluit de communicatiekabel goed aan. 📖 P.24 "Verbinden met een computer" |
| | De mediadetectiesensoren zijn vuil. | Reinig de mediadetectiesensoren. 📖 P.65 "Mediadetectiesensoren" |
| De media worden niet afgedrukt. | Direct thermische media worden niet geladen, hoewel de directe thermische methode is geselecteerd. | Plaats direct thermische media. 📖 P.39 "De media plaatsen" |
| | De media zijn niet correct geplaatst. | Plaats de media op de juiste manier. 📖 P.39 "De media plaatsen" |
| | Er worden geen afdrukgegevens vanaf de computer verzonden. | Verzend afdrukgegevens. |

| Symptoom | Oorzaak | Actie |
|--|--|--|
| De afdrukken zijn wazig. | Toshiba Tec Corporation gecertificeerde media worden niet gebruikt. | Vervang de media door Toshiba Tec Corporation gecertificeerde media. 📖 P.88 "Media" |
| | De printkop is vuil. | Reinig de printkop. 📖 P.65 "Printkop" |
| | De dichtheidsinstelling van de printkop is laag. | Stel de dichtheid in op hoog met de parameter voor de fijnafstelling van de dichtheid. Voor details, raadpleeg "Key Operation Specification (Specificaties voor toetsbediening)". |
| | De afdruksnelheid is te hoog, afhankelijk van wat u wilt afdrukken. | Verminder de afdruksnelheid als de afdrukken wazig zijn als regels en omgekeerde tekens op maximale snelheid worden afgedrukt. Voor details, raadpleeg "Key Operation Specification (Specificaties voor toetsbediening)". |
| | De printer is lange tijd niet gebruikt met de hoofdkap gesloten, zodat de media vervormd raken waar ze tussen de printkop en drukrol worden ingeklemd. | Open de hoofdkap als de printer lange tijd niet wordt gebruikt, zoals tijdens weekenden en lange vakanties. |
| Er zijn gebroken letters. | De printkop is vuil. | Reinig de printkop. 📖 P.65 "Printkop" |
| | Een deel van het verwarmingsgedeelte van de printkop is losgekoppeld. | Schakel de stroom uit, haal de stekker uit het stopcontact en neem contact op met het servicepersoneel. |
| | De media die aan de printkop zitten wanneer de afdruksnelheid of de afdrumdichtheid hoog was. | U kunt ervoor zorgen dat de printkop niet blijft plakken door de afdrukvoorwaarden te wijzigen. <ul style="list-style-type: none"> • Verminder het aantal af te drukken stippen. • Stel de afdrumdichtheid af op een lagere waarde. • Verhoog de afdruksnelheidsinstelling. |
| Afdrukken zijn uitgerekt of samengetrokken. | Er wordt geprobeerd af te drukken met behulp van een binnenrolmedia, een rolmedia die op externe mediahouder of een waaierpapier is geplaatst terwijl de mediademper (onder) is vergrendeld. | Ontgrendel de vergrendeling van de mediademper (onder). 📖 P.40 "Plaatsingsprocedure van de media" |
| Het scannen van de afgedrukte seriële streepjescode (ladderbarcode) en tweedimensionale codes is slecht. | Afhankelijk van de afdrukstandigheden kan de afdrukkwaliteit verslechteren en kan het scannen slecht worden. | U kunt de afdrukkwaliteit verbeteren door de afdrukvoorwaarden te wijzigen. <ul style="list-style-type: none"> • Verlaag de afdrumdichtheid. • Verlaag de afdruksnelheidsinstelling. • Vergroot de celgrootte (modulegrootte). • Plaats de streepjescode op ten minste 10 mm van de startpositie voor het afdrukken. |

| Symptoom | Oorzaak | Actie |
|--|--|--|
| Restjes lint blijven aan de media plakken. | Wanneer gegevens die gedeeltelijk een hoge afdruksnelheid hebben, zoals seriële streepjescodes, continu werden afgedrukt, bleven er lintresten aan de media plakken door de warmte die zich in de printkop ophoopte. | U kunt ervoor zorgen dat lintresten niet blijven plakken door de afdrukvoorwaarden te wijzigen. <ul style="list-style-type: none"> • Wijzig het afdrukpatroon. • Stel de afdrumdichtheid af op een lagere waarde. • Verlaag de afdruksnelheidsinstelling. |
| Een mediainvoerfout treedt op onmiddellijk nadat de media zijn uitgegeven. | De printer is lange tijd niet gebruikt met de hoofdkap gesloten, zodat de media vervormd raken waar ze tussen de printkop en drukrol worden ingeklemd. | Als de printer lange tijd niet wordt gebruikt, opent u de hoofdkap. |
| Het etiket is niet losgeraakt. (Wanneer de afpelmodule is bevestigd) | Toshiba Tec Corporation gecertificeerde media worden niet gebruikt. | Vervang de media door Toshiba Tec Corporation gecertificeerde media. 📖 P.88 "Media" |
| | De media zijn niet correct geplaatst. | Plaats de media op de juiste manier. 📖 P.39 "De media plaatsen" |
| De hoeken van de etiketten zijn omgevouwen. (Wanneer de afpelmodule is bevestigd) | Onder bepaalde omstandigheden tijdens het afdrukken kunnen de etiketten gemakkelijk worden losgetrokken, waarbij de hoeken worden omgevouwen. | Gebruik de printer terwijl de mediademper (onder) is vergrendeld. 📖 P.40 "Plaatsingsprocedure van de media" |
| De media zijn niet netjes afgesneden. (Wanneer de snijmodule is bevestigd) | Het snijblad is vuil. | Reinig het snijblad. 📖 P.67 "Snijmodule (optie)" |
| | Het snijblad is verlopen. | Schakel de stroom uit, haal de stekker uit het stopcontact en neem contact op met het servicepersoneel. |
| Het lint is gekreukt. | Er zijn meer afdrukgegevens aan de linker- of de rechterkant. | Open de hoofdkap en draai de lintopnameknop omhoog om het lint naar een positie te brengen waar de kreukels verdwijnen. Controleer de plaatsing van het afdrukformaat zodat er aan de rechter- en linkerkant evenveel afdrukgegevens zijn. |
| | Er is krimpings opgetreden in gebieden van het lint met hoge afdruksnelheden. | Stel [High reliability mode] in op AAN vanuit het BCP-instellingsgereedschap. De krimpings van het lint kan worden onderdrukt; de doorvoer wordt echter verlaagd. |
| Tijdens het afdrukken wordt de werking tijdelijk gestopt en vervolgens wordt het afdrukken hervat. | Wanneer afdrukken met hoge dichtheid werd voortgezet, werd de werking tijdelijk gestopt om de prestaties van de printer te behouden. | Dit is geen storing. Ga door met het gebruik van de printer. |
| Tijdens het afdrukken wordt de werking gedurende enkele seconden gestopt en vervolgens wordt het afdrukken hervat. | Wanneer de temperatuur van de printkop de opgegeven waarde overschreed, werd de werking tijdelijk gestopt om de prestaties van de printer te behouden. | Dit is geen storing. Ga door met het gebruik van de printer. |

| Symptoom | Oorzaak | Actie |
|--|---|---|
| De draadloze LAN-verbinding is mislukt. | De bekabelde LAN-/draadloze LAN-instellingen zijn niet correct uitgevoerd. | Controleer of de instellingen juist zijn. Voor details, raadpleeg "Key Operation Specification (Specificaties voor toetsbediening)". Als het probleem aanhoudt, neem dan contact op met het servicepersoneel. |
| | Kan geen verbinding maken met een draadloos LAN-toegangspunt. | Voor meer informatie over het tot stand brengen van een toegangspunt, raadpleegt u de handleiding van het draadloze LAN-toegangspunt dat wordt gebruikt. |
| Er treedt onmiddellijk een communicatiefout in de draadloze LAN op nadat de stroom wordt ingeschakeld. | Draadloze LAN-communicatie is niet beschikbaar onmiddellijk nadat de stroom wordt ingeschakeld. | Na het inschakelen van de stroom, start de communicatie ten minste 10 seconden nadat het ONLINE-lampje is ingeschakeld. |

■ Als de media zijn vastgelopen

Als de media zijn vastgelopen in de printer, verwijdert u de vastgelopen media door de onderstaande procedure te volgen.

⚠ WAARSCHUWING

Schakel de POWER knop uit en haal de stekker uit het stopcontact.

Reinigen met de stroom ingeschakeld kan brand en elektrische schokken veroorzaken.

⚠ VOORZICHTIG

Raak de printkop of het omringende gebied niet aan na het afdrukken.

Dit kan brandwonden veroorzaken.

Opmerking

- Beschadig de printkop of de drukrol niet met een scherp voorwerp. Dit kan afdrukstoringen en defecten veroorzaken.
- Raak het verwarmingsgedeelte van de printkop niet rechtstreeks aan. Dit kan leiden tot elektrostatische schade aan de printkop.

1 Schakel de POWER knop uit en haal de stekker uit het stopcontact.

2 Trek aan elk van de linker en rechter ontgrendelde delen [1] in de richting van de pijl en open de hoofdkap [2] volledig.

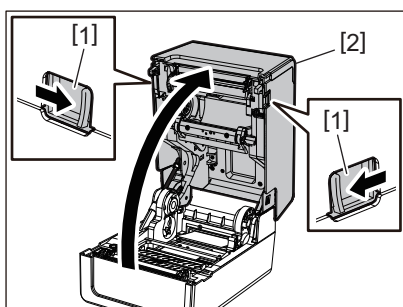

3 Verwijder het vastgelopen papier.

4 Plaats de media op de juiste manier.

P.39 "De media plaatsen"

- 5** Breng de hoofdkap [1] voorzichtig omlaag, druk met beide handen op de voorkant van de hoofdkap tot deze op zijn plaats „klikt” om er zeker van te zijn dat deze goed gesloten is.

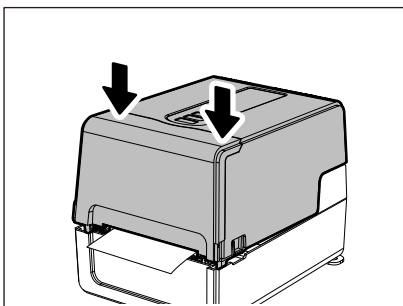

- 6** Schakel de stroom in om het afdrukken te hervatten.

■ Als het lint in het midden wordt afgesneden

Als het lint in het midden is afgesneden, repareer het dan volgens de onderstaande procedure. (Tijdelijke maatregel)
Als u een nieuw lint hebt, vervangt u het lint door het nieuwe.

P.55 "Het lint plaatsen (thermische overdrachtsmethode)"

⚠ VOORZICHTIG

- **Open de lintklep volledig door deze naar achteren te brengen.**
Als u deze in de middelste stand laat staan, kan deze vanzelf sluiten, wat letsel kan veroorzaken.
- **Raak de printkop of het omringende gebied niet aan na het afdrukken.**
Dit kan brandwonden veroorzaken.

- 1** Open de hoofdkap [1] en de lintklep [2] en verwijder de afgesneden lintdeeltjes [3] samen met de lintspoelen.

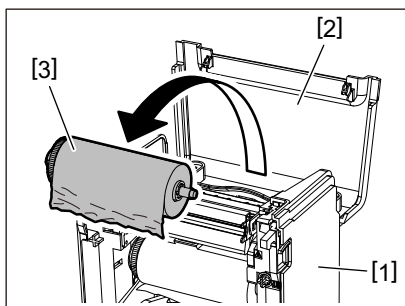

- 2** Verwijder de lintspoelen uit de lintkernen.

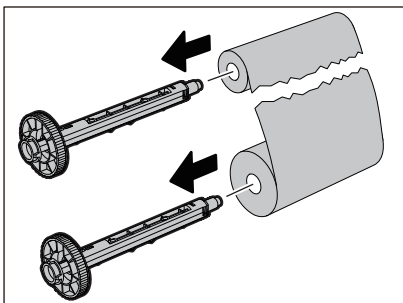

3 Snijd de afgesneden delen netjes af.

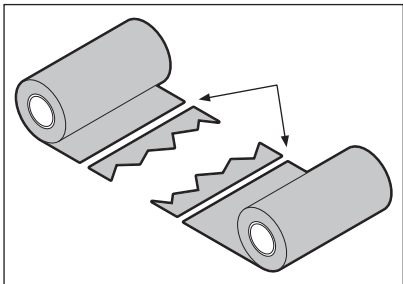

4 Leg het ene deel op het andere, leg ze horizontaal op elkaar en maak de overlay stevig vast met plakband.

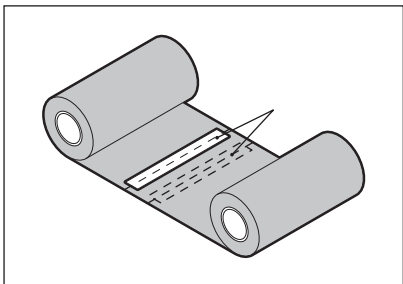

5 Wikkel het lint twee of drie keer rond de kant van de opwikkelrol (gebruikt lint).

6 Plaats het lint op de juiste manier.

 P.55 "Het lint plaatsen (thermische overdrachtsmethode)"

■ Als de lintwikkelingen ongeordend raken

Als de lintwikkelingen ongeordend raken omdat de opslagtoestand van het lint slecht is of als u het lint laat vallen tijdens het plaatsen, wind het lint dan opnieuw via de onderstaande procedure. (Tijdelijke maatregel)

Als u een nieuw lint hebt, vervangt u het lint door het nieuwe.

 P.55 "Het lint plaatsen (thermische overdrachtsmethode)"

1 Verwijder de lintspoelen uit de lintkernen.

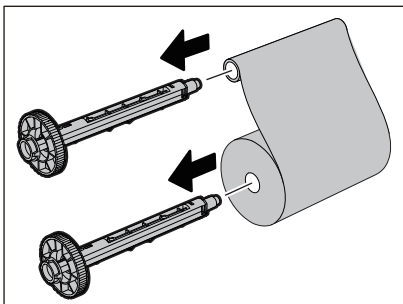

2 Deze stap vereist twee personen. Eén persoon houdt de aanvoerzijde van de (ongebruikte) lintrol [1] vast en de andere houdt de opnamezijde van de (gebruikte) lintrol [2] vast. Wikkel het lint, lijk het horizontaal uit en houd het lint strak.

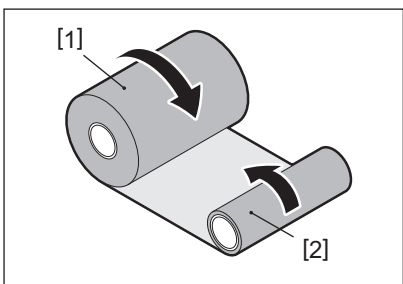

Opmerking

Trek niet te hard aan het lint. Als u er harder aan trekt dan nodig, kan het lint afbreken.

3 Als het lint niet goed kan worden gewikkeld, snijd u de gebruikte lintrol af.

Verwijder de oude gebruikte lintrol uit de opnamezijde van de kern.

4 Bevestig de aanvoerszijde van het (ongebruikte) lint [2] stevig aan de opnamezijde van de kern [1] met plakband [3].

Een lint heeft een achterkant [4] en een voorkant (inktzijde) [5]. Plaats het voorzichtig.

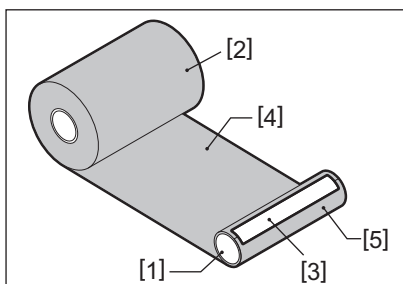

Opmerking

Bevestig het lint zodat het verticaal ten opzichte van de opnamezijdekern [1] zal zijn. Als u het diagonaal aansluit, kan het lint kreukelen.

5 Wikkel het lint twee of drie keer rond de opnamezijde van de kern.

6 Plaats het lint op de juiste manier.

 P.55 "Het lint plaatsen (thermische overdrachtsmethode)"

Bijlage

| | |
|--|-----------|
| Specificaties | 86 |
| Printer..... | 86 |
| Media | 88 |
| RFID-tag..... | 91 |
| Lint..... | 93 |
| De benodigheden vervangen | 96 |
| Media | 96 |
| Lint..... | 98 |

Specificaties

■ Printer

| Artikel | | Beschrijving | | | |
|------------------------------|-----------------------|--|--|--|--|
| Model | | BV410T-GS02-QM-S BV410T-GS14-QM-S | BV410T-TS02-QM-S BV410T-TS14-QM-S | BV420T-GS02-QM-S BV420T-GS14-QM-S | BV420T-TS02-QM-S BV420T-TS14-QM-S |
| Stroomtoevoer | | AC 100–240 V±10%, 50/60 Hz±3 Hz | | | |
| Voedingsspanning | | DC+24 V, 3,6 A (externe AC-adapter) | | | |
| Stroomverbruik | | Tijdens het afdrukken: 65 W (met een afdruksnelheid van 15%, schuine streep afdrukformaat), Tijdens stand-by: AC 100 V: 3,5 W, AC 240 V: 3,35 W (zonder opties) | | | |
| Bereik werkingstemperatuur | | 5 tot 40 °C (41 tot 104 °F) | | | |
| Bereik luchtvochtigheid | | 25 tot 85% (geen condensatie) | | | |
| Afdrukmethode | | Thermische overdracht (lintoverdracht)/direct thermisch (warmtedirecte kleuring) | | | |
| Resolutie | | 8 punten/mm (203 dpi) ^{*1} | 11,8 punten/mm (300 dpi) ^{*2} | 8 punten/mm (203 dpi) ^{*1} | 11,8 punten/mm (300 dpi) ^{*2} |
| Afdruksnelheid ^{*3} | | Continue uitvoer/ Snijmodus 50,8 mm/sec. (2"/sec.) 76,2 mm/sec. (3"/sec.) 101,6 mm/sec. (4"/sec.) 127 mm/sec. (5"/sec.) 152,4 mm/sec. (6"/sec.) 177,8 mm/sec. (7"/sec.) | Continue uitvoer/ Snijmodus 50,8 mm/sec. (2"/sec.) 76,2 mm/sec. (3"/sec.) 101,6 mm/sec. (4"/sec.) 127 mm/sec. (5"/sec.) | Continue uitvoer/ Snijmodus 50,8 mm/sec. (2"/sec.) 76,2 mm/sec. (3"/sec.) 101,6 mm/sec. (4"/sec.) 127 mm/sec. (5"/sec.) 152,4 mm/sec. (6"/sec.) 177,8 mm/sec. (7"/sec.) Afpelmodus ^{*4} 50,8 mm/sec. (2"/sec.) 76,2 mm/sec. (3"/sec.) 101,6 mm/sec. (4"/sec.) | Continue uitvoer/ Snijmodus 50,8 mm/sec. (2"/sec.) 76,2 mm/sec. (3"/sec.) 101,6 mm/sec. (4"/sec.) 127 mm/sec. (5"/sec.) Afpelmodus ^{*4} 50,8 mm/sec. (2"/sec.) 76,2 mm/sec. (3"/sec.) 101,6 mm/sec. (4"/sec.) |
| Uitvoermodus | | Continue uitvoer/Snijmodus (volledige snede, gedeeltelijke snede)/Afpelmodus | | | |
| LCD | | Grafische LCD van 128 x 64 punten, tot 21 cijfers x 5 regels | | - | |
| Weergavetaal | | Engels, Duits, Frans, Nederlands, Spaans, Japans, Italiaans, Portugees, Vereenvoudigd Chinees, Koreaans, Turks, Pools, Russisch, Tsjechisch | | | |
| Werkelijke printbreedte | | Tot 108 mm (4,25") | Tot 105,7 mm (4,16") | Tot 108 mm (4,25") | Tot 105,7 mm (4,16") |
| Tekens | Alfanumeriek/ kana | Times Roman, Helvetica, Presentation, Letter Gothic, Prestige Elite, Courier, OCR-A, OCR-B, Gothic 725 Black | | | |
| | kanji | 16x16, 24x24, 32x32, 48x48 (Kaku Gothic) 24x24, 32x32 (Mincho) | | | |
| | Externe karakters | 16x16, 24x24, 32x32, 48x48 dots: 1 type elk, one-size-fits-all: 40 soorten | | | |
| | Ander | Contourlettertype (alfanumeriek): 5 soorten, Price-lettertype: 3 soorten, NotoSansFont | | | |

| Artikel | Beschrijving |
|-----------------------------|--|
| Barcodes | JAN8/13, EAN8/13, EAN8/13 add on 2&5, UPC-A/E, UPC-A/E add on 2&5, Interleaved 2 of 5, NW-7, CODE39/93 ^{*5} /128 ^{*5} , EAN128, MSI, Industrial 2 of 5, RM4SCC, KIX code, GS1 Databar, USPS Intelligent mail barcode, Customer Bar Code, POSTNET, MATRIX 2 of 5 for NEC |
| 2D-codes | QR-code, Micro QR-code, QR-veiligheidscode, PDF417, MaxiCode, DataMatrix, MicroPDF417, GS1 DataMatrix, GS1 QR-code, Azteekse code, CP-code |
| Interface | USB-poort x1 (high-speed 2.0-compatibele poort) LAN-poort x1 (10BASE-T/100BASE-TX-compatibel) USB-host x1 (snelle USB V2.0-compatibele poort) Bluetooth (optie) x1 (V5.2 (BR/EDR)) ^{*6} Draadloos LAN (optie) x1 (IEEE802.11a/b/g/n-compatibel) ^{*6} RS-232C-interface (optie) x1 |
| Afmetingen (B x D x H) | 200,0 mm x 267,0 mm x 198,3 mm (7,87" x 10,51" x 7,81") |
| Gewicht | GS02/TS02-model: 2,9 kg (6,4 lb) GS14/TS14-model: 3,0 kg (6,6 lb) |
| Opties (apart verkrijgbaar) | Volledige snijmodule (BV214-F-QM-S/BV224-F-QM-S) Gedeeltelijke snijmodule (BV214-P-QM-S/BV224-P-QM-S) Afpelmodule (BV914T-H-QM-S/BV924T-H-QM-S) Externe mediahouder (BV904-PH-QM-S) Seriële interfacekaart (BV700-RS-QM-S) Draadloze LAN-module (BV700-WLAN-QM-S) ^{*6} Bluetooth-interface kit (BV700T-BLTH-QM-S) ^{*6} AC-adapterdeksel (BV914T-AC-QM-S/BV924T-AC-QM-S) UHF-band RFID R/W-kit (BV704T-RFID-U4-US/EU/AU-S) ^{*7} Resolutie wijzigingskit (BV704T-TPH2-QM-S/BV704T-TPH3-QM-S) |

*1 U kunt de resolutie wijzigen tot 300 dpi met de resolutiewijzigingskit (BV704T-TPH3-QM-S, optie).

*2 U kunt de resolutie wijzigen tot 203 dpi met de resolutiewijzigingskit (BV704T-TPH2-QM-S, optie).

*3 Afhankelijk van de gebruikte combinatie van benodigdheden, kan de afdruksnelheid beperkt zijn.

*4 Tijdens de afpelmodus is de maximum afdruksnelheid 101,6 mm/sec. (4"/sec.).

*5 Wanneer u een CODE93- of CODE128-seriële streepjescode afdrukt, plaatst u deze op ten minste 10 mm afstand van de startpositie voor het afdrukken. Anders kan het scannen slecht verlopen.

*6 De GS14/TS14-modellen zijn standaard uitgerust met Bluetooth- en draadloze LAN-interfaces.

*7 Dit geldt voor de BV410T-serie. BV420T-serie wordt niet ondersteund.

Tip

Specificaties van de printer kunnen in de toekomst zonder voorafgaande kennisgeving worden gewijzigd.

Media

De media omvat onder andere etiketten, tags en ontvangstbewijzen van het type warmte directe kleuring. Gebruik de door Toshiba Tec Corporation gecertificeerde originele media. Neem voor meer informatie over het bestellen en het voorbereiden van de media contact op met uw servicevertegenwoordiger.

Eenheid: mm (inch)

| Artikel | | Uitvoermodus | | |
|---|-------------------|---|-----------------------------------|------------------------------------|
| | | Continue uitvoer/ Afscheuren met de hand | Afpeelmodus | Snijmodus |
| Media pitch | Etiket | 10,0 tot 999,9 (0,39 tot 39,37) | 25,4 tot 152,4 (1 tot 6) | 25,4 tot 999,9 (1 tot 39,37) |
| | Tag | 10,0 tot 999,9 (0,39 tot 39,37) | – | 25,4 tot 999,9 (1 tot 39,37) |
| | Doorlopend etiket | 10,0 tot 999,9 (0,39 tot 39,37) | – | 25,4 tot 999,9 (1 tot 39,37) |
| Medialengte | Etiket | 8,0 tot 997,9 (0,31 tot 39,29) | 23,4 tot 150,4 (0,92 tot 5,92) | 22,4 tot 996,9 (0,88 tot 39,25) |
| | Doorlopend etiket | 10,0 tot 999,9 (0,39 tot 39,37) | – | 25,4 tot 999,9 (1 tot 39,37) |
| Breedte basis, tagbreedte en doorlopende labelbreedte | | Thermisch papier: 25,4 (1) (15,0 (0,59): alleen polsband) tot 118,0 (4,65) * ¹ Transferpapier: 25,4 (1) tot 105,0 (4,13) | | |
| Breedte etiket | | Thermisch etiket: 22,4 tot 115,0 (0,88 tot 4,53) * ¹ Transferetiket: 22,4 tot 102,0 (0,88 tot 4,02) Doorlopend etiket: 22,4 tot 118,0 (0,88 tot 4,65) * ¹ | | |
| Lengte ruimte/zwarte stip | | 2,0 tot 10,0 (0,08 tot 0,39) | 2,0 tot 10,0 (0,08 tot 0,39) | 3,0 tot 10,0 (0,12 tot 0,39) |
| Werkelijke printbreedte (max.) | | BV410T-GS02-QM-S/BV410T-GS14-QM-S/BV420T-GS02-QM-S/BV420T-GS14-QM-S: 108,0 (4,25) BV410T-TS02-QM-S/BV410T-TS14-QM-S/BV420T-TS02-QM-S/BV420T-TS14-QM-S: 105,7 (4,16) | | |
| Werkelijke printlengte | Etiket | 6,0 tot 995,9 (0,24 tot 39,21) | 21,4 tot 148,4 (0,84 tot 5,84) | 20,4 tot 994,9 (0,80 tot 39,17) |
| | Tag | 6,0 tot 995,9 (0,24 tot 39,21) | – | 20,4 tot 994,9 (0,80 tot 39,17) |
| | Doorlopend etiket | 8,0 tot 997,9 (0,31 tot 39,29) | – | 23,4 tot 997,9 (0,92 tot 39,29) |
| Printversnellings-/vertragingzone | | 1,0 (0,04) | | |
| Dikte | | 0,06 tot 0,30, 0,23, 0,40, 0,42 (0,0024 tot 0,012, 0,009, 0,016, 0,017) * ² | | |
| Max. buitendiameter rol | | φ127,0 (5), φ214,0 (8,43) * ³ | | |
| Diameter van de centrale kern | | φ25,4 (1) ±1 (0,04), φ38,1 (1,5) ±1 (0,04), φ40,0 (1,57) ±1 (0,04), φ42,0 (1,65) ±1 (0,04), φ76,2 (3) * ³ | | |

| Artikel | Uitvoermodus | | |
|----------------|---|------------|-----------|
| | Continue uitvoer/ Afscheuren met de hand | Afpelmodus | Snijmodus |
| Wikkelrichting | <ul style="list-style-type: none"> • Buitenrol • Binnenrol - Tijdens continue uitvoer/afscheuren met de hand/afpelmodus, diameter van de centrale kern: $\phi 38,1$ (1,5), $\phi 40,0$ (1,57), $\phi 42,0$ (1,65), $\phi 76,2$ (3) ^{*3} - Tijdens snijmodus, diameter van de centrale kern: $\phi 40,0$ (1,57), $\phi 42,0$ (1,65), $\phi 76,2$ (3) ^{*3} | | |

*1 Het wordt aanbevolen dat de buitenrolmedia die wordt gebruikt voor de snijmodus niet breder zijn dan 110 mm (4,33"). De voorrand van de media kan in contact komen met het snijblad door afwijkende wikkeling.

*2 0,23 mm (0,009") en 0,42 mm (0,017") zijn alleen voor polsbanden. 0,40 mm (0,016") is voor RFID-tags. RFID-chiphoogtes zijn uitgesloten.

*3 Wanneer de externe mediahouder wordt gebruikt

Opmerking

- Dichtbij het einde van de media kan de afdrukkwaliteit worden beïnvloed, afhankelijk van de afdrukomstandigheden. Controleer het einde wanneer u een afdrukformaat maakt. Het wordt aanbevolen om de afdrukpositie van streepjescodes, enz. ten minste 3 mm (0,12") van het media-einde te houden.
- Als u smalle media gebruikt, kan de beschermfolie van de printkop aan de papierenrand worden verwijderd, waardoor de printkop kan worden losgekoppeld.
- Als het uiteinde van de media met tape of lijm aan de kern is bevestigd, kan de belasting op de media fluctueren op het moment dat het uiteinde wordt losgetrokken. Dit kan een ongelijke overdracht veroorzaken, wat invloed heeft op het afdrukken. In dat geval kunnen de gedrukte streepjescodes of tweedimensionale codes onleesbaar worden. Voordat u dergelijke etiketten gebruikt, moet u de codes bevestigen. (Voor etiketten kan de impact op het afdrukken worden vermeden door de media te bevestigen door ongeveer 200 mm (7,87") van de basis over te laten vanaf het laatste etiket. Merk op dat er in dit geval, nadat het laatste etiket is afgedrukt, een fout optreedt bij de invoer van media op de basis, in plaats van een fout bij het ontbreken van media. Voor etiketten waarvoor de mediapitch 37 mm (1,46") of minder is, is het mogelijk om een fout in de afwezigheid van media te laten optreden, zelfs zonder de basis te verlaten vanaf het laatste etiket, zoals hierboven vermeld, maar voor het afdrukken van etiketten ongeveer 180 mm (7,09") voor het einde van de basis, kan een ongelijkmatige overdracht optreden, wat een invloed heeft op het afdrukken).
- Afhankelijk van de status van de tape aan het einde van de media, kan de afgepelde tape de sensor beïnvloeden, waardoor er een fout optreedt bij de invoer van media en niet bij de afwezigheid van media.
- Als u [GA TOT SNIJPOS. (MOVE TO TEAROFF)] op Aan (ON) instelt bij het gebruik van etiketten, wordt de etiketafstand van de media verzonden tot het einde van de afpeltabel nadat het laatste etiket is uitgegeven, waardoor het etiket gemakkelijk handmatig kan worden afgesneden. Als de volgende wordt uitgegeven terwijl het etiket niet handmatig is afgesneden, kan het etiket tijdens het terugvoeren worden losgetrokken, waardoor het papier vastloopt.
- RFID-etiketten moeten worden gebruikt voor continue uitvoer. Afhankelijk van de pitch van het RFID-etiket kunnen er papierstoringen optreden op het moment van uitgifte met een omkeerbewerking, zoals snijmodus, afpelmodus en continue uitvoer met [GA TOT SNIJPOS. (MOVE TO TEAROFF)] ingeschakeld.

- De grijze gedeelten in de onderstaande afbeelding vallen buiten het gebied waarin de afdruk kan worden gegarandeerd. Afdrukken in een van deze gedeelten kan de afdrukkwaliteit in het gegarandeerde afdrukgebied beïnvloeden.

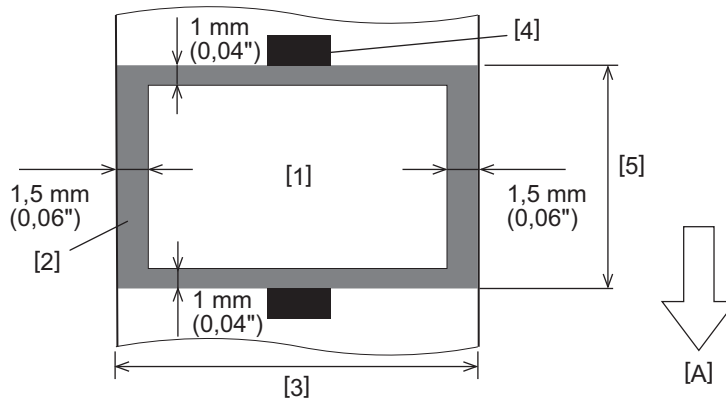

1. Gegarandeerd afdrukgebied
 2. Gebied buiten het gegarandeerde afdrukgebied
 3. Breedte etiket bovenste papier/tag
 4. Detector
 5. Lengte etiket bovenste papier/tag
- A: mediainvoerrichting

- Wanneer de afpelmodule is bevestigd, kan er geen geperforeerde media worden gebruikt.
- Als er geperforeerde media worden gebruikt, kunnen de perforaties storingen veroorzaken in de overdracht (buigingen en uitsteeksels in gaten) en in de detectie van sensoren (optische asverstoring in gaten).
- Wanneer u de snijder gebruikt, snij dan af na de perforaties om overdrachtsproblemen te voorkomen. Maak aanpassingen met [SNIJ POSITIE (CUT ADJ.)] totdat u de positie kunt bereiken waarin de media veilig kunnen worden gesneden terwijl u de perforaties vermijdt.
- Als u geperforeerde etiketmedia wilt gebruiken, neemt u contact op met uw servicevertegenwoordiger voor meer informatie.

■ RFID-tag

In principe voldoet de specificatie van RFID-tagpapier aan de specificaties van afdrukmedia. Items die verschillen worden vermeld in de onderstaande tabel. Neem voor meer informatie over het bestellen van RFID-tagpapier contact op met uw servicevertegenwoordiger.

Eenheid: mm (inch)

| Artikel | | Uitvoermodus | | |
|-------------------------------|--------|------------------------------------|-----------------------------------|------------------------------------|
| | | Continue uitvoer | Apfelmodus | Snijmodus |
| Media pitch | | 16,0 tot 999,9 (0,63 tot 39,37) | 25,4 tot 152,4 (1 tot 6) | 25,4 tot 999,9 (1 tot 39,37) |
| Medialengte | | 13,0 tot 997,9 (0,51 tot 39,29) | 23,4 tot 150,4 (0,92 tot 5,92) | 22,4 tot 996,9 (0,88 tot 39,25) |
| Lengte ruimte/zwarte stip | | 2,0 tot 10,0 (0,08 tot 0,39) | 2,0 tot 10,0 (0,08 tot 0,39) | 3,0 tot 10,0 (0,12 tot 0,39) |
| Werkelijke printlengte | Etiket | 11,0 tot 995,9 (0,43 tot 39,21) | 21,4 tot 148,4 (0,84 tot 5,84) | 20,4 tot 994,9 (0,80 tot 39,17) |
| | Tag | 11,0 tot 995,9 (0,43 tot 39,21) | - | 20,4 tot 994,9 (0,80 tot 39,17) |
| Diameter van de centrale kern | | φ38,1 (1,5), φ76,2 (3) | | |
| Wikkelrichting | | Buitenrol | | |

□ Opmerkingen over het gebruik van RFID-tagpapier

1. Nauwkeurigheid van de codering

Het is niet mogelijk om 100% codering te garanderen onder alle gebruiksomgevingen en omstandigheden, inclusief externe factoren (ruis), afgezien van de prestaties van de gebruikte tag (IC, inlegvorm/-grootte), temperatuur en vochtigheid. Zorg er dus voor dat u vooraf een bevestiging uitvoert in de omgeving die daadwerkelijk wordt gebruikt. Als het coderen mislukt, worden horizontale lijnen afgedrukt.

2. RFID-tagpapier opslaan

Bewaar RFID-tagpapier niet in de buurt van de printer, omdat dit van invloed kan zijn op de lees-/schrijfprestaties.

3. RFID-tagpapierrollen

Als u van RFID-tagpapier een rol maakt, let dan op de roldruk. Over het algemeen heeft RFID-tagpapier de neiging om te krullen wanneer het wordt opgerold, afhankelijk van het etiket, de tag en de basis. Bovendien kunnen er bij binnenrollen papierstoringen ontstaan. Het wordt aanbevolen om buitenrollen van RFID-tagpapier te gebruiken als er geen speciale reden voor is.

4. Sensor

Als u papier uitgeeft door de openingssensor of reflectieve sensor in te schakelen, kan de transmissie/reflectie variëren afhankelijk van het antennepatroon van het gedeelte waarin de RFID-tag is ingekapseld en andere factoren. Als dit gebeurt, past u de sensor aan en stelt u de drempel in de systeemmodus in. Voor details, raadpleeg "Key Operation Specification (Specificaties voor toetsbediening)".

5. Snijder

Als u RFID-tagpapier in de snijmodus gebruikt, zorg er dan voor dat de antennes en IC-chips van RFID-tags niet worden afgesneden.

6. Statische elektriciteit

Als bijvoorbeeld RFID-tagpapier in een omgeving met een lage luchtvochtigheid wordt uitgegeven, wees dan voorzichtig omdat statische elektriciteit die wordt opgewekt door het papier of het lint het succespercentage bij het schrijven van gegevens kan verlagen.

7. Afdrukken op RFID-tag ingekapselde gedeelte (chip-/antennegedeelte)

Het oppervlak van het gedeelte van de media waarin de RFID-tag ingekapseld is, is ongelijk, en het afdrukken in dit gedeelte kan ertoe leiden dat de afdruk rond het ongelijke deel wordt stopgezet. In het gebied van 5 mm (0,20") voor en na het RFID-tag ingekapselde gedeelte en aan beide laterale zijden van het gedeelte, in het bijzonder, is het waarschijnlijk dat de afdrukken wazig en onregelmatig zijn. Deze gebieden bevinden zich buiten het gegarandeerde afdrukgebied. (Zie onderstaande afbeelding.)

* De mate van vervaging of onregelmatigheid verschilt afhankelijk van de hoogte van de ingekapselde RFID-tag (chip/antenne).

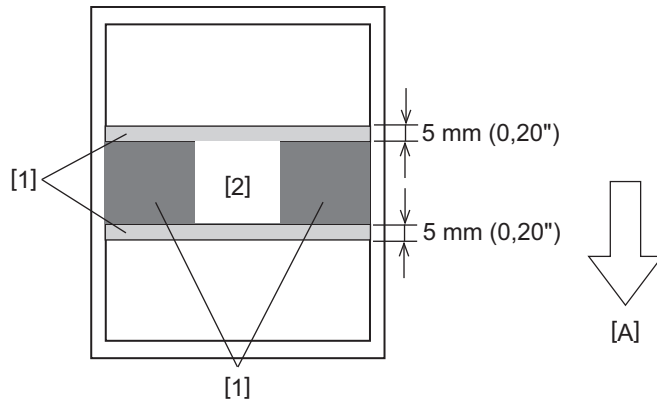

1. Gebied buiten het gegarandeerde afdrukgebied
 2. Ingekapseld gedeelte RFID-tag
- A: mediainvoerrichting

8. Omgevingstemperatuur

De prestaties van het draadloze systeem zijn afhankelijk van de omgevingstemperatuur. Als de omgevingstemperatuur verandert ten opzichte van de temperatuur op het moment dat de RFID-instellingen werden gemaakt, kan het schrijven van gegevens naar de RFID-tag mislukken.

9. Afpelmodus

Als u het afpellen van RFID-etiketten uitvoert, kan de afpelprestatie variëren afhankelijk van de lijm van het gebruikte etiket, de tag en de basis. Afhankelijk van de media, kan het afpellen niet normaal worden uitgevoerd.

10. Opmerkingen over het gebruik van korte pitch media

Als media met een korte pitch (RFID-tagplaatsingsinterval) worden gebruikt, komt het voor dat zelfs als wordt geprobeerd gegevens te schrijven naar de tag waarnaar ze moeten worden geschreven, de gegevens naar een naburige tag worden geschreven. De positie waarop gegevens kunnen worden geschreven verschilt afhankelijk van het tagtype, en het is noodzakelijk om metingen uit te voeren met behulp van werkelijke tags, zodat gegevens niet naar een naburige tag kunnen worden geschreven. Om de lees-/schrijfposities te diagnosticeren, gebruikt u de BCP RFID-analysetool. Neem voor meer informatie contact op met uw servicevertegenwoordiger.

11. Defecte RFID-tag

RFID-tagpapier kan defecte tags bevatten voordat het door de fabrikant wordt verzonden. Het defectpercentage verschilt afhankelijk van het tagtype, de productiemethode van het RFID-tagpapier en andere factoren. De fabrikant van het RFID-tagpapier moet defecte tags tijdens het fabricageproces verwijderen of defecte tags identificeerbaar maken door bijvoorbeeld merktekens op defecte tags aan te brengen en de identificatiemethode te bevestigen.

12. Automatische media-instelling

Gebruik de automatische media-instellingsfunctie niet als u RFID-tagpapier uitgeeft. Stel [KALIBRATIE (CALIBRATE)] in de parameterinstelling in op [Uit (OFF)].
Voor details, raadpleeg "Key Operation Specification (Specificaties voor toetsbediening)".

■ Lint

Gebruik het door Toshiba Tec Corporation gecertificeerde originele lint.
Neem voor meer informatie over het bestellen van lint contact op met uw servicevertegenwoordiger.

| Artikel | | Beschrijving |
|------------------------------|----------------|--|
| Lintvorm | | Spoelmethode |
| Lintbreedte | | 40 tot 110 mm (1,57" tot 4,33") Standaardbreedte φ12,7 mm (0,5") binnendiameterkern: 55 mm (2,17"), 110 mm (4,33") φ25,4 mm (1,0") binnendiameterkern: 60 mm (2,36"), 83 mm (3,27"), 110 mm (4,33") |
| Tolerantie lintbreedte | | ±1 mm (0,04") |
| Breedte lintwikkeling | | Lintbreedte -0/+1 mm (0,04") |
| Max. lintlengte | | φ12,7 mm (0,5") binnendiameterkern: 100 m (328,1 ft). De maximale buitendiameter van het lint mag niet worden overschreden. φ25,4 mm (1,0") binnendiameterkern: 300 m (984,3 ft). De maximale buitendiameter van het lint mag niet worden overschreden. |
| Maximale buitendiameter lint | | φ12,7 mm (0,5") binnendiameter kern: φ40 mm (1,57") φ25,4 mm (1,0") binnendiameter kern: φ65 mm (2,56") |
| Rugbehandeling | | Ja |
| Lintkern | Materiaal | Papier |
| | Binnendiameter | φ12,7 mm (0,5") -0/+0,5 mm (0,02") φ25,4 mm (1,0") -0/+0,5 mm (0,02") |
| | Lengte | 110 mm (4,33") ±1 mm (0,04") |
| Beginstuk | | Polyesterfolie (ondoorzichtig) 150 mm (5,91") ±5 mm (0,20") of meer |
| Eindstuk | | Geen |
| Wikkelmethode | | Buitenrol |

Opmerking

- Gebruik een lint om overeen te komen met de breedte van de media (basis). Een te kleine lintbreedte maakt de afdrukbreedte klein. Omgekeerd kan een te grote lintbreedte het lint doen kreuken. Gebruik een lint dat ten minste 5 mm (0.20") breder is dan de media (basis), zoals hieronder aangegeven.

| Mediabreedte | 25,4* tot 50 mm (1" tot 1,97") | 25,4* tot 55 mm (1" tot 2,17") | 56 tot 78 mm (2,2" tot 3,07") | 79 tot 105 mm (3,11" tot 4,13") |
|--------------|-----------------------------------|-----------------------------------|----------------------------------|------------------------------------|
| Lintbreedte | 55 mm (2,17") | 60 mm (2,36") | 83 mm (3,27") | 110 mm (4,33") |

* Wanneer een polsband wordt gebruikt, is de minimale mediabreedte 15 mm (0,59").

- Kernen met inkepingen kunnen ook worden gebruikt.
- Voor kernen met een binnendiameter van 12,7 mm (0,5") en voor 25,4 mm (1,0") kernen voor huishoudelijk gebruik
 - Lijn het midden van het lint uit met het midden van de kern en wikkel het lint op met de inktzijde [A] aan de buitenkant.

- Zorg ervoor dat de uitlijningsfout tussen de middelpunten van het lint en de kern binnen ± 1 mm (0,04") ligt.

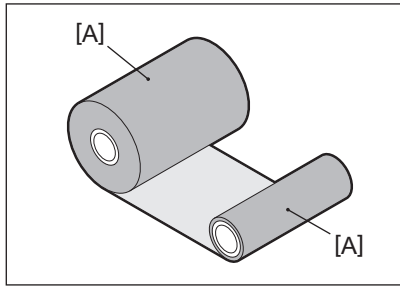

- Voor kernen met een binnendiameter van 25,4 mm (1,0") voor gebruik in het buitenland en voor huishoudelijk gebruik
 - Lijn de lengte van de kern uit met de breedte van het lint en wikkel het lint op met de inktzijde [A] aan de buitenkant.
 - Als de breedte van het lint kleiner is dan de lengte van de kern, lijnt u het midden van het lint uit met het midden van de kern en windt u het op.

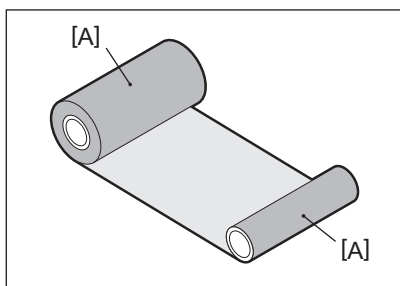

- Als de printer op een warme plaats wordt achtergelaten met de hoofdkap gesloten, kan, afhankelijk van het type lint dat wordt gebruikt, de inkt van het lint als een zwarte streep worden overgebracht op het papier dat in contact komt met het lint op de positie van de printkop.
- Afhankelijk van de combinatie van het lint en de media, zijn horizontale lijnen die zijn afgedrukt rond de voorrand van de media (binnen 5 mm (0,2") vanaf de afdrukstartpositie) soms wazig. In dergelijke gevallen wordt aanbevolen om de afdruksnelheid te verlagen of het type lint te wijzigen.

❑ Opmerkingen over het gebruik van opties

⚠ WAARSCHUWING

Schakel de POWER knop van de printer uit en trek de stekker uit het stopcontact voordat u een optie gebruikt.

Als u een optie gebruikt terwijl de stroom is ingeschakeld, kan dit leiden tot brand, elektrische schokken en letsel. Om het elektrisch circuit in de printer te beschermen, dient u de kabels ten minste 1 minuut na het uitschakelen van de printer aan te sluiten en los te koppelen.

⚠ VOORZICHTIG

- **Zorg ervoor dat uw vingers en handen niet vast komen te zitten in kappen en dergelijke.**
- **Raak de printkop, de stappenmotor of de omliggende gebieden niet aan na het afdrukken.**
Dit kan brandwonden veroorzaken.
- **Raak het snijblad niet rechtstreeks aan bij het monteren en reinigen van de snijmodule.**
Dit kan letsel veroorzaken.

Opmerking

- Als u de snijmodule aansluit en de snijmodus van de etiketmedia uitvoert, snijd dan de media af bij de openingen (basis). Vermijd de uitgifte van media door de etiketten eraf te snijden. Dit kan papierstoringen, defecten en een korte levensduur van de snijder veroorzaken.
- Wanneer u de binnenrolmedia gebruikt voor de snijmodus, wordt de rol met een etiketafstand van 3 mm aanbevolen. Een grotere opening tussen etiketten kan papierstoringen veroorzaken.
- Als de snijpositie niet geschikt is, pas de positie dan aan met [SNIJ POSITIE (CUT ADJ.)].
Voor details, raadpleeg "Key Operation Specification (Specificaties voor toetsbediening)".

-
- Als de media tijdens de snijmodus op de drukrol worden gewonden, wijzigt u [GA TOT SNIJPOS. (MOVE TO TEAROFF)] in de parameterinstelling in [Aan (ON)].
Voor details, raadpleeg "Key Operation Specification (Specificaties voor toetsbediening)".
 - Als de media tijdens de snijmodus op de drukrol worden gewonden, gebruikt u de Setting Tool voor BCP om [GA TOT SNIJPOS. (MOVE TO TEAROFF)] in te stellen op ON.
 - Het gebruik van media of lint dat gemakkelijk statische elektriciteit kan genereren, kan ervoor zorgen dat etiketten aan de snij-uitgang blijven plakken. Als dit gebeurt, kan de volgorde waarin etiketten worden uitgeworpen, worden gewijzigd.
 - Als u de afpelmodule bevestigt en het afpellen van etiketten uitvoert, kan het onmogelijk zijn etiketten correct af te pellen, afhankelijk van het materiaal van het etiket of de basis. Neem contact op met uw servicevertegenwoordiger voor meer informatie over de materialen van etiketten en de basis.
 - Na het afpellen kunnen etiketten door hun eigen gewicht naar voren zakken en aan de voorkant van de printer of de vloer blijven plakken. Als u etiketten van 150 mm (5,91") of groter gebruikt, zorg er dan voor dat ze niet aan de vloer blijven plakken.
 - In de gedeeltelijke snijmodus wordt automatisch een marge van 32 mm (1,26") in lengte toegevoegd vóór het effectieve afdrukbereik.

De benodigheden vervangen

Media

Deze paragraaf geeft uitleg over de procedure voor het vervangen van media door nieuwe media van hetzelfde type en dezelfde breedte.

Gebruik de door Toshiba Tec Corporation gecertificeerde originele media.

1 Open de hoofdkap.

⚠ VOORZICHTIG

- Raak de printkop of het omringende gebied niet aan na het afdrukken.
Dit kan brandwonden veroorzaken.

2 Houd de vergrendelingshendel van de houder [1] vast en verleng de mediahouder [2] naar rechts en links.

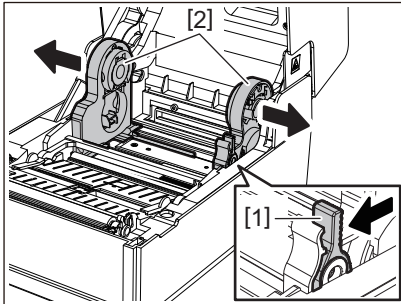

3 Verwijder de kern of het resterende deel van de media.

4 Plaats de nieuwe rolmedia [1] tussen de rechter- en linkerdelen van de mediahouder [2] met de afdrukkzijde naar boven.

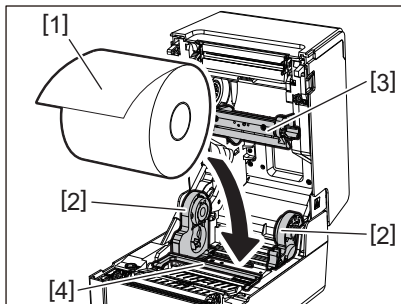

Opmerking

- Let op de wikkelrichting van de media bij het plaatsen van de media. Als u de media in de tegenovergestelde richting plaatst, mislukt het afdrukken.
- Knip het uiteinde van de media recht af met een schaar. Voor etiketten snijdt u de basis tussen etiketten recht af.
- Wees bij het plaatsen van media voorzichtig dat u de mediademper (bovenkant) [3] en de mediademper (onderkant) [4] niet beschadigt.

5 Terwijl u de vergrendelingshendel van de houder [1] vasthoudt, schuift u de rechter- en linkerdelen van de mediahouder [2] naar binnen om de rolmedia stevig te vergrendelen. Controleer of de bolle delen van de kernhouder [2] in de kern passen.

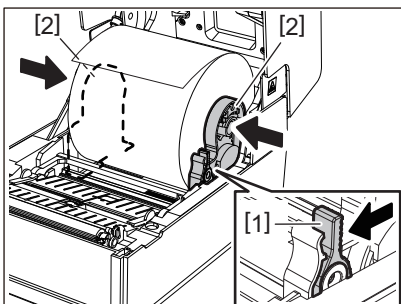

- 6** Plaats de media onder de linker- en rechtermediageleiders [1] en trek de media naar buiten zodat het uiteinde van de media zich net buiten de mediauitvoer bevindt.

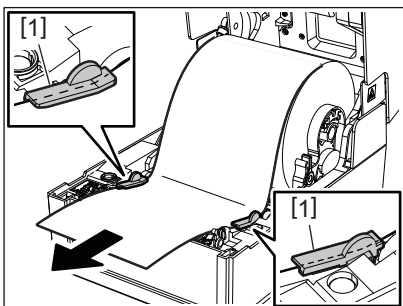

Opmerking

Zorg ervoor dat de mediageleiders [1] de media niet te strak aandraaien. De media te strak aandraaien kan de media buigen, wat papierstoringen en problemen met de papierdoorvoer kan veroorzaken.

- 7** Duw in het geval van buitenrolmedia de linker- en rechterranden van de media om het door de papierhaken van de buitenrol te voeren [1].

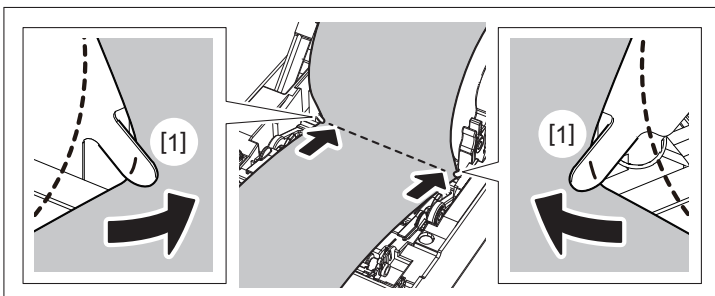

Opmerking

Bij het doorvoeren van de media door de papierhaken van de buitenrol [1], wees voorzichtig dat u geen kreukels maakt of dit op geen enkele manier beschadigt. Het gebruik van media met kreukels of andere schade kan een afdrufout veroorzaken.

- 8** Plaats de rechter- en linkerhendels van de drukrolhouder in overeenstemming met het type van de geladen media. (Etiket: kantel de hendel naar voren, Tag: kantel de hendel naar achteren.)

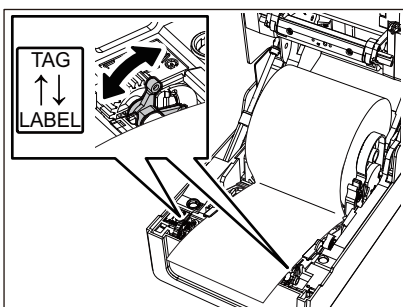

Opmerking

Wanneer tags waarvan de breedte minder dan 50,8 mm (2") is worden gebruikt, zet u de hendels naar de [LABEL]-kant.

- 9** Breng de hoofdkap [1] voorzichtig omlaag, druk met beide handen op de voorkant van de hoofdkap tot deze op zijn plaats „klikt” om er zeker van te zijn dat deze goed gesloten is.

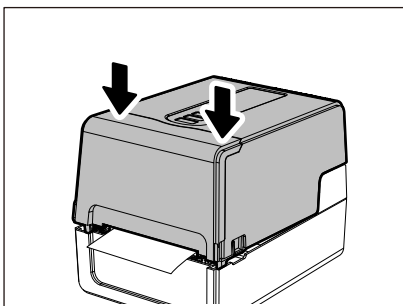

- 10** Houd de [FEED] knop ingedrukt om de media ongeveer 10 tot 20 cm (3,94" tot 7,87") in te voeren om te bevestigen dat de media correct kunnen worden ingevoerd.

Voor meer informatie over het plaatsen van media, dient u de onderstaande informatie aandachtig te lezen.

 P.39 "De media plaatsen"

■ Lint

Deze paragraaf geeft uitleg over de procedure voor het vervangen van het lint door een nieuwe van hetzelfde type en dezelfde breedte.

Gebruik het door Toshiba Tec Corporation gecertificeerde originele lint.

- 1** Open de hoofdkap.

⚠ VOORZICHTIG

- Raak de printkop of het omringende gebied niet aan na het afdrukken.
Dit kan brandwonden veroorzaken.

- 2** Duw de mediademper (bovenkant) omlaag.

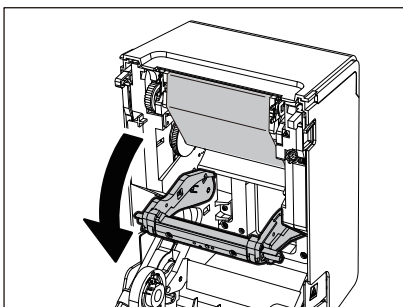

Opmerking

Duw de mediademper (bovenkant) voorzichtig omlaag. Het stevig vasthouden of trekken van de mediademper (bovenkant) kan storingen veroorzaken.

- 3** Open de lintklep.

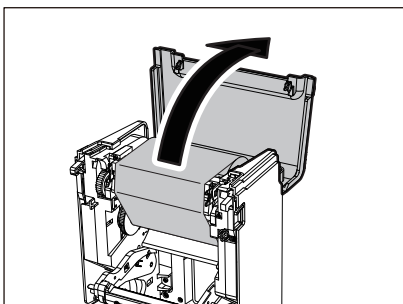

4 Verwijder de opnamezijderol van het lint van de geleider.

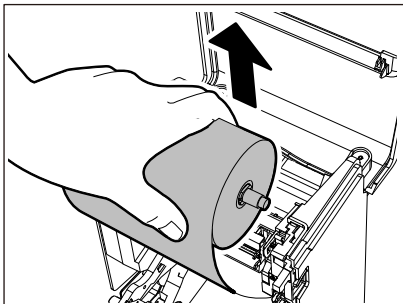

1. Verwijder de rechterkant [1] van de lintspoel van het geleidegat [2].
2. Verwijder de linkerkant [3] van de lintspoel geplaatst in de rol van het geleidewiel [4].

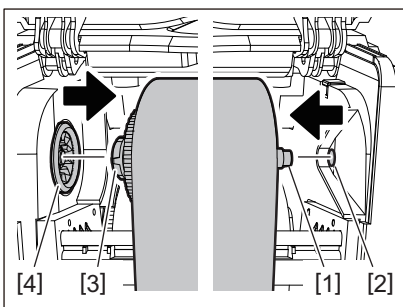

5 Verwijder de aanvoorzijderol van het lint van de geleider.

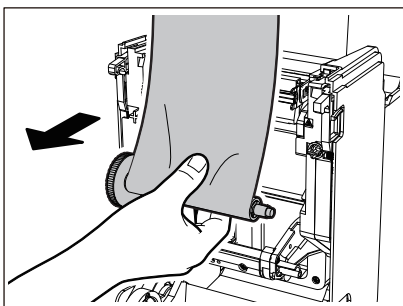

1. Verwijder de rechterkant [1] van de lintspoel van het geleidegat [2].
2. Verwijder de linkerkant [3] van de lintspoel geplaatst in de rol van het geleidewiel [4].

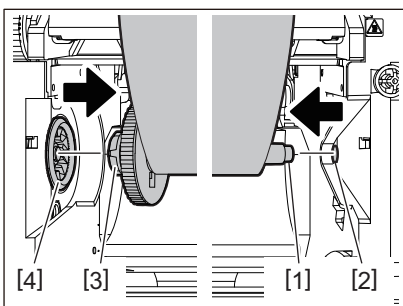

6 Verwijder de lintspoelen [2] van de lintkernen [1].

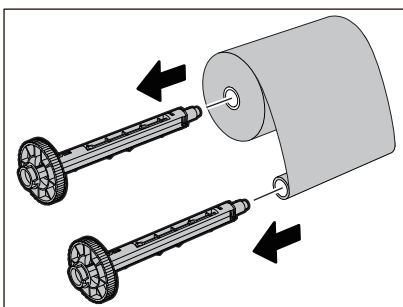

Opmerking

Om de lintspoel vast te houden, houdt u het groene gedeelte vast. Het zwarte uitsteeksel aan het uiteinde vasthouden kan storingen veroorzaken.

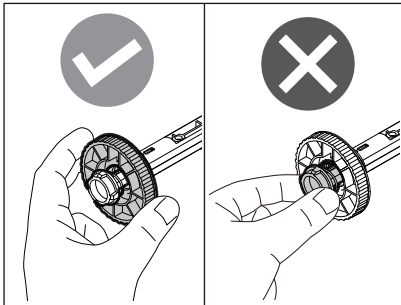

7 Steek de lintspoelen [1] in de vervangende lintkernen [2].

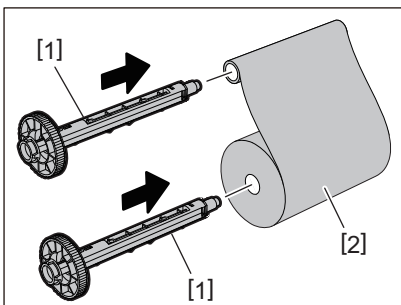

Opmerking

Plaats de lintspoelen in zowel de aanvoerszijde als opnamezijde van de rolkern.

8 Plaats het lint volgens de onderstaande afbeelding.

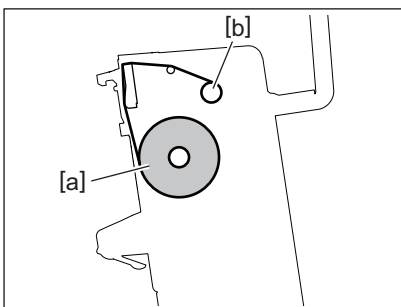

- [a] Aanvoerszijde
- [b] Opnamezijde

Opmerking

Let op de voor- en achterkant van het lint.

9 Monteer de aanvoersijderol van het lint op de geleider.

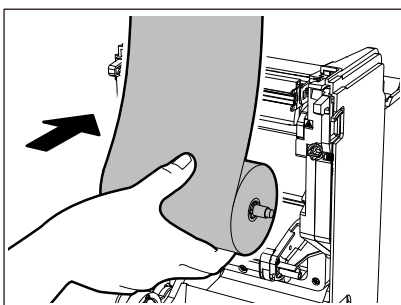

1. Monteer de linkerkant [1] van de lintspoel geplaatst in de rol in het geleidewiel [2].
2. Plaats de rechterzijde [3] van de lintspoel in het geleidegat [4].

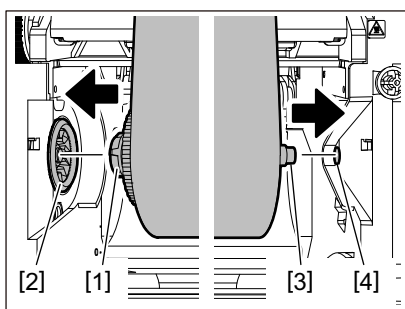

10 Monteer de opnamezijderol van het lint op de geleider.

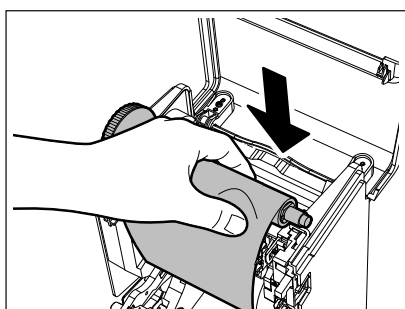

1. Monteer de linkerkant [1] van de lintspoel geplaatst in de rol in het geleidewiel [2].
2. Plaats de rechterzijde [3] van de lintspoel in het geleidegat [4].

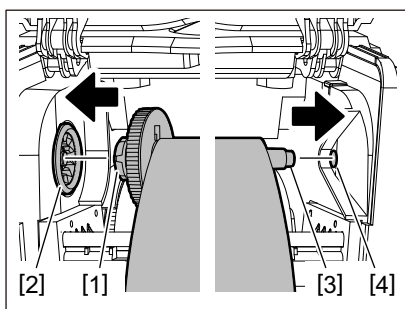

11 Draai de lintspoel in opwaartse richting om eventuele speling in het lint te verwijderen.

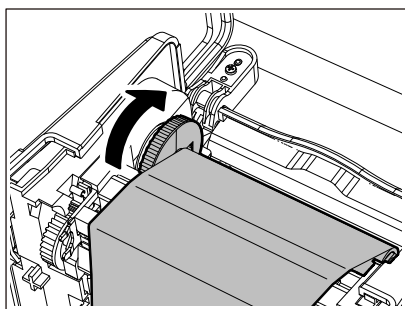

Opmerking

- Speling in het lint kan een slechte afdrukkwaliteit veroorzaken. Nadat u de speling in het lint hebt verwijderd, draait u de lintspoel nog twee keer om er zeker van te zijn dat alle speling in het lint is verwijderd.
- Het gedeelte van het lint dat u hebt aangeraakt tijdens het plaatsen van het lint, heeft mogelijk een slechte afdrukkwaliteit. Draai de lintspoel dus totdat het gedeelte dat u hebt aangeraakt voorbij de passerende positie van de printkop komt.

- Door de hendel in de onderstaande afbeelding in te drukken, wordt de vergrendeling van de lintspoel tegen het terugdraaien opgeheven, waardoor het lint speling krijgt. Wees voorzichtig dat u niet per ongeluk op de hendel drukt na het omwikkelen van het lint.

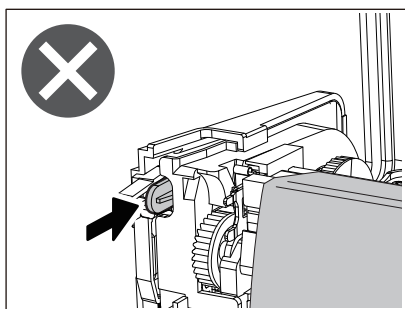

12 Sluit de lintklep totdat deze op zijn plaats „klikt”.

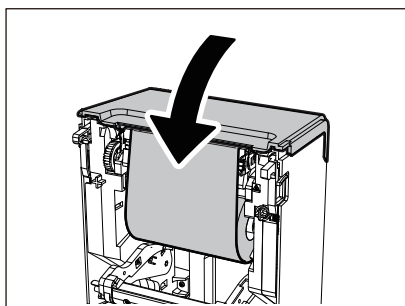

13 Til de mediademper (bovenkant) omhoog.

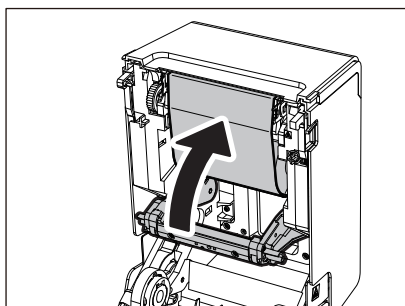

14 Breng de hoofdkap [1] voorzichtig omlaag, druk met beide handen op de voorkant van de hoofdkap tot deze op zijn plaats „klikt” om er zeker van te zijn dat deze goed gesloten is.

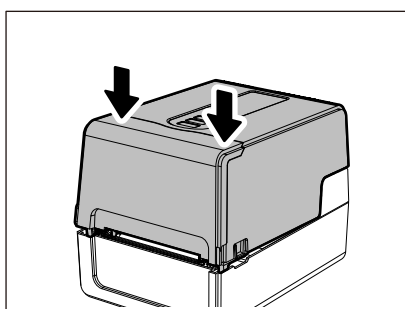

15 Houd de [FEED] knop ingedrukt om de media ongeveer 10 tot 20 cm (3,94" tot 7,87") in te voeren om te bevestigen dat de media correct kunnen worden ingevoerd.

Voor meer informatie over het plaatsen van lint, dient u de onderstaande informatie aandachtig te lezen.

 P.55 "Het lint plaatsen (thermische overdrachtsmethode)"

Opmerking

Wanneer het lint op is, kan het afdrukken halverwege stoppen, afhankelijk van de timing voor de detectie van het einde van lint. Nadat het lint door een nieuwe is vervangen en de [RESTART] knop vervolgens wordt ingedrukt, zal het afdrukken opnieuw starten vanaf het foutetiket.

BARCODEPRINTERS

Gebbruikershandleiding

BV410T-GS02-QM-S/BV410T-GS14-QM-S

BV410T-TS02-QM-S/BV410T-TS14-QM-S

BV420T-GS02-QM-S/BV420T-GS14-QM-S

BV420T-TS02-QM-S/BV420T-TS14-QM-S

Toshiba Tec Corporation

1-11-1, OSAKI, SHINAGAWA-KU, TOKYO, 141-8562, JAPAN

© 2023 Toshiba Tec Corporation Alle rechten voorbehouden

BU22001800-NL
Ver00 F 2023-08