

TOSHIBA

TOSHIBA Barcode Printer

SERIE B-FV4D-GL

Manuale utente



Conformità CE (solo per UE)

Questo prodotto è conforme ai requisiti delle direttive EMC e Bassa Tensione compresi i loro emendamenti. La marcatura CE è responsabilità di TOSHIBA TEC GERMANY IMAGING SYSTEMS GmbH, Carl-Schurz-Str. 7, 41460 Neuss, Germany. Per ottenere una copia dei Certificati di Conformità CE, rivolgetevi al vostro distributore di fiducia o a TOSHIBA TEC.

Questo è un prodotto di Classe A. Negli ambienti domestici potrebbe causare interferenze radio, nel qual caso l'utente sarà tenuto ad adottare contromisure adeguate.

Avvertenza FCC

Questa apparecchiatura è stata testata ed è risultata conforme ai limiti stabiliti per i dispositivi digitali di Classe A, secondo la Sezione 15 delle normative FCC. Questi limiti hanno lo scopo di garantire una protezione adeguata dalle interferenze dannose che possono originarsi quando l'apparecchiatura viene utilizzata in ambiente commerciale. Questa apparecchiatura genera, utilizza e può emettere energia in radiofrequenza e, se non viene installata e utilizzata in conformità con le istruzioni riportate nel presente manuale, può causare interferenze alle comunicazioni radio. L'utilizzo di questa apparecchiatura in un'area residenziale può causare interferenze dannose, nel qual caso l'utente è tenuto ad adottare, a proprie spese, le contromisure necessarie per correggere tali interferenze.

AVVERTENZA

Qualsiasi alterazione o modifica non espressamente approvata dalla parte responsabile della conformità potrebbe invalidare il diritto dell'utente a utilizzare questa apparecchiatura.

(solo per USA)

CAN ICES-3 (A) / NMB-3 (A)

Questa apparecchiatura digitale di Classe A è conforme con la normativa canadese ICES-003.
(solo per il Canada)



Avvertenza California Proposition 65: solo per USA-California

Questo prodotto contiene sostanze chimiche note allo Stato della California come causa di cancro, malformazioni congenite o altri problemi riproduttivi.

Le seguenti informazioni sono destinate esclusivamente agli stati membri dell'UE:

Smaltimento del prodotto
(basato sulla direttiva EU-Directive 2002/96/EC,
Direttiva sullo smaltimento per il Riciclaggio delle Apparecchiature Elettriche od Elettroniche – WEEE)



Questo simbolo indica che i prodotti non possono essere smaltiti come rifiuti urbani non differenziati ma devono essere raccolti separatamente. Eventuali batterie o accumulatori possono essere smaltiti con il prodotto. Verranno separati dai centri di riciclaggio.

La barra nera indica che il prodotto è stato inserito nel mercato dopo il 13 Agosto 2005. Assicurandovi che questo prodotto sia smaltito correttamente, contribuirete a prevenire potenziali conseguenze negative per l'ambiente e la salute umana, che potrebbero essere altrimenti causate da uno smaltimento improprio del prodotto.

Per maggiori dettagli sul riciclo, o su come rendere il prodotto, contattate il vostro fornitore.

Notifica (per Turchia)

AEEE Yönetmeliğine Uygundur

Le seguenti informazioni interessano esclusivamente l'India:



Questo simbolo indica che i prodotti non possono essere trattati come rifiuti domestici. Assicurandovi che questo prodotto sia smaltito correttamente, contribuirete a prevenire potenziali conseguenze negative per l'ambiente e la salute umana, che potrebbero essere altrimenti causate da uno smaltimento improprio del prodotto.

Per maggiori dettagli sul riciclo, o su come rendere il prodotto, contattate il vostro fornitore.

Questo prodotto, inclusi componenti, materiali di consumo e parti di ricambio, è conforme con la norma "India E-Waste Rules" e vieta l'uso di piombo, mercurio, cromo esavalente, bifenili polibromurati ed eteri di difenili polibromurati in concentrazioni superiori allo 0,1% della massa e allo 0,01% della massa per il cadmio, ad eccezione delle esenzioni definite nella norma.

Questo prodotto è destinato esclusivamente a un uso commerciale.

Nota per la sicurezza

È molto importante salvaguardare la propria sicurezza durante l'utilizzo o la manutenzione del prodotto. Questo manuale comprende le avvertenze e le precauzioni necessarie per l'uso sicuro del dispositivo. Tutte le avvertenze e le precauzioni contenute in questo manuale devono essere lette e comprese prima dell'utilizzo o della manutenzione sull'apparecchiatura.

Non tentare di riparare o di modificare questa apparecchiatura. Nell'evenienza di un malfunzionamento che non possa essere corretto utilizzando le procedure descritte nel presente manuale, spegnere la stampante, disconnettere la presa elettrica e quindi contattare il rappresentante autorizzato TOSHIBA TEC CORPORATION per l'assistenza.

Significato dei simboli



AVVERTENZA

Questo simbolo indica una potenziale situazione di pericolo che, se non evitata, potrebbe causare la morte, gravi lesioni fisiche o incendiare l'apparecchiatura e gli oggetti circostanti.



PRECAUZIONE

Questo simbolo indica una potenziale situazione di pericolo che, se non evitata, potrebbe causare lesioni di lieve entità, danneggiare parzialmente l'apparecchiatura e gli oggetti circostanti o provocare la perdita dei dati.



VIETATO

Questo simbolo indica azioni vietate (elementi e attrezzi vietati).

Il contenuto del messaggio è chiarito dall'immagine posta all'interno o accanto al simbolo. (Il simbolo sulla sinistra indica il divieto di smontaggio.)



DA
ESEGUIRE

Questo simbolo indica azioni che devono essere eseguite.

Il contenuto del messaggio è chiarito dall'immagine posta all'interno o accanto al simbolo. (Il simbolo sulla sinistra indica di scollegare il cavo di alimentazione dalla presa elettrica.)

NOTA: Indica informazioni a cui bisogna prestare particolare attenzione durante la lettura del manuale.



AVVERTENZA

Questo simbolo indica un rischio di **morte** o di **gravi lesioni** se la macchina è maneggiata in modo improprio e contrario a queste indicazioni.



È vietato l'uso di tensioni diverse dalla tensione AC specificata.

Non usare voltaggi diversi da quello (AC) specificato, poiché ciò può causare **incendi** o **shock elettrici**.

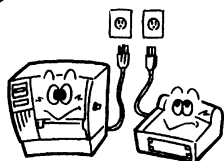

Vietato

Non collegare e scollegare il cavo di alimentazione con le mani bagnate, poiché ciò può causare **shock elettrici**.

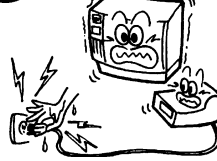

Vietato

Se la macchina è collegata a una presa condivisa con altre apparecchiature elettriche ad elevato consumo energetico, potrebbero verificarsi fluttuazioni di tensione ogni volta che queste apparecchiature entrano in funzione. Collegare l'unità a una presa dedicata. In caso contrario, potrebbero verificarsi **incendi** o **shock elettrici**.



Vietato

Non posizionare oggetti metallici o contenitori pieni di liquidi, come vasi di fiori, tazze, ecc., sopra la macchina. Se oggetti metallici o liquidi dovessero entrare nella macchina, ciò può causare **incendi** o **shock elettrici**.



Vietato

Non inserire o lasciar cadere oggetti metallici, materiali infiammabili o altri corpi estranei nella macchina attraverso le aperture di ventilazione, poiché ciò può causare **incendi** o **shock elettrici**.

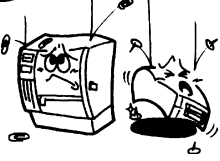

Vietato

Non scalfire, danneggiare o modificare i cavi di alimentazione. Evitare inoltre di tirare o piegare eccessivamente i cavi, o di collocare oggetti pesanti su di essi. In caso contrario, potrebbero verificarsi **incendi** o **shock elettrici**.



Scollegare la spina.











Se la macchina è fatta cadere o la sua carrozzeria viene danneggiata, spegnere l'apparecchiatura e scollegare la spina di alimentazione dalla presa, quindi contattare il rappresentante autorizzato TOSHIBA TEC CORPORATION. Protrarre l'uso della macchina in queste condizioni può causare **incendi** o **shock elettrici**.

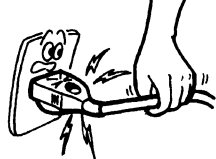

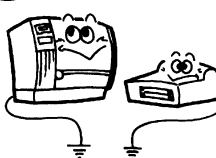
Scollegare la spina.

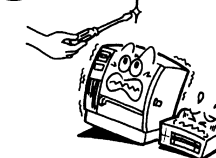
L'uso continuato della macchina in condizioni anomale, ad esempio quando gli apparecchi emettono fumo od odori insoliti, può causare **incendi** o **shock elettrici**. In questi casi, spegnere immediatamente gli apparecchi e scollegare la spina di alimentazione dalla presa. Quindi contattare il rappresentante autorizzato TOSHIBA TEC CORPORATION.

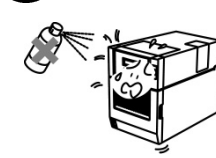

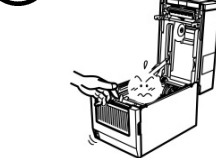
 <p>Scollegare la spina.</p> 	<p>Nel caso in cui oggetti estranei (frammenti di metallo, acqua, liquidi) entrino nella macchina, spegnerla immediatamente e scollegare il cavo di alimentazione dalla presa elettrica, quindi contattare il rappresentante autorizzato TOSHIBA TEC CORPORATION. Protrarre l'uso della macchina in queste condizioni può causare incendi o shock elettrici.</p>	 <p>Scollegare la spina.</p> 	<p>Quando si disconnette il cavo di alimentazione, assicurarsi di impugnare e tirare la parte della spina. Tirare il cavo può recidere o esporre i fili interni e causare incendi o shock elettrici.</p>
 <p>Collegare una presa a terra.</p> 	<p>Verificare che l'apparecchiatura siano collegate a terra in modo adeguato. Anche le prolunghe devono essere dotate di messa a terra. La mancanza di un'adeguata messa a terra può causare incendi o shock elettrici.</p>	 <p>Non smontare.</p> 	<p>Non rimuovere le coperture, riparare o modificare la macchina in proprio. Contattare il rappresentante autorizzato TOSHIBA TEC CORPORATION. Sulla macchina sono presenti componenti che raggiungono temperature molto elevate o soggetti ad alta tensione e parti taglienti che potrebbero esporre l'utente al rischio di lesioni.</p>
 <p>Vietato</p> 	<p>Non utilizzare detergenti spray contenenti gas infiammabili per la pulizia del prodotto, poiché potrebbero svilupparsi delle fiamme.</p>	 <p>Vietato</p> 	<p>Fare attenzione a non ferirsi con la taglierina della stampante.</p>



PRECAUZIONE

Questo simbolo indica un rischio di **lesioni** personali o **danni** agli oggetti se la macchina viene maneggiata in modo improprio o contrario a queste indicazioni.

Precauzioni

Le seguenti precauzioni contribuiscono a garantire il corretto funzionamento del prodotto.

- Evitare luoghi soggetti alle seguenti condizioni sfavorevoli:
 - * Temperature oltre i limiti consentiti
 - * Luce solare diretta
 - * Umidità elevata
 - * Condivisione della sorgente di alimentazione
 - * Vibrazione eccessiva
 - * Polvere/Gas
- Pulire la copertura strofinando con un panno asciutto o leggermente imbevuto di detergente neutro. **NON USARE DILUENTI O ALTRI SOLVENTI VOLATILI** sulle coperture in plastica.
- **USARE UNICAMENTE** supporti e nastri **APPROVATI** da TOSHIBA TEC CORPORATION.
- **NON CONSERVARE** supporti o nastri in luoghi esposti alla luce solare diretta e soggetti ad alte temperature, umidità elevata, polvere o gas.
- Utilizzare la stampante su una superficie piana.
- I dati contenuti nella memoria della stampante potrebbero andare persi in caso di guasto della stampante.
- Evitare di collegare la macchina alla stessa presa di alimentazione cui sono collegate altre apparecchiature ad alto voltaggio o che potrebbero causare interferenze elettriche.
- Scollegare l'unità durante gli interventi di manutenzione o le operazioni di pulizia.
- Mantenere l'ambiente di lavoro libero dall'elettricità statica.
- Non posizionare oggetti pesanti sopra la macchina, poiché tali oggetti possono essere instabili e cadere provocando **lesioni**.
- Non ostruire le aperture di ventilazione della macchina, perché ciò innalza la temperatura interna dell'apparecchiatura e può causare **incendi**.
- Non appoggiarsi alla macchina. Potrebbe cadere e causare **lesioni**.
- Scollegare la macchina quando non viene usata per lunghi periodi.
- Collocare la macchina su una superficie piana e stabile.
- **RISCHIO DI ESPLOSIONE SE LA BATTERIA È SOSTITUITA CON UNA DI TIPO NON CORRETTO. SMALTIRE LA BATTERIA ESAUSTA SECONDO LE NORMATIVE VIGENTI.**

Requisiti per la manutenzione

- Utilizzare i nostri servizi di assistenza.
Dopo l'acquisto della macchina, contattate il vostro rappresentante autorizzato TOSHIBA TEC CORPORATION per assistenza all'incirca una volta l'anno per la pulizia interna della macchina. In caso contrario, la polvere si accumulerà all'interno dell'apparecchiatura e potrà causare **incendi** o **malfunzionamenti**. La pulizia è particolarmente efficace prima di stagioni umide e piovose.
- Il nostro servizio di assistenza provvede a controlli periodici e altri interventi richiesti per mantenere la qualità e le prestazioni delle macchine, prevenendo incidenti con anticipo.
Per i dettagli, si prega di consultare il rappresentante autorizzato TOSHIBA TEC CORPORATION.
- Uso di insetticidi o altri prodotti chimici
Non esporre la macchina agli insetticidi o ad altri solventi volatili, in quanto questi possono deteriorare la carrozzeria o altre parti o possono causare il distacco della verniciatura.

SOMMARIO

	Pagina
1. DESCRIZIONE DEL PRODOTTO.....	I1-1
1.1 Introduzione.....	I1-1
1.2 Caratteristiche.....	I1-1
1.3 Disimballo.....	I1-1
1.4 Accessori.....	I1-1
1.5 Aspetto.....	I1-3
1.5.1 Dimensioni.....	I1-3
1.5.2 Vista frontale.....	I1-3
1.5.3 Vista posteriore.....	I1-4
1.5.4 Interno.....	I1-4
1.5.5 Tasto e indicatore luminoso.....	I1-5
2. CONFIGURAZIONE STAMPANTE.....	I2-1
2.1 Precauzioni.....	I2-1
2.2 Procedure iniziali.....	I2-2
2.3 Accensione/Spegnimento della stampante.....	I2-2
2.3.1 Accensione.....	I2-2
2.3.2 Spegnimento.....	I2-3
2.4 Connessione dei cavi alla stampante.....	I2-4
2.5 Connessione del cavo di alimentazione.....	I2-5
2.6 Apertura/Chiusura della testata.....	I2-6
2.7 Caricamento dei supporti.....	I2-7
2.8 Utility Test Print e Dump Mode.....	I2-10
2.8.1 Test Print e Dump Mode.....	I2-10
3. MANUTENZIONE.....	I3-1
3.1 Pulizia.....	I3-1
3.1.1 Testina di stampa.....	I3-1
3.1.2 Sensore.....	I3-2
3.1.3 Rullo di stampa.....	I3-2
3.1.4 Alloggiamento supporti.....	I3-3
3.1.5 Taglierina.....	I3-3
3.2 Cura/Manipolazione dei supporti.....	I3-6
4. SOLUZIONE PROBLEMI.....	I4-1
4.1 Guida alla soluzione dei problemi.....	I4-1
4.2 Spia di stato.....	I4-2
4.3 Rimozione carta inceppata.....	I4-3
APPENDICE 1 SPECIFICHE.....	IA1-1
A1.1 Stampante.....	IA1-1
A1.2 Supporti.....	IA1-2
A1.2.1 Tipi di supporto.....	IA1-2
A1.2.2 Area di stampa.....	IA1-3
APPENDICE 2 INTERFACCE.....	IA2-1
GLOSSARIO	

NOTE:

- *Questo manuale non può essere copiato in tutto o in parte senza previo consenso scritto di TOSHIBA TEC CORPORATION.*
- *Il contenuto del manuale può subire variazioni senza alcun preavviso.*
- *Si prega di fare riferimento al Vostro rivenditore o a TOSHIBA TEC CORPORATION per qualunque domanda riguardo al presente manuale.*
- *Windows è un marchio registrato di proprietà di Microsoft Corporation.*

1. DESCRIZIONE DEL PRODOTTO

1.1 Introduzione

Grazie per aver scelto la stampante per codici a barre TOSHIBA B-FV4D-GL. Questo Manuale Utente contiene informazioni generali per la configurazione e test della stampante. Si consiglia di leggerlo con attenzione per ottimizzare le prestazioni della stampante e la sua vita utile. Questo manuale deve essere tenuto a disposizione per eventuali consultazioni.

Per ulteriori informazioni riguardo al manuale potete contattare il vostro rappresentante autorizzato TOSHIBA TEC CORPORATION.

1.2 Caratteristiche

La stampante presenta le seguenti caratteristiche:

Interfacce

La stampante monta come standard le seguenti interfacce:

- Interfaccia USB
- Interfaccia Ethernet
- Interfaccia Seriale (RS232)

Facilità di utilizzo

I meccanismi della stampante sono studiati per garantire la massima facilità di utilizzo, accesso e manutenzione.

1.3 Disimballo

1. Disimballare la stampante.
2. Controllare che la stampante non sia danneggiata e che non vi siano graffi sulla sua superficie. TOSHIBA TEC CORPORATION non si assume comunque alcuna responsabilità per eventuali danni causati dal trasporto.
3. Conservare l'imballo per eventuali trasporti della macchina.

1.4 Accessori

















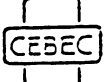

Assicurarsi che siano presenti tutti gli accessori della stampante.

- CD-ROM (1 pz.)
- Manuale breve installazione (1 pz.)
- Precauzioni di sicurezza (1 pz.)
- Cavo USB (1 pz.)
- Raschietto (1 pz.)
- Strumento di pulizia (1 pz.)
- Vassoio taglierina (1 pz.)

■ Qualora necessitaste di acquistare un cavo di alimentazione

In alcuni paesi il cavo di alimentazione non è fornito con la macchina; se dovete acquistare un cavo di alimentazione assicuratevi che corrisponda ai requisiti richiesti dagli standard della vostra nazione o rivolgetevi al vostro distributore autorizzato TOSHIBA TEC CORPORATION.





(Aggiornato a ottobre 2014)

Nazione/ Paese	Ente	Marchio di certificazione	Nazione/ Paese	Ente	Marchio di certificazione	Nazione/ Paese	Ente	Marchio di certificazione
Australia	SAA		Germania	VDE		Svezia	SEMKKO	
Austria	OVE		Irlanda	NSAI		Svizzera	SEV	
Belgio	CEBEC		Italia	IMQ		UK	ASTA	
Canada	CSA		Giappone	METI		UK	BSI	
Danimarca	DEMKO		Olanda	KEMA		U.S.A.	UL	
Finlandia	FEI		Norvegia	NEMKO		Europa	HAR	
Francia	UTE		Spagna	AEE		Cina	CCC	

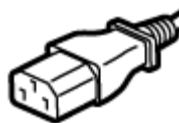
Istruzioni per il cavo di alimentazione

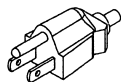
1. Per l'utilizzo con alimentazioni di 100 – 125 Vac, scegliere un cavo di alimentazione per Min. 125V, 10A.
2. Per l'utilizzo con alimentazioni di 200 – 240 Vac, scegliere un cavo di alimentazione per Min. 250V.
3. Scegliere un cavo di alimentazione di lunghezza inferiore a 2 m.
4. Il connettore del cavo AC deve terminare con un adattatore del tipo ICE-320-C14. Fare riferimento alla figura seguente.



Nazione/Paese	Nord America	Europa	Regno Unito	Australia	Cina
Cavo di alimentazione					
Caratteristiche (Min.)	125V, 10A	250V	250V	250V	250V
Tipo	SVT	H05VV-F	H05VV-F	approvato AS3191, Cavo di servizio normale	GB5023
Dimens. conduttori (Min.)	No. 3/18AWG	3 x 0,75 mm ²	3 x 0,75 mm ²	3 x 0,75 mm ²	3 x 0,75 mm ²
Configurazione presa (Approvazione locale)					
Caratteristiche (Min.)	125V, 10A	250V, 10A	250V, *1	250V, *1	250V, *1

*1: Come minimo, 125% del consumo dichiarato del prodotto.

1.5 Aspetto

Le parti e le unità mostrate e citate in questa sezione verranno utilizzate per le descrizioni nei capitoli seguenti.

1.5.1 Dimensioni



L: 184,0 (7.2") x P: 271,2 (10.7") x A: 198,8 (7.8")

Dimensioni in mm (pollici)

1.5.2 Vista frontale

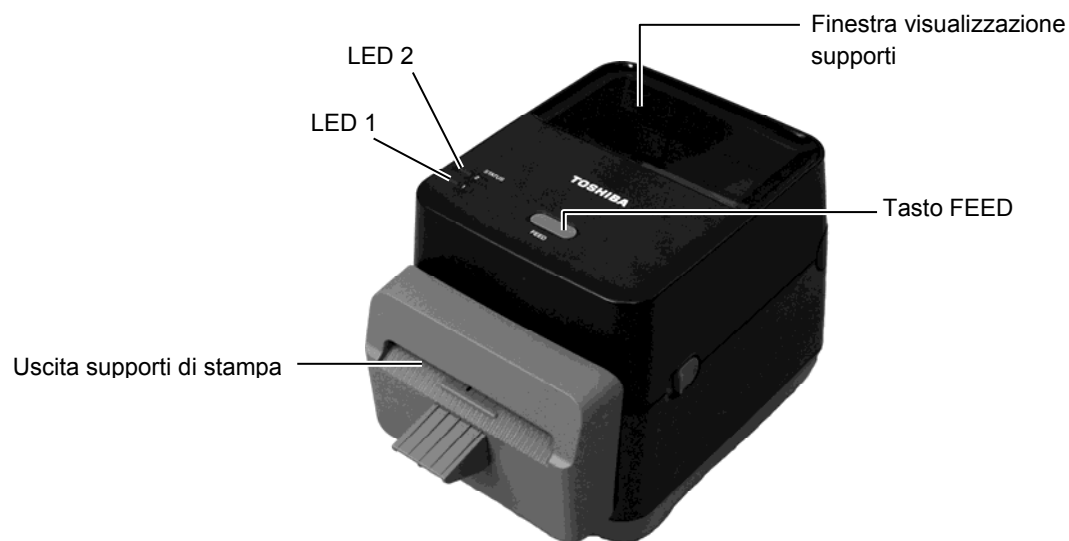

1.5.3 Vista posteriore

⚠ PRECAUZIONE!
 Per evitare di ferirsi le dita,
 fare attenzione durante
 l'apertura o chiusura del
 blocco della testata.

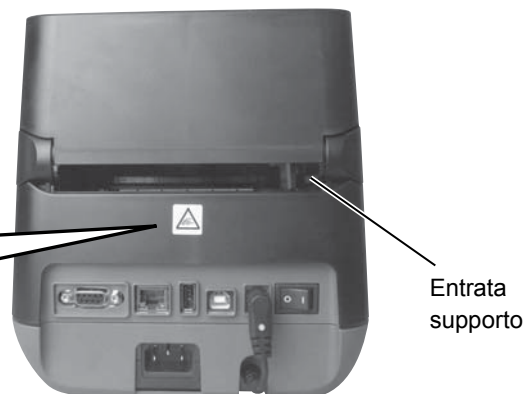

Entrata
 supporto

Per dettagli sulla vista posteriore, fare riferimento alla *Sezione 2.4 Connessione dei cavi alla stampante.*

1.5.4 Interno

⚠ AVVERTENZA!
 La testina raggiunge
 temperature elevate durante la
 stampa. Non toccare la testina o
 l'area circostante subito dopo la
 stampa. In caso contrario, ci si
 potrebbe ustionare.

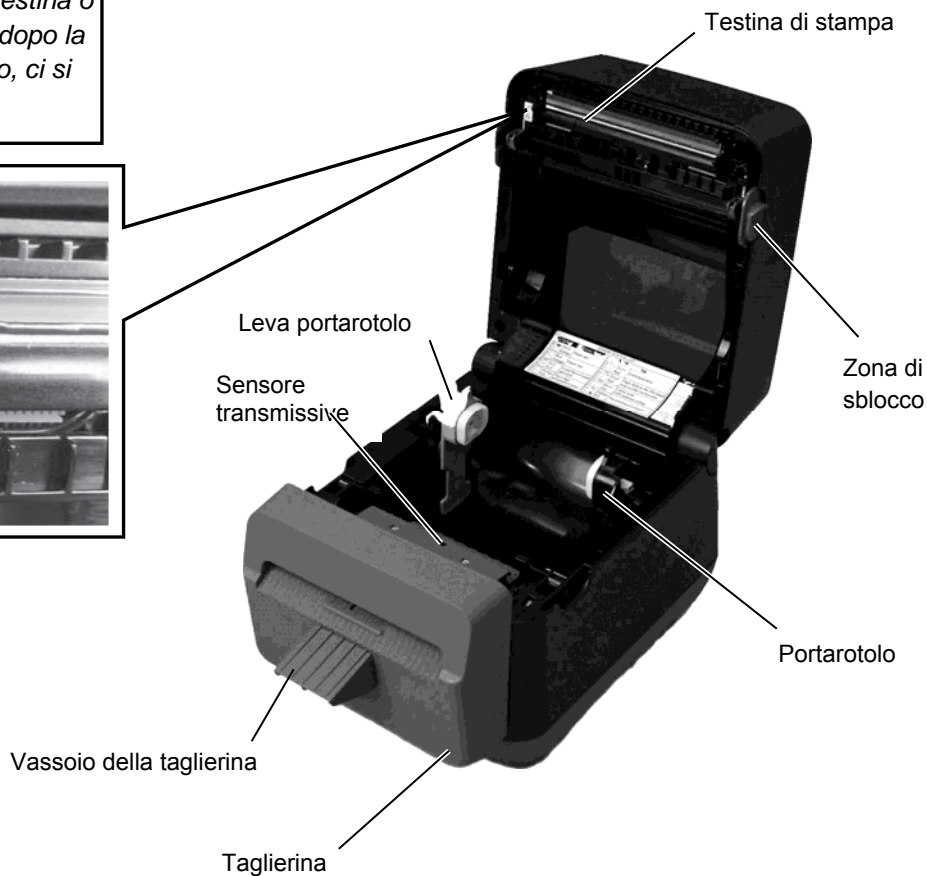
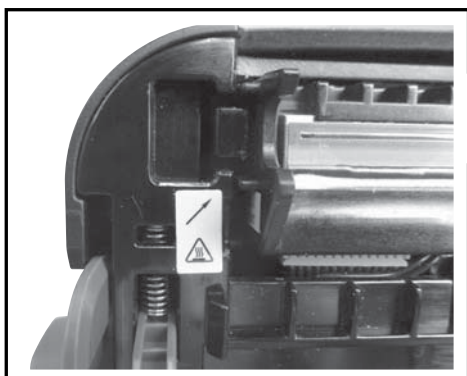

Testina di stampa

Zona di sblocco

Portarotolo

Leva portarotolo

Sensore transmissivo

Vassoio della taglierina

Taglierina

1.5.5 Tasto e indicatore luminoso

Il tasto [FEED] ha tre funzioni. Può operare come avanzamento carta (FEED), riavvio (RESTART) oppure come sospensione delle operazioni (PAUSE) a seconda dello stato della macchina.

Come FEED	<ul style="list-style-type: none"> La pressione di questo tasto quando la stampante è pronta causa l'avanzamento del supporto.
Come RESTART	<ul style="list-style-type: none"> La pressione di questo tasto dopo la rimozione di uno stato di errore ripristina il funzionamento della stampante. La pressione di questo tasto quando la stampante è in pausa riavvia la stampa.
Come PAUSE	<ul style="list-style-type: none"> La pressione di questo tasto durante la stampa ne causa la temporanea interruzione. L'etichetta in fase di stampa viene comunque consegnata.

I LED (LED1 e LED 2) possono essere accesi o lampeggianti a seconda dello stato della macchina. Una guida rapida per decodificare i vari stati è disponibile all'interno della testata della macchina.

LED 1	LED 2	Stato della stampante
Spento	Spento	La macchina è spenta. Nel caso la macchina sia accesa, la testata è aperta.
Verde	Spento	Stand-by
Verde ^L	Spento	La stampa è interrotta temporaneamente (in pausa).
Verde ^R	Spento	In comunicazione con l'host.
Verde	Verde	Scrittura dati sulla memoria flash o memoria USB.
Verde	Verde ^M	Viene inizializzata la Flash ROM sulla CPU o la memoria USB.
Arancione	Verde	Carta inceppata.
Arancione	Rosso	Carta terminata.
Arancione	Rosso ^R	Fine carta durante la trasmissione dati alla stampante.
Rosso	Rosso ^M	Errore testata (Testina termica) aperta. Apertura della testata durante un'operazione.
Rosso	Arancione ^r	La temperatura della testina di stampa ha superato il limite massimo.
Rosso	Verde	Errore di comunicazione. (Solo con utilizzo di RS-232C)
Rosso	Verde ^L	Errore comando
Rosso	Verde ^M	<ul style="list-style-type: none"> Errore sulla Flash ROM della CPU o errore memoria USB Errore durante la formattazione della Flash ROM sulla CPU o della memoria USB Impossibile salvare i file a causa della memoria insufficiente sulla Flash ROM della CPU o sulla memoria USB.
Rosso	Arancione ^M	Testina guasta.

R: Lampeggio rapido (0,5 sec)

M: Lampeggio medio (1,0 sec)

L: Lampeggio lento (2,0 sec)

2. CONFIGURAZIONE STAMPANTE

Questa sezione illustra le procedure per impostare la stampante prima del suo utilizzo. La sezione comprende le precauzioni, le connessioni dei cavi, l'assemblaggio, gli accessori, il caricamento dei supporti e l'esecuzione di un test di stampa.

2.1 Precauzioni

 **PRECAUZIONE!**

Evitare l'uso della stampante in luoghi soggetti a luce intensa (p.es. luce solare diretta, lampade da scrivania). La luce potrebbe influenzare i sensori causandone il malfunzionamento.

Per assicurare un ambiente operativo ottimale e garantire la sicurezza degli operatori e dell'apparecchiatura, si consiglia di osservare le norme di sicurezza sotto riportate.

- Utilizzare la stampante su un piano stabile e in un luogo non soggetto a umidità e temperature elevate, polvere, vibrazioni e lontano dalla luce diretta del sole.
- Mantenere l'ambiente di lavoro libero dall'elettricità statica. Le scariche statiche possono danneggiare alcuni componenti interni.
- Verificare che la stampante sia connessa a una linea di alimentazione AC libera da interferenze, e che non vi siano altre apparecchiature che possano causare interferenze sulla stessa linea.
- Assicurarsi che la stampante sia collegata alla rete di alimentazione AC con un cavo tripolare, e che la messa a terra sia correttamente collegata.
- Non utilizzare la stampante con il coperchio aperto. Fare attenzione ad evitare l'introduzione delle dita o di parti dell'abbigliamento nelle parti meccaniche in movimento.
- Assicurarsi di aver spento la stampante posizionando il pulsante di accensione su OFF e di aver rimosso il cavo di alimentazione prima di effettuare qualunque operazione all'interno della stampante.
- Al fine di ottenere i migliori risultati e una stabile operatività della stampante nel tempo, utilizzare solo i supporti consigliati da TOSHIBA TEC CORPORATION. (Fare riferimento al Supply Manual.)
- Immagazzinare i supporti secondo le specifiche fornite dal produttore.
- I meccanismi di questa stampante contengono alcuni componenti sottoposti ad alto voltaggio, quindi non rimuovere in nessun caso i coperchi della stampante per evitare di ricevere shock elettrici. Inoltre, la stampante contiene alcuni componenti delicati che potrebbero danneggiarsi in caso di intervento di personale non autorizzato.
- Pulire la stampante con uno panno morbido e asciutto, o leggermente inumidito con un detergente delicato.
- Fare attenzione quando si pulisce la testina poiché potrebbe diventare molto calda durante la stampa. Attendere che si raffreddi prima di pulirla. Utilizzare esclusivamente pulisci testine raccomandati da TOSHIBA TEC CORPORATION.
- Non spegnere la stampante o rimuovere il cavo di alimentazione durante la stampa o mentre il LED sta lampeggiando.
- La presa di corrente deve essere installata vicino all'apparecchiatura ed essere facilmente raggiungibile.
- Estrarre la spina dalla presa più di una volta all'anno per la pulizia dei contatti. La polvere e lo sporco accumulati potrebbero causare incendi dovuti al calore della dispersione elettrica.

2.2 Procedure iniziali

NOTE:

1. Per poter comunicare con il computer, deve essere utilizzato un cavo RS-232C, Ethernet o USB.
 - (1) cavo RS-232C: 9 pin
(non usare un cavo null modem)
 - (2) cavo Ethernet: 10/100 Base
 - (3) cavo USB: V2.0 (Full Speed)
2. L'utilizzo di un driver Windows permette l'esecuzione dei lavori da una piattaforma Windows. Questa stampante può essere pilotata direttamente con il suo linguaggio proprietario. Per eventuali dettagli contattare il rivenditore autorizzato TOSHIBA TEC CORPORATION.

Questa sezione descrive i passi necessari alla corretta configurazione della stampante.

1. Estrarre la stampante e i suoi accessori dall'imballo.
2. Posizionare la macchina nel luogo di utilizzo, facendo riferimento alle istruzioni di sicurezza per il corretto posizionamento e utilizzo.
3. Assicurarsi che l'interruttore sia su Off. (Vedere la **Sezione 2.3.**)
4. Collegare la stampante al computer o alla rete utilizzando un cavo RS-232C, Ethernet o USB. (Vedere la **Sezione 2.4.**)
5. Collegare un'estremità del cavo di alimentazione al connettore sulla stampante e l'altra estremità a una presa di corrente dotata di un'adeguata messa a terra. (Vedere la **Sezione 2.5.**)
6. Inserire il supporto di stampa. (Vedere la **Sezione 2.7.**)
7. Installare il driver di stampa sul computer host. (Fare riferimento alla sezione Printer Driver sul CD-ROM.)
8. Accendere la stampante. (Vedere la **Sezione 2.3.**)

2.3 Accensione/Spegnimento della stampante

Quando la stampante è collegata a un computer, è preferibile accendere la stampante prima del computer, e spegnerla dopo lo spegnimento del computer.

2.3.1 Accensione

PRECAUZIONE!

Utilizzare l'interruttore per accendere o spegnere la stampante. Se anziché utilizzare l'interruttore, si collega o scollega il cavo di alimentazione per accendere/spegnere la stampante, si possono causare incendi, shock elettrici o danni all'apparecchiatura.

1. Per accendere la stampante, premere l'interruttore di accensione come mostrato nella figura sottostante. Il simbolo (|) indica lo stato ON (accesa).

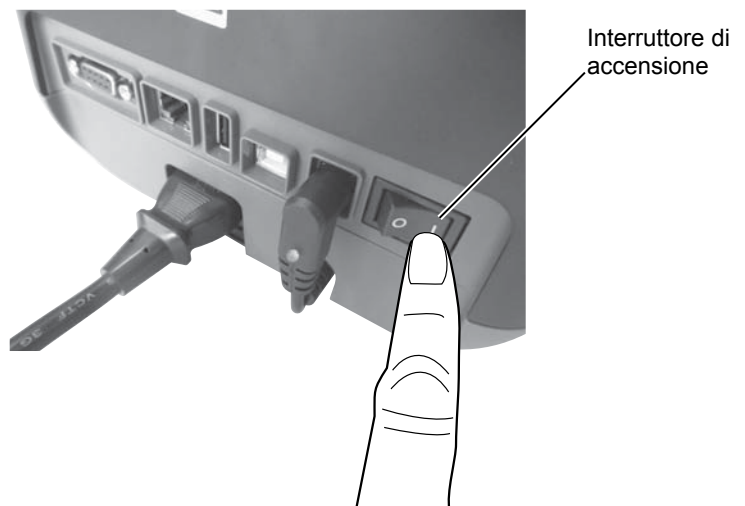

NOTA:

Se il LED 1 o 2 è acceso in rosso, vedere la **Sezione 4.1, Guida alla soluzione dei problemi.**

2. All'accensione della macchina i LED 1 e 2 devono prima diventare arancioni, quindi spegnersi e alla fine il LED 1 deve diventare verde e rimanere acceso.

2.3.2 Spegnimento



PRECAUZIONE!

- 1. Non spegnere la stampante mentre è in corso la stampa. In caso contrario, potrebbero verificarsi inceppamenti o danni alla stampante.*
- 2. Non spegnere la stampante mentre il LED 1 lampeggia poiché le informazioni inviate alla macchina potrebbero andare perse.*

1. Prima di spegnere la stampante verificare che: il LED 1 sia verde (non lampeggiante) e il LED 2 sia spento.
2. Per spegnere la stampante, premere l'interruttore di accensione come mostrato nella figura sottostante. Il simbolo (O) indica lo stato OFF (spenta).

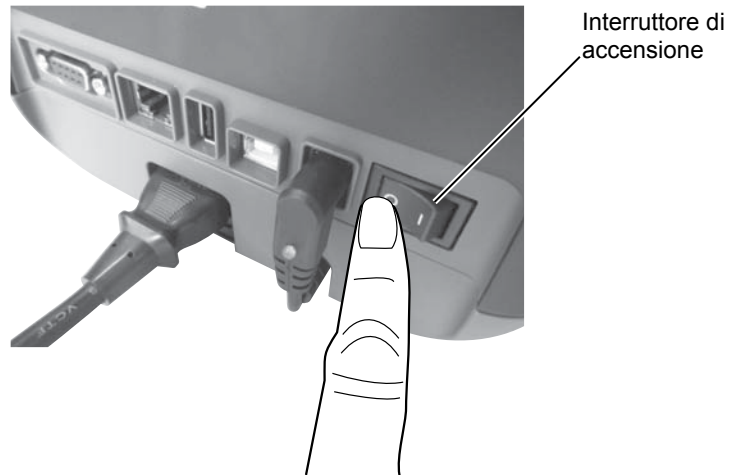

2.4 Connessione dei cavi alla stampante



PRECAUZIONE!

Assicurarsi di aver connesso il cavo seriale tra stampante e host prima di accendere entrambe le macchine. In caso contrario si potrebbero verificare cortocircuiti, shock elettrici o danni a una delle due apparecchiature.

NOTA:

Per le specifiche del cavo seriale, fare riferimento all'APPENDICE 2, INTERFACCE.

Questa sezione spiega come connettere i cavi di comunicazione tra la stampante e il computer o altre apparecchiature. Esistono tre diverse possibilità di collegamento:

- La connessione Ethernet può essere utilizzata per connettere la macchina a una rete o direttamente al computer.

NOTA:

- Utilizzare un cavo Ethernet che rispetti tutti gli standard.

10BASE-T: Categoria 3 o maggiore

100BASE-TX: Categoria 5 o maggiore

Lunghezza cavo: Fino a 100 m

- In alcuni ambienti si possono verificare errori di comunicazione a causa dei disturbi elettromagnetici. In questo caso è opportuno utilizzare un cavo schermato (STP).

- Un cavo USB connesso tra la porta USB della stampante e quella del computer.

NOTA:

- Per rimuovere il collegamento USB utilizzare la procedura "Disconnessione sicura" sul computer.

- Utilizzare un cavo USB conforme allo standard USB V2.0 o superiore con connettore tipo B.

- Un cavo seriale connesso tra la porta RS-232C della stampante e la porta COM del computer.

La figura sottostante mostra tutte le possibili connessioni dei cavi con l'attuale versione di stampante.

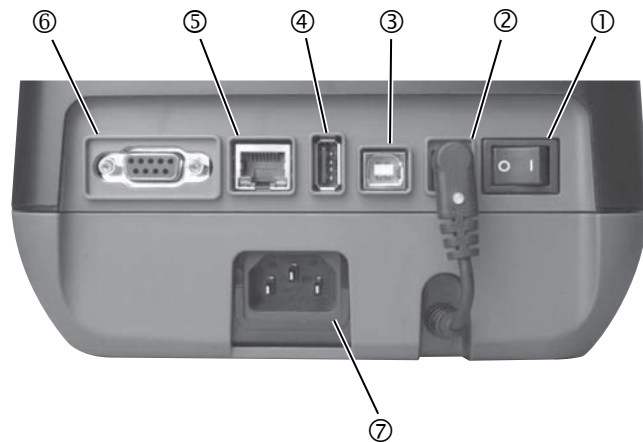

- ① Interruttore di accensione
- ② Connettore Jack per l'alimentazione

Nota:

Verificare che il connettore jack sia collegato alla stampante come mostrato sopra.

- ③ Interfaccia USB per connessione a un computer
- ④ Interfaccia USB per connessione a una memoria USB
- ⑤ Interfaccia Ethernet
- ⑥ Interfaccia seriale (RS-232C)
- ⑦ Connettore cavo

2.5 Connessione del cavo di alimentazione

1. Assicurarsi che l'interruttore sia nella posizione OFF (O).
2. Collegare un'estremità del cavo di alimentazione al connettore sulla stampante.

NOTA:

Se il cavo di alimentazione non è fornito con la stampante, verificarne le caratteristiche prima dell'acquisto alla pagina 1-2.

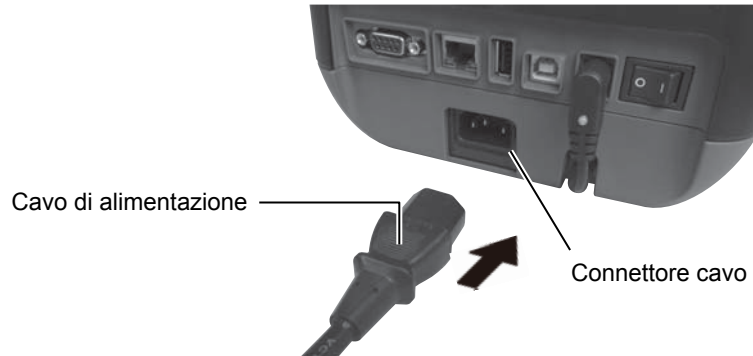

2.6 Apertura/Chiusura della testata

⚠ AVVERTENZA!

Per evitare di ferirsi le dita, fare attenzione durante l'apertura e la chiusura del coperchio.

⚠ PRECAUZIONE!

1. *Fare attenzione a non toccare gli elementi della testina mentre si solleva la testata. In caso contrario, l'elettricità statica potrebbe compromettere la qualità della stampa.*
2. *Non coprire il sensore d'apertura del coperchio con dita, mani o altro, per evitare che il coperchio venga erroneamente considerato chiuso.*

NOTA:

Chiudere completamente la testata. Il mancato rispetto di questa nota potrebbe causare problemi di qualità di stampa..

Nell'apertura o chiusura della testata osservare le seguenti istruzioni.

Per aprire la testata:

1. Aprire la testata tirando la zona di sblocco come indicato dalle frecce.

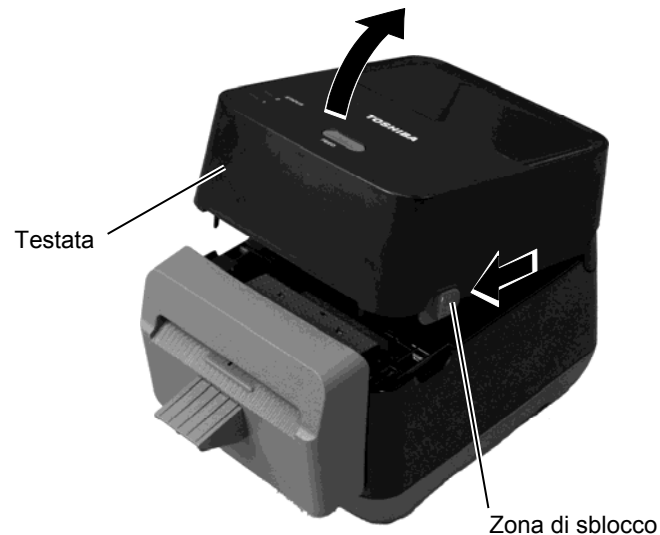

Per chiudere la testata:

1. Chiudere la testata.



2.7 Caricamento dei supporti

⚠ AVVERTENZA!

1. Non toccare le parti in movimento. Per evitare che dita, anelli, collane, abbigliamento, ecc. possano rimanere intrappolati nelle parti in movimento, caricare i supporti di stampa **solo** a meccanismi completamente fermi.
2. Fare attenzione ad aprire completamente la testata, altrimenti per effetto della gravità potrebbe cadere causando ferite.

⚠ PRECAUZIONE!

Fare attenzione a non toccare gli elementi della testina mentre si solleva la testata. Questo potrebbe danneggiare gli elementi a causa delle cariche elettrostatiche o provocare altri problemi di qualità nella stampa.

Questo capitolo descrive come caricare il supporto di stampa nella stampante. Questa stampante è progettata per la stampa di etichette (senza siliconata). Si raccomanda di utilizzare supporti approvati TOSHIBA TEC CORPORATION.

NOTE:

1. È possibile caricare supporti delle seguenti dimensioni:
Diametro esterno del rotolo: Max. 127mm (5")
Diametro della parte centrale interna: 40 (1.57") mm
2. Utilizzare i supporti con avvolgimento esterno e caricarli tenendo il lato di stampa rivolto verso l'alto.

Avvolgimento esterno

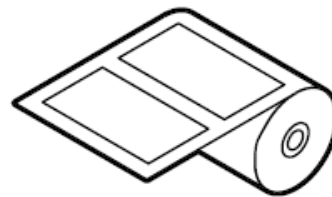

1. Aprire la testata tirando la zona di sblocco come indicato dalle frecce.

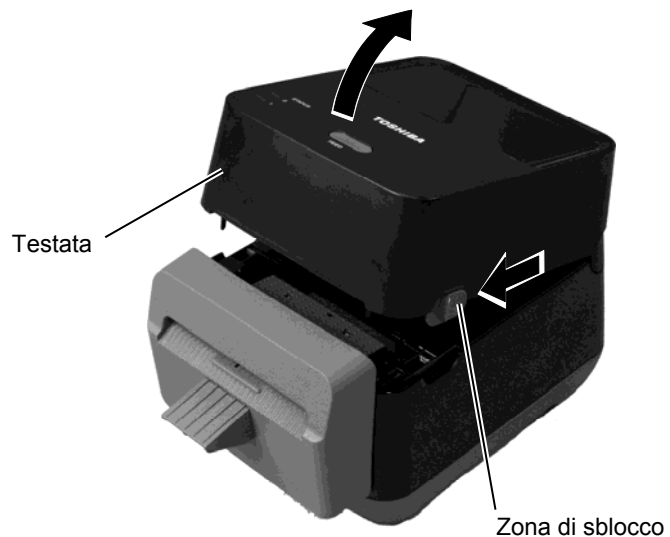

2.7 Caricamento dei supporti (Cont.)

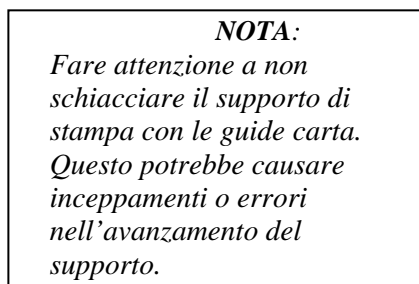
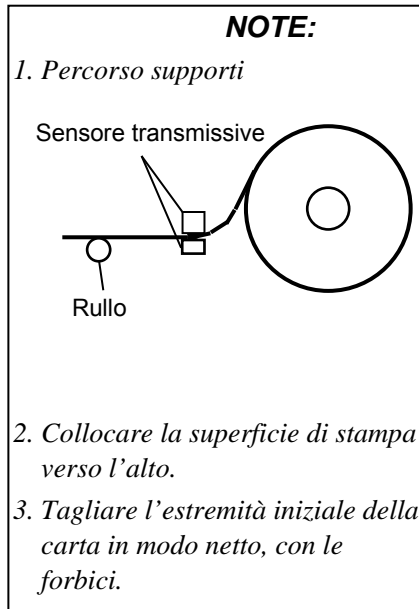

2. Premere la leva portarotolo e tirarla verso l'esterno, quindi sistemare il supporto tra i portarotoli verificando che la superficie di stampa sia rivolta verso l'alto. Rilasciare la leva portarotolo per bloccare il rotolo in posizione.

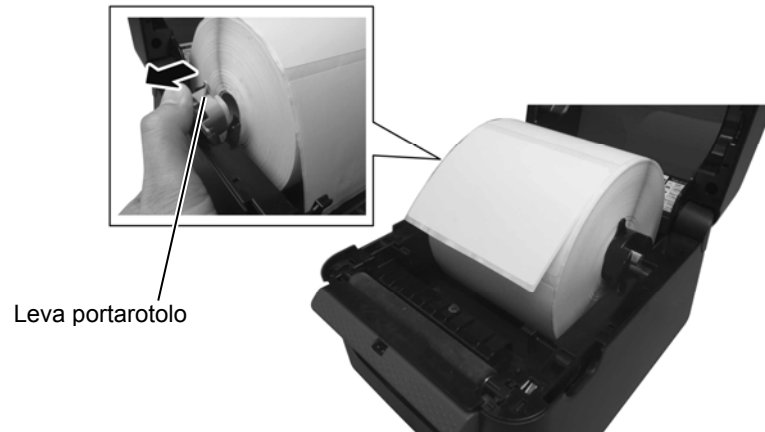

3. Inserire il supporto nelle guide, quindi tirarlo fino alla bocca della stampante.

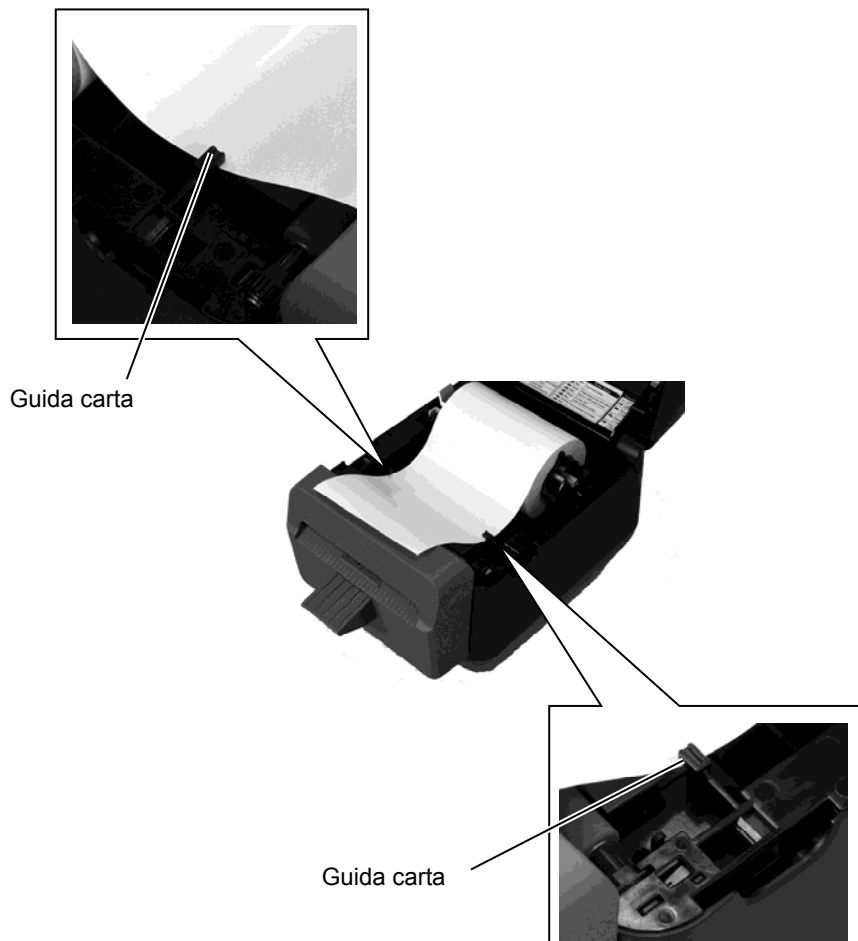

2.7 Caricamento dei supporti (Cont.)

4. Fare passare il supporto attraverso l'uscita carta del blocco della taglierina.

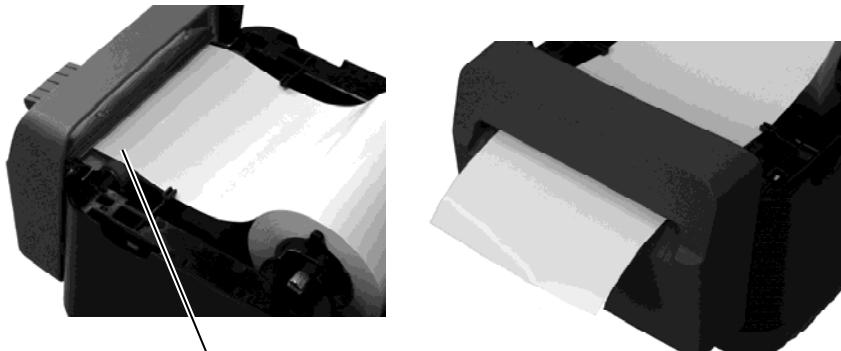

Uscita supporti di stampa

5. Chiudere la testata accompagnandola, quindi premere il tasto [FEED].

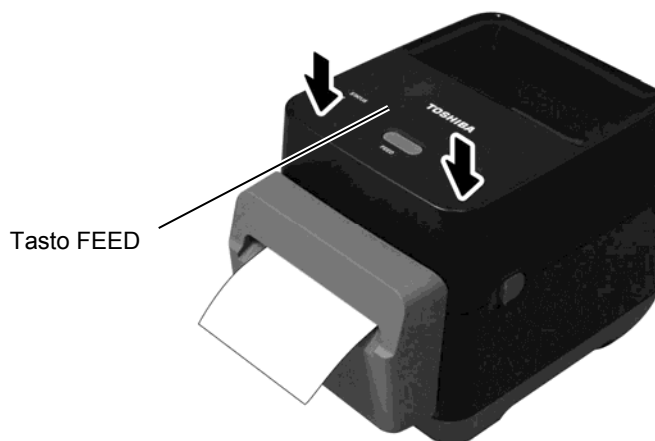

Tasto FEED

Queste utility sono utilizzate per effettuare stampe con la configurazione della macchina e impostare la macchina in modalità Dump Mode.

2.8 Utility Test Print e Dump Mode

2.8.1 Test print e Dump Mode

1. Spegnerne la stampante e montare un supporto.
2. Premere e tenere premuto il tasto [FEED] mentre si accende la macchina. Entrambi i LED di stato (LED 1 e LED 2) si illumineranno nel seguente ordine:
Arancione → Verde → Altre sequenze di colore
3. Lasciare il tasto [FEED] quando il LED 1 è arancione e il LED 2 è verde.
4. Premere il tasto [FEED].
5. La stampante emette un test print quindi entra in Dump Mode.
6. Per tornare alla normale operatività, spegnere e riaccendere la macchina.

Esempio di Test Print

NOTA:
I seguenti comandi non hanno effetto sui test print: D, AX, XS, Z2;1, Z2;2 (solo il comando AY può averne)

```
B-FV4D-G PRINTER INFO.

PROGRAM VERSION          28OCT2015B-FV4  V1.6C
TPCL VERSION             15SEP2015 V1.4
CG VERSION               27FEB2014 V1.0
CHINESE VERSION         27FEB2014 V1.0
CODEPAGE VERSION        27FEB2014 V1.0
BOOT VERSION             V1.4
KERNEL FONT VERSION     1.0.05
WLAN MODULE              [Not installed]
BLUETOOTH MODULE        [Not installed]
[PARAMETERS]
HW DETECT                [0001110000100110]
TONE ADJUST(T)          [-03]
TONE ADJUST(D)          [+00]
FEED ADJUST              [+0.0mm]
CUT ADJUST               [+0.0mm]
BACKFEED ADJUST         [+0.0mm]
X-COORD. ADJUST         [+0.0mm]
CODEPAGE                 [PC-850]
ZERO SLASH               [0]
FEED KEY                 [FEED]
EURO CODE                [B0]
CONTROL CODE             [AUTO]
MAXI CODE SPEC.         [TYPE 1]
SENSOR SELECT            [Transmissive]
PRINT SPEED              [2ips]
FORWARD WAIT             [OFF]
AUTO CALIB.             [OFF]
MULTI LABEL              [OFF]
AUTO THP CHK             [OFF]
BASIC                    [OFF]
Reserved item1
Reserved item2
FLASH ROM                [16MB]
SDRAM                    [32MB]
USB SERIAL NUM.         [000000000001]
```

2.8.1 Test print e Dump Mode (Cont.)

[INFORMATION]	
INFORMATION	[B-FV4D-GL14-QM-R]
	[2305M000001]
TOTAL FEED1	[0.00km]
TOTAL FEED2	[00000cm]
	[0000.0inch]
TOTAL PRINT	[0.00km]
TOTAL CUT	[0]
[RS-232C]	
BAUD RATE	[9600]
BIT	[8]
STOP BIT	[1]
PARITY	[None]
FLOW	[XON/XOFF]
[LAN]	
IP ADDRESS	[192.168.010.020]
SUBNET MASK	[255.255.255.000]
GATEWAY	[000.000.000.000]
MAC ADDRESS	[ab-cd-ef-01-23-45]
DHCP	[ON]
DHCP CLIENT ID	[FFFFFFFFFFFFFFFF]
	[FFFFFFFFFFFFFFFF]
DHCP HOST NAME	[]
	[]
SOCKET COMM.	[ON]
SOCKET PORT	[9100]

Il test print può essere diverso a seconda dell'emulatore installato, qui di seguito è riprodotto l'esempio per la modalità TPCL.

PROGRAM VERSION -----	} Versione del Firmware
TPCL VERSION -----	
CG VERSION -----	
CHINESE VERSION -----	
CODEPAGE VERSION -----	
BOOT VERSION -----	
KERNEL FONT VERSION -----	
WLAN MODULE -----	Flag installazione modulo WLAN
BLUETOOTH MODULE -----	Flag installazione modulo BLUETOOTH
HW DETECT -----	Flag rilevamento Hardware
TONE ADJUST(T) -----	Parametro per scopi futuri
TONE ADJUST(D) -----	Valore della regolazione fine della temperatura di stampa
FEED ADJUST -----	Valore della regolazione fine della posizione di stampa
CUT ADJUST -----	Parametro per scopi futuri
BACKFEED ADJUST -----	Valore della regolazione fine dell'arretramento
X-COORD. ADJUST -----	Valore della regolazione dell'asse X
CODEPAGE -----	Selezione del Code Page
ZERO SLASH -----	Selezione del tipo di "0" in stampa
FEED KEY -----	Funzione del tasto [FEED]
EURO CODE -----	Configurazione codice Euro
CONTROL CODE -----	Codici di controllo
MAXI CODE SPEC. -----	Specifiche Maxicode
SENSOR SELECTION -----	Scelta del sensore
PRINT SPEED -----	Velocità di stampa
FORWARD WAIT -----	Posizionamento per lo strappo dopo la stampa
AUTO CALIB. -----	Calibrazione automatica

2.8.1 Test print e Dump Mode (Cont.)

MULTI LABEL -----	Configurazione Multi label
AUTO TPH CHECK -----	Controllo automatico della testina
BASIC -----	Configurazione Basic interpreter
Reserved item1 -----	} Parametri per scopi futuri
Reserved item2 -----	
FLASH ROM -----	Capacità Flash ROM
SDRAM -----	Capacità SDRAM
USB SERIAL NUM. -----	Numero seriale USB
INFORMATION -----	Modello e numero seriale.
TOTAL FEED1 -----	Avanzamento totale (condizione1)
TOTAL FEED2 -----	Avanzamento totale (condizione2)
TOTAL PRINT -----	Distanza stampa totale
TOTAL CUT -----	Parametro per scopi futuri
[RS-232C] -----	Valore impostazioni RS-232C (BAUD RATE, BIT, STOP BIT, PARITY, FLOW)
[LAN] -----	Valori impostazioni di rete (IP ADDRESS, SUBNET MASK, GATEWAY, MAC ADDRESS, DHCP, DHCP CLIENT ID, SOCKET COMM., SOCKET PORT)

3. MANUTENZIONE

⚠ AVVERTENZA!

1. *Assicurarsi di avere spento la stampante prima di qualunque manutenzione. In caso contrario, si potrebbe essere esposti al rischio di shock elettrici.*
2. *Per evitare di ferirsi le dita, fare attenzione durante l'apertura e la chiusura del coperchio.*
3. *Fare attenzione a toccare la testina, poiché diventa molto calda durante la stampa. Attendere che si raffreddi prima di eseguire qualsiasi operazione di manutenzione.*
4. *Non versare acqua direttamente sulla stampante.*

Questo capitolo spiega come eseguire le manutenzioni di routine. Per garantire un'operatività ai massimi livelli qualitativi, si consiglia di eseguire una regolare manutenzione. Nel caso la stampante sia utilizzata in modo intensivo, queste routine manutentive devono essere giornaliere. Nel caso di utilizzo normale possono essere settimanali.

3.1 Pulizia

Al fine di mantenere le caratteristiche della stampante anche in termini di qualità, si raccomanda di pulirla regolarmente, durante la sostituzione del nastro o del supporto cartaceo.

Quando si utilizza la taglierina, si raccomanda di pulirla dopo la stampa di un rotolo di etichette o al termine della giornata lavorativa, al fine di garantire una lunga durata della taglierina e della stampante.

3.1.1 Testina di stampa

⚠ PRECAUZIONE!

1. *Impedire a qualsiasi oggetto estraneo di venire a contatto con la testina o il rullo, poiché ciò può danneggiarli.*
2. *Non usare alcun solvente volatile, incluse trielina e benzene, poiché ciò può causare decolorazione del coperchio, malfunzionamenti o guasti della stampante.*
3. *Non toccare la testina di stampa a mani nude, poiché le correnti statiche potrebbero danneggiarla.*

1. Spegnere la stampante.
2. Aprire la testata.
3. Pulire gli elementi della testina 1 volta al giorno con l'apposito attrezzo oppure con del cotone o un panno morbido leggermente inumidito con alcool.

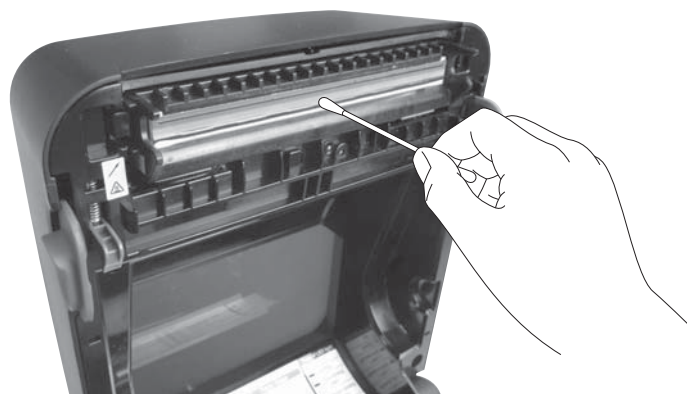

NOTA:

Il kit di pulizia può essere acquistato presso il distributore autorizzato TOSHIBA TEC CORPORATION.

3.1.2 Sensore

1. Pulire il sensore transmissivo con un panno morbido o cotone leggermente inumidito con alcool etilico puro.
2. Per rimuovere eventuali residui di carta o polvere, utilizzare un panno morbido asciutto.

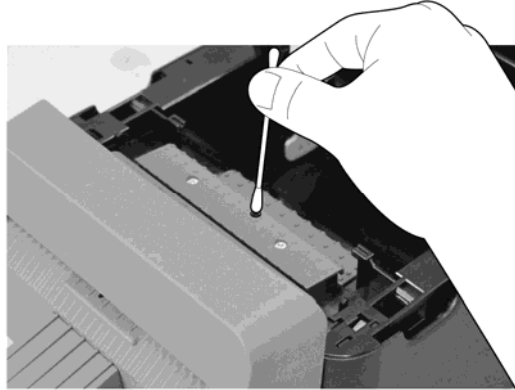

3.1.3 Rullo di stampa

Spolverare il rullo di stampa 1 volta al giorno con un panno morbido inumidito con alcol etilico puro.

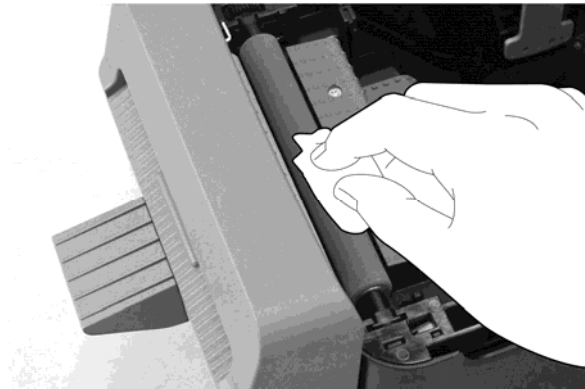

3.1.4 Alloggiamento supporti

Pulire l'alloggiamento del supporto di stampa con un panno morbido asciutto. Rimuovere lo sporco con un panno morbido inumidito con una soluzione detergente blanda.

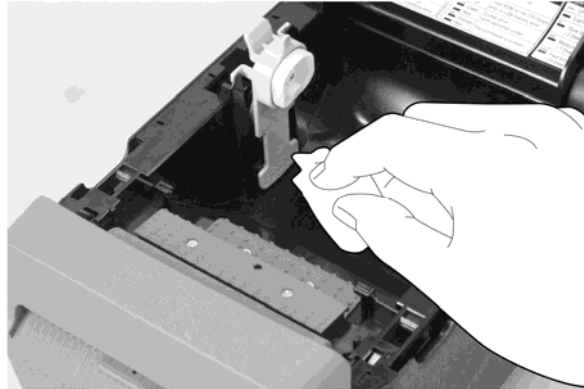
**3.1.5 Taglierina****NOTA:**

Pulire la taglierina al termine della stampa di un rotolo di etichette o a fine giornata lavorativa.

1. Spegner la stampante.
2. Pulire l'uscita della taglierina e il suo vassoio con un panno morbido asciutto.

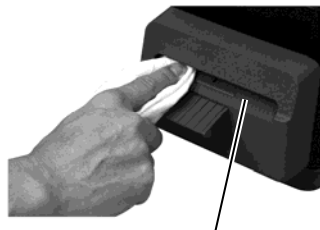

Uscita della taglierina

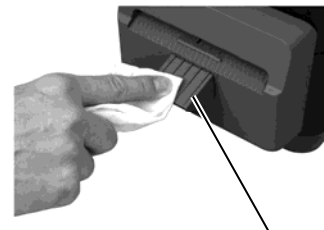

Vassoio della taglierina

3. Aprire la testata.
4. Staccare il vassoio della taglierina dal blocco della taglierina, quindi sollevare il blocco per rimuoverlo dalla stampante.

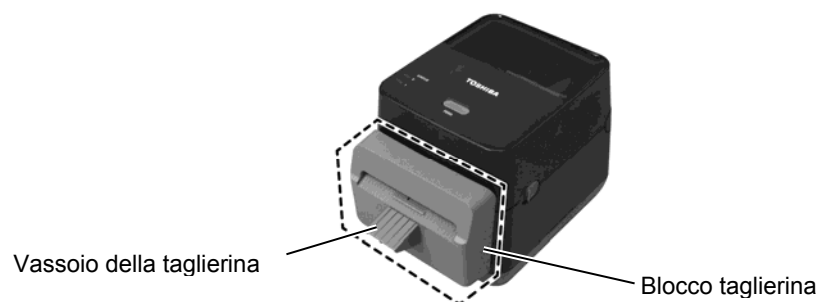

3.1.5 Taglierina (Cont.)

5. Fare scorrere le due leve come indicato dalle frecce e aprire la guida carta per eseguire la pulizia.

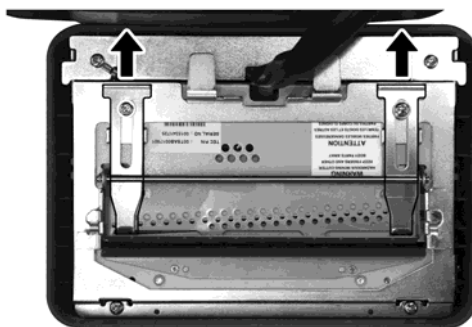

6. Aprire la guida carta per eseguire la pulizia.



7. Utilizzare il raschietto per rimuovere i residui di adesivo dalla lama della taglierina.
8. Utilizzare lo strumento di pulizia per pulire la superficie della lama.

AVVERTENZA!

La lama della taglierina è affilata, quindi fare attenzione a non ferirsi durante la pulizia.

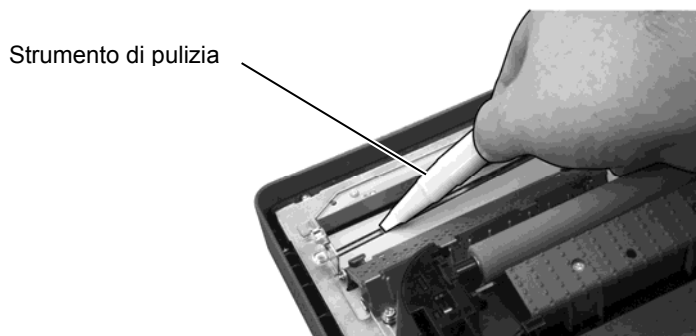
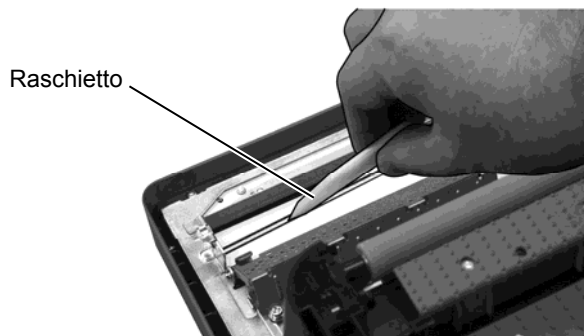

3.1.5 Taglierina (Cont.)

PRECAUZIONE!

Quando si chiude la guida carta, non fare cadere oggetti al suo interno, perché questo potrebbe compromettere il corretto funzionamento della stampante.

9. Chiudere la guida carta e riportare le due leve alla loro posizione originale.

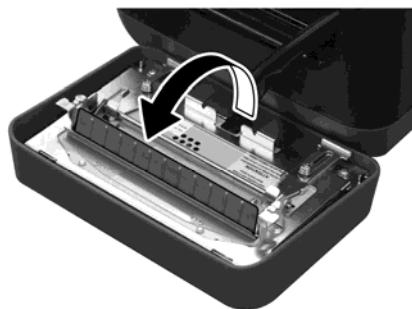

10. Spingere i cavi della taglierina all'interno della stampante prima di reinstallare il blocco della taglierina.

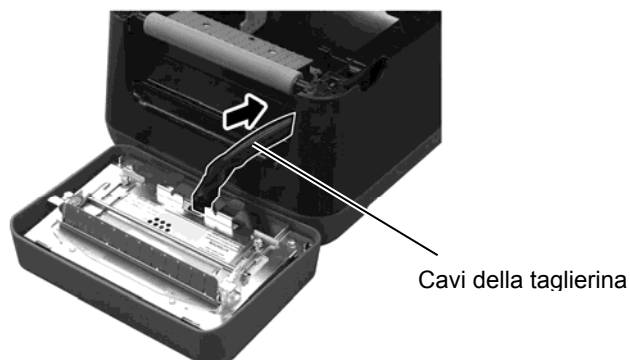

11. Installare il blocco della taglierina sul lato frontale della stampante. Verificare che i due ganci superiori e i due ganci inferiori su entrambi i lati del blocco della taglierina siano inseriti negli appositi alloggiamenti facendo riferimento alle frecce. Dopo avere installato il blocco della taglierina, reinserire il vassoio.

PRECAUZIONE!

Verificare che il blocco della taglierina sia reinstallato correttamente. In caso contrario, si potrebbero verificare problemi durante la stampa o l'operazione di taglio.

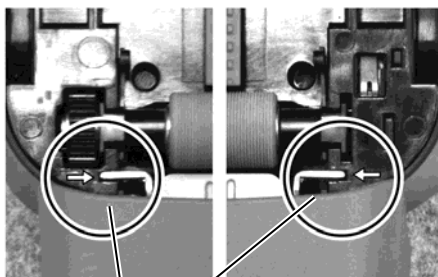

Frecce

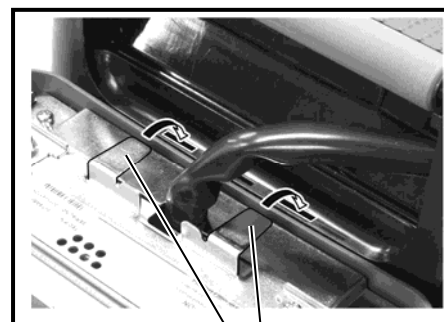

Ganci inferiori

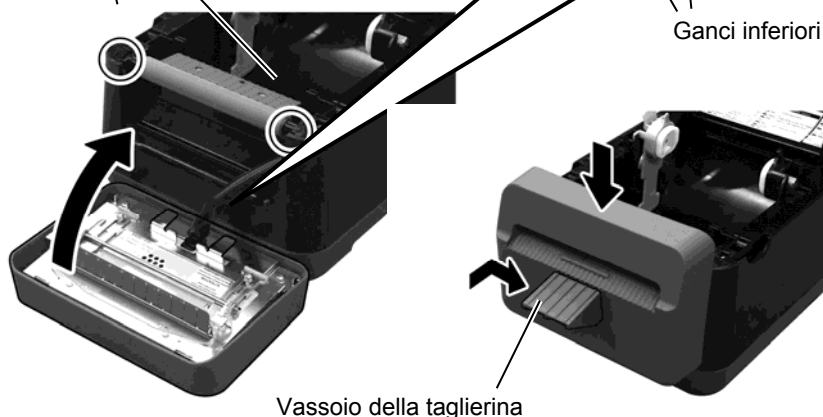

Vassoio della taglierina

3.2 Cura/Manipolazione dei supporti

PRECAUZIONE!

Leggere attentamente e comprendere il Supply Manual. Utilizzare solo supporti che rispettino le caratteristiche richieste. L'utilizzo di materiali non corretti può ridurre la vita della testina e creare problemi di stampa o di leggibilità dei barcode. Tutti i supporti vanno maneggiati con cura per non danneggiare gli stessi o la stampante. Leggere attentamente questa sezione.

- Non conservare i supporti per tempi superiori a quelli consigliati dal fabbricante.
- Conservare i rotoli posizionandoli sul lato piano. Se li si posizionasse sul lato ricurvo, questo tenderebbe ad appiattirsi causando problemi di avanzamento e di stampa.
- Conservare i supporti in confezioni di plastica, facendo attenzione a richiuderle dopo l'uso. In caso contrario, particelle di polvere e di sporco potrebbero aderire alla superficie del supporto ed esercitare un'azione abrasiva sulla testina, riducendone la vita utile.
- Conservare il supporto in un luogo fresco e asciutto. Evitare luoghi esposti alla luce diretta del sole e soggetti ad alte temperature, umidità elevata, polvere o gas.
- La carta termica utilizzata non deve avere specifiche che superino le concentrazioni di Na+ 800 ppm, K+ 250 ppm e Cl- 500 ppm.
- L'inchiostro presente su alcuni supporti prestampati può contenere sostanze che riducono la vita utile della testina di stampa. Non utilizzare etichette prestampate con inchiostro composto con sostanze dure come il carbonato di calcio (CaCO₃) e kaolin (Al₂O₃, 2SiO₂, 2H₂O).

Per ulteriori informazioni, contattare il distributore o il fornitore di carta.

4. SOLUZIONE PROBLEMI

AVVERTENZA!

Nel caso non sia possibile risolvere il problema attenendosi alle procedure sotto elencate, non tentare di riparare la stampante. Spegnerla e scollegarla. Quindi contattare il rivenditore autorizzato TOSHIBA TEC CORPORATION per l'assistenza necessaria.

4.1 Guida alla soluzione dei problemi

Problema	Causa	Soluzioni
La spia del jack non si accende quando il cavo è inserito nella presa.	Il cavo non è connesso al connettore AC.	Scollegare il cavo dalla presa, collegarlo al connettore e reinserirlo nella presa. (⇒ Sezione 2.5)
	Manca la corrente generale o non arriva alla presa elettrica.	Testare la presa con il cavo di un'altra apparecchiatura elettrica. Se la corrente non arriva, consultare l'azienda elettrica.
	Il fusibile dell'edificio è saltato oppure è scattato l'interruttore automatico.	Controllare il fusibile o l'interruttore di protezione.
Il LED 1 non diventa verde all'accensione anche se la spia del jack è accesa.	Il jack è scollegato dalla stampante.	Scollegare il cavo dalla presa, inserire il jack nella stampante, quindi collegare il cavo alla presa. (⇒ Sezione 2.5)
Il supporto di stampa non esce.	Il supporto non è caricato correttamente.	Caricare il supporto correttamente. (⇒ Sezione 2.7)
	Il cavo dati non è inserito correttamente.	Ricollegarlo. (⇒ Sezione 2.4)
Non viene stampato nulla.	Il supporto non è termico diretto, ma si sta utilizzando la stampante con comandi per il termico diretto.	Caricare un rotolo di carta termica. (⇒ Sezione 2.7)
	Il supporto non è caricato correttamente.	Caricare il supporto correttamente. (⇒ Sezione 2.7)
	I dati di stampa non vengono inviati dal computer host.	Inviare i dati di stampa.
La qualità di stampa è scarsa	Non è stato utilizzato un supporto approvato da TOSHIBA TEC CORPORATION.	Sostituire il supporto con uno approvato.
	La testina è sporca.	Pulire la testina. (⇒ Sezione 3.1.1)
Mancano dei punti	La testina è sporca.	Pulire la testina. (⇒ Sezione 3.1.1)
	Gli elementi della testina di stampa sono parzialmente fuori uso.	Quando mancano dei punti nella stampa, spegnere la stampante e contattare il rappresentante TOSHIBA TEC CORPORATION per chiedere la sostituzione della testina di stampa.
I supporti non vengono tagliati correttamente.	La lama della taglierina ha raggiunto il termine della sua vita utile.	Spegnere la stampante e contattare il rappresentante TOSHIBA TEC CORPORATION per chiedere la sostituzione della taglierina.
Si verifica un inceppamento immediatamente dopo la stampa.	In seguito a inutilizzo prolungato della stampante, l'etichetta potrebbe aderire al rullo di stampa causando un inceppamento carta.	Se si prevede di non utilizzare la stampante per un lungo periodo di tempo, tirare la zona di sblocco verso l'esterno per sbloccare la testata ed eliminare la pressione esercitata sulla testina.

4.2 Spia di stato

LED 1	LED 2	Causa	Soluzioni
Verde	Spento	Stand-by	Normale
Verde ^R	Spento	In comunicazione con l'host.	Normale
Verde ^L	Spento	La stampa è interrotta temporaneamente (in pausa).	Premere il tasto [FEED]. La stampa riprenderà.
Rosso	Arancione ^R	La temperatura della testina di stampa ha superato il limite massimo.	Smettere di stampare e attendere che la testina si raffreddi fino a quanto il LED 1 non diventa verde. Nel caso il LED 1 non diventi verde contattare il distributore di fiducia TOSHIBA TEC CORPORATION.
Rosso	Verde	Errore di comunicazione. (Solo con utilizzo di RS-232C)	Premere il tasto [FEED] per riavviare la stampante oppure spegnerla e riaccenderla. Nel caso il problema diventi ripetitivo, spegnere la stampante e contattare il distributore di fiducia TOSHIBA TEC CORPORATION.
Rosso	Verde ^R	Inceppamento carta nella taglierina.	Togliere il supporto inceppato, caricare il supporto correttamente e premere [FEED]. (⇒ Sezione 4.3)
Arancione	Rosso	Carta terminata.	Caricare dell'altro supporto di stampa e premere il tasto [FEED]. (⇒ Sezione 2.7)
Arancione	Verde	Carta inceppata.	Togliere il supporto inceppato, caricare il supporto correttamente e premere [FEED]. (⇒ Sezione 4.3)
Rosso	Rosso ^M	Si è tentato di stampare o di fare avanzare la carta con la testata aperta.	Chiudere la testata, quindi premere il tasto [FEED]. La stampa riprenderà.
Rosso	Arancione ^M	Testina guasta.	Spegnerla stampante e contattare il distributore di fiducia TOSHIBA TEC CORPORATION.
Spento	Spento	La macchina è spenta. Nel caso la macchina sia accesa, la testata è aperta.	Accendere la stampante. Chiudere la testata correttamente.

Velocità di lampeggio del LED

Simbolo	Stato	Intervallo di lampeggio
<i>L</i>	Lampeggio lento	2,0 sec.
<i>M</i>	Lampeggio medio	1,0 sec.
<i>R</i>	Lampeggio rapido	0,5 sec.

4.3 Rimozione carta inceppata

Questa sezione descrive come rimuovere gli inceppamenti della carta nella stampante.

**PRECAUZIONE!**

Non utilizzare alcun attrezzo che possa danneggiare la testina di stampa.

1. Spegner la stampante.
2. Aprire la testata, quindi aprire il blocco della testina.
3. Togliere il supporto di stampa.
4. Rimuovere i supporti di stampa inceppati. **NON** utilizzare oggetti o strumenti appuntiti che potrebbero danneggiare la stampante.
5. Pulire la testina e il rullo, quindi rimuovere eventuale polvere o materiali estranei.
6. Ricaricare i supporti di stampa, quindi chiudete la testata.

APPENDICE 1 SPECIFICHE

L'appendice 1 descrive le specifiche della stampante B-FV4D-GL e dei materiali di consumo utilizzabili.

A1.1 Stampante

La tabella seguente riporta le specifiche della stampante.

Voce	Serie B-FV4D-GL
Alimentazione	AC100 – 240V, 50/60 Hz
Consumi	
Durante la stampa	100 – 120V: 1.0 A, 60 W massimo, 200 – 240V: 0.6 A, 59 W massimo
In standby	100 – 120V: 0.12A, 3.7 W massimo, 200 – 240V: 0.07A, 3.8 W massimo
Temperature operative	5°C – 35°C (41°F – 95°F)
Temperatura ambiente di stoccaggio	-20°C – 60°C(-4°F – 140°F)
Umidità relativa	Da 30 a 75% (senza formazione di condensa)
Umidità ambiente di stoccaggio	Da 10 a 90% (senza formazione di condensa)
Risoluzione	203 dpi (8 dot/mm)
Metodo di stampa	Termico diretto
Modalità di stampa	Taglio
Velocità di stampa	50,8 mm/sec. (2"/sec.), 76,2 mm/sec. (3"/sec.), 101,6 mm/sec. (4"/sec.), 127 mm/sec. (5"/sec.), 152,4 mm/sec. (6"/sec.)
Larghezza supporti di stampa utilizzabili	102 mm (4.0") +1 mm/-1,5 mm
Larghezza di stampa effettiva (max.)	99 mm (3.9")
Rapporto di stampa max.	Media 15%
Dimensioni (L × P × A)	184,0 mm x 271,2 mm x 198,8 mm (7.2" x 10.7" x 7.8")
Peso	2,8 kg (6.2 lb) (Esclusi supporti)
Codici a barre lineari disponibili	EAN8/13, EAN8/13 add on 2&5, UPC-A, UPC-E, UPC-A add on 2&5, UPC-E add on 2&5, CODE39, CODE93, CODE128, GS1-128 (UCC/EAN128), NW7, MSI, Industrial 2 of 5, ITF, RM4SCC, KIX-Code, POSTNET, USPS Intelligent mail barcode, GS1 DataBar
Codici a barre 2D disponibili	Data matrix, PDF417, QR Code, Maxi Code, Micro PDF417
Simboli composti disponibili	GS1-128 Composite (CC-A/CC-B/CC-C)
Font disponibili	Times Roman (6 dimen), Helvetica (6 dimen), Presentation (1 dimen), Letter Gothic (1 dimen), Courier (2 dimen), Prestige Elite (2 dimen), OCR-A (1 tipo), OCR-B (1 tipo), Cinese semplificato (1 dimen)
Rotazioni	0°, 90°, 180°, 270°
Interfacce standard	USB 2.0 full speed Interfaccia Ethernet (10/100 Base) Interfaccia seriale (RS-232C)

NOTE:

- *Data Matrix™* è un marchio di International Data Matrix Inc., U.S.
- *PDF417™* è un marchio di Symbol Technologies Inc., US.
- *QR Code* è un marchio di DENSO CORPORATION.
- *Maxi Code* è un marchio di United Parcel Service of America, Inc., U.S.

A1.2 Supporti

Verificare che il supporto che si intende utilizzare sia approvato da TOSHIBA TEC CORPORATION. La garanzia non è valida nel caso il problema sia causato dall'utilizzo di supporti non approvati da TOSHIBA TEC CORPORATION.

Per informazioni sui materiali approvati da TOSHIBA TEC CORPORATION, contattare un centro autorizzato TOSHIBA TEC CORPORATION.

A1.2.1 Tipo di supporto

La tabella sottostante mostra le dimensioni e lo spessore dei supporti che possono essere utilizzati con questa stampante.

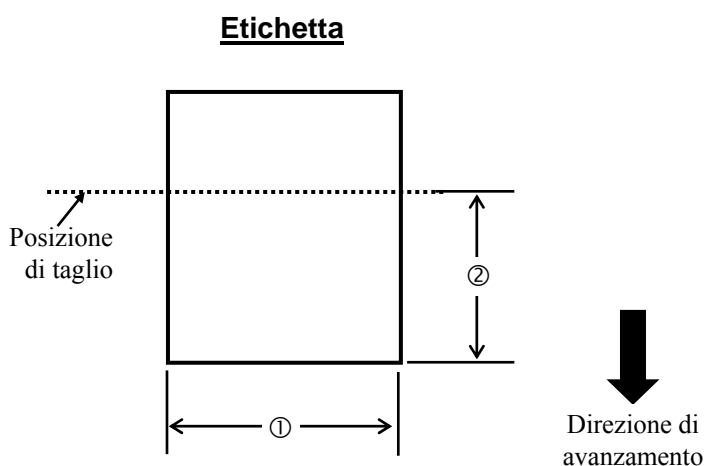

Unità: mm (pollici)

Modalità di stampa Voce	Modalità taglierina
① Larghezza etichetta	102 mm (4.0")
② Lunghezza di taglio	25,4 mm – 152,4 mm (1.0" – 6")
Spessore	0,06 mm – 0,19 mm (0.0024" – 0.0075")
Diametro esterno rotolo max.	Ø127 mm (5")
Senso di avvolgimento	Avvolgimento esterno
Diametro interno anima	40 mm (1.57")

NOTE:

1. Per assicurare la qualità di stampa e la corretta durata della testina, utilizzare solo supporti di stampa approvati da TOSHIBA TEC CORPORATION.
2. Gli inceppamenti si verificano con maggiore frequenza in prossimità della fine del rotolo dato che le etichette più vicine all'anima di cartone sono maggiormente incurvate.

A1.2.2 Area di stampa

La figura sottostante mostra la relazione tra la larghezza di stampa effettiva e la larghezza dell'etichetta.

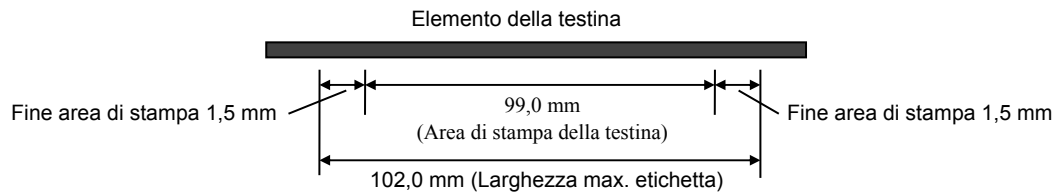

La figura mostra l'effettiva area di stampa sul supporto.

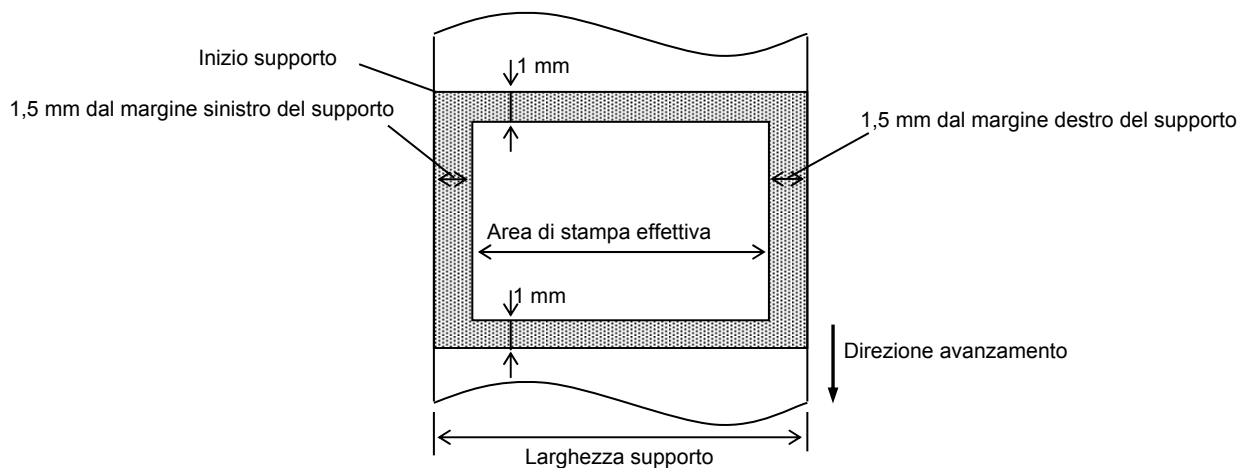

NOTE:

1. Assicurarsi di non stampare nei primi 1,5 mm dai bordi dell'etichetta (area ombreggiata nella figura precedente).
2. Il centro del supporto è al centro della testina.
3. La stampa non è garantita all'interno dei 3 mm dalla posizione di fermo della testina (incluso 1-mm slow-up.)
4. Il volume di stampa (nero) deve essere del 15% o meno. Per l'area dei codici a barre, il volume di stampa deve essere del 30% o meno.
5. Lo spessore delle linee deve essere tra 3 e 12 dot.

APPENDICE 2 INTERFACCE

■ Cavi di collegamento

Per evitare disturbi elettrici ed elettromagnetici, i cavi di collegamento devono soddisfare i seguenti requisiti:

- Cavi schermati e con connettori metallici o metallizzati.
- I cavi devono essere il più corto possibile.
- Non devono essere legati al cavo di alimentazione.
- Non devono essere inseriti nei condotti della linea elettrica.

■ Descrizione del cavo RS-232C

Il cavo seriale utilizzato per collegare la stampante al computer deve essere di uno dei due tipi seguenti (connettore 9-pin o 25-pin):

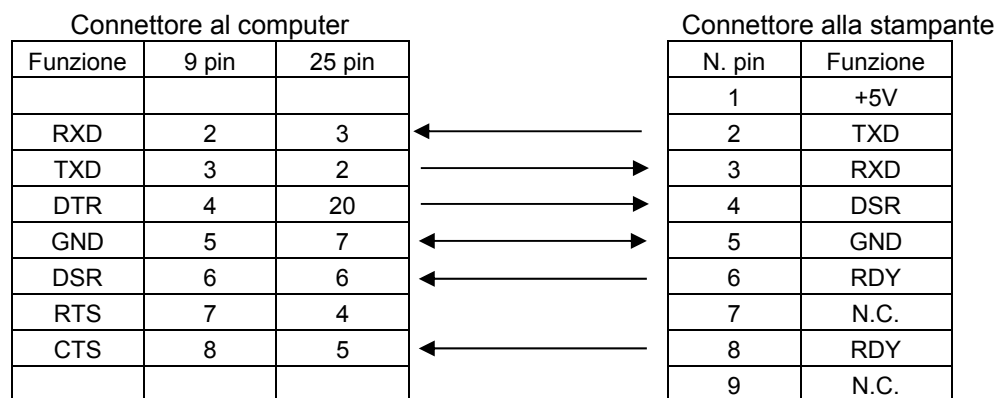

NOTA:

Utilizzare un cavo RS-232C con connettore dotato di viti di fissaggio.

GLOSSARIO

Codici a barre

Codice che rappresenta i caratteri alfanumerici utilizzando una serie di linee bianche e nere di diverse larghezze. I codici a barre sono utilizzati in diverse realtà: manifatture, ospedali, biblioteche, negozi, trasporti, magazzini, ecc. La lettura dei codici a barre è un sistema di acquisizione dei dati rapido e accurato, diversamente dall'immissione da tastiera che tende a essere lenta e soggetta a errori.

Modalità taglierina

Modalità operativa della stampante in cui la taglierina consente di tagliare automaticamente i supporti dopo la stampa. È possibile impostare la modalità in modo che il taglio venga eseguito per ogni singolo documento o dopo un numero definito di documenti.

Stampa termica diretta

Metodo di stampa che invece del nastro utilizza un supporto termico che reagisce al calore. La testina termica riscalda direttamente il supporto termico, consentendo la stampa dell'immagine sul supporto.

DPI

Dot Per Inch

Unità di misura usata per esprimere la densità di stampa o risoluzione.

Font

Set completo di caratteri alfanumerici in uno stile particolare. Es.: Helvetica, Courier, Times

IPS

Inch per second

Unità di misura usata per esprimere la velocità di stampa.

Etichetta

Tipo di supporto di stampa con adesivo sul retro.

Supporto di stampa

Materiale sul quale vengono stampate le immagini. Etichette, cartellini, moduli continui, carta perforata, ecc.

Driver di stampa

Programma software che converte la richiesta di stampa inviata dall'applicazione in un linguaggio che la stampante può comprendere.

Elemento della testina

La testina termica è formata da una linea di piccoli elementi resistivi che si riscaldano al passaggio della corrente. Questo riscaldamento causa l'annerimento di un piccolo punto sulla carta termica.

Velocità di stampa

Velocità con cui viene eseguita la stampa. L'unità di misura è IPS (inch per second).

Risoluzione

Grado di dettaglio con cui un'immagine viene duplicata. L'unità minima è il pixel. Aumentando la risoluzione, aumenta il numero di pixel e l'immagine risulta pertanto più dettagliata.

Supporto

Supporto di stampa

Testina termica

Testina di stampa che sfrutta la tecnologia termica diretta.



TOSHIBA TEC CORPORATION

© 2015, 2016 TOSHIBA TEC CORPORATION Tutti i diritti riservati
1-11-1, Osaki, Shinagawa-ku, Tokyo 141-8562, JAPAN

I IO1-33099B
R151120R7802-TTEC
Ver02F 2016-08