

# TOSHIBA



Bärbar skrivare

## B-FP3D-SERIEN

### Bruksanvisning



### CE-överensstämmelse (endast EU)

Produkten uppfyller kraven i EMC och R&TTE-direktivet inklusive deras ändringar.

CE-märkningen åligger TOSHIBA TEC GERMANY IMAGING SYSTEMS GmbH, Carl-Schurz-Str. 7, 41460 Neuss, Tyskland.

För en kopia av tillhörande CE-försäkran om överensstämmelse, kontakta din återförsäljare eller TOSHIBA TEC.

### FCC-meddelande

Utrustningen har testats och befunnits uppfylla kraven för en digital klass B-enhet i enlighet med del 15 i FCC-reglerna. Dessa krav är utformade för att ge rimligt skydd mot skadliga störningar i en bostadsinstallation. Utrustningen genererar, använder och kan utstråla radiofrekvent energi och om den inte installeras och används i enlighet med instruktionerna kan den orsaka störningar på radiokommunikation. Det finns emellertid ingen garanti för att störningar inte kommer att inträffa i en viss installation. Om utrustningen orsakar störningar på radio- eller TV-mottagning, vilket kan avgöras genom att utrustningen slås av och slås på, uppmanas användaren att försöka korrigera störningen med hjälp av en eller flera av följande åtgärder:

- Rikta om eller flytta mottagarantennen.
- Öka avståndet mellan utrustningen och mottagaren.
- Ansluta utrustningen till ett uttag på en annan krets än den som mottagaren är ansluten till.
- Kontakta återförsäljaren eller en erfaren radio-/TV-tekniker för att få hjälp.

Ändringar eller modifieringar som inte uttryckligen har godkänts av tillverkaren för överensstämmelse kan upphäva användarens rätt att använda utrustningen.

"Denna klass B-utrustning uppfyller alla krav i Canadian Interference-Causing Equipment Regulations."

"Cet appareil numérique de la classe B respecte toutes les exigences du Règlement sur le matériel brouilleur du Canada."  
(endast Kanada)

Vissa modeller av denna produkt (t.ex. BT800 och GS2100MIP) är utrustade med en trådlös kommunikationsapparat. Se till att du läst de medföljande Försiktighetsåtgärder för hantering av trådlösa kommunikationsapparater innan denna produkt används.

### Obs!

När du köper gränssnittskablar på marknaden, måste skärmade kablar väljas och användas.



**Produkten är avsedd för kommersiell användning och är inte konsumentprodukt.**

**Följande information är endast avsedd för EU-länder:**

**Kassering av batterier och/eller ackumulatorer**

**(baserat på EU-direktivet 2006/66/EG,**

**Direktiv om batterier och ackumulatorer samt förbrukade batterier och ackumulatorer)**



Användningen av symbolen anger att batterier och/eller ackumulatorer inte får kastas som osorterat avfall utan måste samlas in separat.

Genom att säkerställa att batterier och/eller ackumulatorer hanteras på rätt sätt bidrar du till att förebygga eventuella negativa konsekvenser på miljön och för människors hälsa, vilket annars kan orsakas av olämplig avfallshantering av produkten.

För mer detaljerad information om återtagande och återvinning av batterier och/eller ackumulatorer, kontakta leverantören där du köpt denna produkt.

**California Proposition 65: Gäller endast Kalifornien i USA**



**VARNING**

Om du använder den här produkten kan du utsättas för ftalater, som enligt delstaten Kalifornien i USA orsakar cancer, fosterskador eller andra skador på reproduktionssystemet. För mer information går du till [www.P65Warnings.ca.gov/product](http://www.P65Warnings.ca.gov/product).

**TOSHIBA TEC CORPORATION**

© 2016 TOSHIBA TEC CORPORATION Alla rättigheter förbehållna  
1-11-1, Osaki, Shinagawa-ku, Tokyo 141-8562, JAPAN

TRYCKT I INDONESIEN

EO1-33109

SPTM-0273

<Svenska>

#### FÖRSIKTIGHET!

1. Batteriet som används med denna enhet kan orsaka en risk för brand eller kemiska brännskador vid felaktig hantering. Demontera inte, värme över +50 °C, eller bränn. Ersätt endast batteriet med B-FP3D-serien. Det finns en risk för brand eller explosion om batteriet ersätts med en felaktig typ.

B-FP3D-GS30-QM-R	}	B-FP803-BT-R	B-FP3D-GH30-QM-R	}	B-FP803-BTH-QM-R
B-FP3D-GS40-QM-R			B-FP3D-GH40-QM-R		

2. Kassera använt batteri omgående. Förvara oåtkomligt för barn. Demontera och kasta inte batteriet i eld.
3. När en extern strömkälla, som en AC-adapter ansluts till skrivaren, använd INTE någon enhet annan än den exklusiva enheten.

AC-adapter:	B-EP800-AC-QM-R (Modell: FSP065-REBN2)
Adapter för cigarettändare:	B-EP802-DC12-QM-R
DC-adapter:	B-EP800-DC48-QM-R

Svenska

#### Följande information är endast avsedd för EU-länder:

##### Kassering av produkter

(baserat på EU-direktiv 2012/19/EU

Direktiv om avfall från elektriska och elektroniska produkter – WEEE)



Användningen av symbolen anger att produkten inte får kastas som osorterat avfall utan måste samlas in separat. Inbyggda batterier och ackumulatörer kan kastas tillsammans med produkten. De separeras vid återvinningscentralerna.

Det svarta fältet indikerar att produkten släpptes ut på marknaden efter den 13 augusti 2005.

Genom att säkerställa att produkten hanteras på rätt sätt bidrar du till att förebygga eventuella negativa konsekvenser för miljön och för människors hälsa, vilket annars kan orsakas av olämplig avfallshantering av produkten.

För mer detaljerad information om återtagande och återvinning av produkten, kontakta leverantören där du köpt produkten.

Argentina

#### La siguiente información es solo para Argentina:



El uso de este símbolo indica que este producto no puede ser tratado como residuos domésticos. Asegúrese que este producto se deseché correctamente, Usted ayudara a evitar posibles consecuencias negativas para el medio ambiente y la salud humana, que podrían derivarse de la incorrecta manipulación de este producto.

Para mas información sobre el reciclaje de este producto, consulte con nuestro su distribuidor donde adquirió el producto.

**Försiktighetsåtgärder vid hantering av trådlösa kommunikationsapparater**  
**Bluetooth®-modul: BT800 (modell GS30/GH30)**  
**Trådlös LAN-modul: GS2100MIP (modell GS40/GH40)**

**Varumärke**

Bluetooth är ett registrerat varumärke som ägs av Bluetooth SIG, Inc. och används av TOSHIBA TEC CORPORATION under licens.

**Varningar**

**Allmänt**

För alla länder och områden

Denna produkt är en trådlös kommunikationsapparat och användningen av denna produkt är begränsad till följande länder och områden. Om produkten används i andra länder eller områden än de som anges nedan kan du straffas i enlighet med lagarna i de länderna eller områdena.

USA, Kanada, Österrike, Belgien, Bulgarien, Kroatien, Cypern, Tjeckien, Danmark, Estland, Finland, Frankrike, Tyskland, Grekland, Ungern, Irland, Italien, Lettland, Litauen, Luxemburg, Malta, Nederländerna, Polen, Portugal, Rumänien, Slovakien, Slovenien, Spanien, Sverige, Storbritannien, Schweiz, Norge, Island, Liechtenstein, Australien, Nya Zeeland

**För Europa**

För Bluetooth och trådlös LAN:

TOSHIBA TEC CORPORATION intygar härmed att BT800 och GS2100MIP uppfyller de grundläggande kraven och andra relevanta bestämmelser i direktiv 2014/53/EU. Denna utrustning använder radiofrekvensband som inte har harmoniserats i alla EU- och EFTA-länder; utrustningen kan användas i följande EU- och EFTA-länder:

**For USA**

This device complies with Part 15 of the FCC Rules. Operation is subject to the following two conditions:

- (1) this device may not cause harmful interference, and
- (2) this device must accept any interference received, including interference that may cause undesired operation.

Changes or modification not expressly approved by manufacturer for compliance could void the user's authority to operate the equipment.

**For Canada**

Operation is subject to the following two conditions:

- (1) this device may not cause interference, and
- (2) this device must accept any interference, including interference that may cause undesired operation of the device.

To prevent radio interference to the licensed service, this device is intended to be operated indoors and away from windows to provide maximum shielding. Equipment that is installed outdoors is subject to licensing.

**För Taiwan**  
**Varning**

根據低功率電波輻射性電機管理辦法

Utän tillstånd, ska varje bolag, firma eller användare inte ändra frekvensen, öka effekten eller ändra egenskaper och funktioner från den ursprungliga utformningen av den certifierade lägre effektfrekvensen för elektriska maskiner.

Tillämpningen av låg effektfrekvens för elektriska maskiner ska inte påverka navigationssäkerheten eller störa en rättslig kommunikation. Om störning påträffas kommer tjänsten att dras in tills förbättringar görs och störningen inte längre existerar.

**För säkerhet**

Använd inte denna produkt på platser där användning kan vara förbjuden, till exempel i ett flygplan eller ett sjukhus. Om du inte känner till de förbjudna områdena, hänvisa och följ riktlinjerna från flygbolaget eller sjukvårdsinrättningen.

Flygplansinstrument eller medicinsk utrustning kan påverkas med allvarliga olyckor som följd.

Då denna produkt använder extremt låg ström jämfört med mobiltelefoner kan den omöjligt påverka pacemakers och defibrillatorer. Om det dock är troligt att denna produkt har påverkat pacemakers och defibrillatorer ska man omedelbart sluta att använda produkten och kontakta din försäljningsagent på TOSHIBA TEC.

Ta inte isär, modifiera eller reparera denna produkt. I sådana fall kan skador orsakas. Dessutom är modifieringar mot lagarna och förordningarna för radioutrustning. Fråga din TOSHIBA TEC-försäljningsagent för reparation.

**Precaution in use**

This product communicates with other devices by radio. Depending on the installation location, orientation, environment, etc., its communication performance may deteriorate or devices installed near by may be affected.

Keep away from microwave devices.

Communication performance may deteriorate or a communication error may occur due to radio interference emitted from the microwave device.

Since the Bluetooth and wireless LAN use the same radio frequency band, each radio wave may interfere with each other when they are used at the same time, causing a deterioration of communication performance or a disconnection of network. If there is any problem with connection, please stop using either Bluetooth or wireless LAN.

Do not use the product on a metal table or near a metal object.

Communication performance may be deteriorated.

#### **Specifikation för BT800**

Bluetooth-version	Version 4.0; med dubbelläge
Frekvens	2,402 till 2,480 GHz
Maximal överföring	Klass 1
Ström	+8 dBm från antenn
Mottagningskänslighet	-89 dBm
Datahastighet	Upp till 3 Mbit/s (via luften)
Kommunikationsavstånd	3 m/360 grader (för FP3D-specifikation)
Certifiering (modul)	FCC i USA: SQGBT800, IC i KANADA: 3147A-BT800  (Anges med "Contains FCC ID: SQG-BT800" på certifieringsetiketten) Europa: RE 2014/53/EU Artikelnummer: AT3216-B2R7HAA, tillverkare: ACX, typ: keramisk, förstärkningsgrad: 0,5 (dBi)
Antennspecifikation	

#### **Specifikation för GS2100MIP**

Standard	IEEE802.11b/g/n
Frekvens	USA: 2,412 till 2,462 MHz; Europa: 2,412 till 2,472 MHz
Kanalseparation	5 MHz
Kanaler:	USA: 1 till 11 kanaler; Europa: 1 till 13 kanaler
Antenn	PCB-spårningsantenn (inbyggd modul) vid 2,0 dBi
Kommunikationshastighet/modulering	IEEE 802.11b: CCK-moduleringshastigheter på 5,5 och 11 Mbit/s; DSSS-modulering för datahastigheter på 1 och 2 Mbit/s  IEEE 802.11g: OFDM-moduleringshastigheter på 6, 9, 12, 18, 24, 36, 48 och 54 Mbit/s  IEEE 802.11n: En ström 1x1, kanaler på 20 MHz (HT20 1x1), GI 400/800 ns, MCS0-7 Datahastigheter på 7,2, 14,4, 21,7, 28,9, 43,3, 57,8, 65,0 och 72,2 Mbit/s
Mottagningskänslighet	802.11b -93 dBm; 802.11g -74 dBm; 802.11n -71 dBm
Överföringseffekt	802.11b typ 17 dBm (50,12 mW) 802.11g typ 14 dBm (25,12 mW) 802.11n typ 12 dBm (15,85 mW)

#### **FÖRSIKTIGHET!**

1. För att undvika skador, var noga med att inte klämma eller fastna med fingrarna när du öppnar eller stänger luckan.
2. Vidrör inte rörliga delar. För att minska risken att fingrar, smycken, kläder etc. dras in i rörliga delar, slå av strömbrytaren för att stoppa rörelsen.

#### **Säkerhetssammanfattning**

Personlig säkerhet vid hantering eller underhåll av utrustningen är oerhört viktigt. Varningar och försiktighetsåtgärder som krävs för säker hantering innefattas i denna bruksanvisning. Alla varningar i bruksanvisningen och skrivna på insidan av skrivaren ska läsas igenom och förstås innan utrustningen hanteras eller underhåll utförs på den.

Försök inte att utföra reparationer på utrustningen. Om det uppstår ett fel som inte kan åtgärdas med hjälp av de förfaranden som beskrivs i bruksanvisningen stänger du av strömmen och sedan kontaktar en auktoriserad TOSHIBA TEC-representant för att få hjälp.

#### **Säkerhetsåtgärder**

Denna bruksanvisning (Owner's Manual) och produkterna (maskiner) som du har köpt innehåller uppgifter som måste uppfyllas för att kunna använda maskinerna på ett säkert sätt och förhindra skador för dig själv och andra samt skador på egendom. Betydelsen för dessa indikationer och symboler anges nedan.

Läs dessa indikationer och lär dig känna dess innehåll innan bruksanvisningen (Owner's Manual) läses.

#### **Försiktighetsåtgärder**

Följande försiktighetsåtgärder hjälper till att hålla maskinen i korrekt funktion.

- (1) Försök att undvika platser med följande ogynnsamma förhållanden:
  - \*Temperaturer utanför de områden som anges i specifikationen
  - \*Hög fuktighet
  - \*Direkt solljus
  - \*Kraftiga vibrationer
- (2) Kåpan rengörs genom att torka med en torr trasa eller en trasa som fuktats med ett mildt rengöringsmedel. ANVÄND ALDRIG THINNER ELLER ANDRA FLYKTTIGA LÖSNINGSMEDEL på plastkåporna.
- (3) ANVÄND ENDAST TOSHIBA TEC SPECIFICERAT material.
- (4) FÖRVARA INTE materialen där de kan utsättas för direkt solljus, höga temperaturer, hög luftfuktighet, damm eller gas.
- (5) Alla data som är lagrade i skrivarens minne kan gå förlorade i händelse av ett skrivarfel.
- (6) Öppna INTE den övre luckan och batteriluckan under drift. Detta stoppar skrivarens drift.
- (7) Skrapa INTE ytan på tryckta etiketter eller kvitton med vassa föremål.
- (8) Se till att använda en skärmd gränssnittskabel.

#### **FÖRSIKTIGHET!**

1. Bruksanvisningen får inte kopieras, helt eller delvis, utan skriftligt tillstånd från TOSHIBA TEC.
2. Innehållet i bruksanvisningen kan ändras utan föregående meddelande.
3. Vänd dig till din lokala auktoriserade servicerepresentant med hänsyn till eventuella frågor kring bruksanvisningen.



### **VARNING**

**Detta anger att det finns en risk för dödsfall eller allvarliga skador om maskinerna hanteras felaktigt eller i strid med denna indikation.**

- Slå av strömmen om vatten eller andra vätskor kommer in i maskinen. Fortsatt användning av maskinen under sådana förhållanden kan orsaka brand eller elektriska stötar.
- Om inneslutningen skadas när den släpps eller blir strömförande, stäng av strömmen. Fortsatt användning av maskinen under sådana förhållanden kan orsaka brand eller elektriska stötar.
- Undvik kontinuerlig exponering av direkt solljus eller höga temperaturer, eftersom det kan orsaka brand.
- Ta inte bort några kåpor eller modifiera maskinen själv. Det kan orsaka brand eller elektriska stötar.
- Undvik vatten, att använda våta händer eller rengöra med en fuktig trasa. Underlåtenhet att göra detta kan orsaka brand eller elektriska stötar.
- Torka inte maskinen med en trasa som fuktats med thinner eller andra flyktiga lösningsmedel eftersom det kan orsaka brand eller elektriska stötar.
- Använd INTE sprayrengöringsmedel innehållande brandfarlig gas för att rengöra denna produkt eftersom det kan orsaka brand.
- Använd endast specificerat batteri. Underlåtenhet att göra detta kan orsaka brand eller elektriska stötar.
- Fara för explosion om batteriet byts ut på fel sätt. Batteriet får endast bytas ut mot ett litiumjonbatteripaket från TOSHIBA TEC Corporation av modell B-FP803-BT-R med spänningen 7,4 V och kapaciteten 2 500 mAh eller ett litiumjonbatteripaket av modell B-FP803-BTH-QM-R med spänningen 7,2 V och kapaciteten 2 500 mAh. Kassera förbrukade batterier enligt tillverkarens anvisningar.
- Demontera eller modifiera inte batteriet då det innehåller en skydds-enhet. Det kan förstöra skydds-enheten, orsaka att batteriet värms upp, exploderar eller börjar brinna.
- Torka batteriet helt om det blir vått. Att använda ett vått batteri kan orsaka brand eller elektriska stötar.
  
- Tänk på följande försiktighetsåtgärder när du använder batterier. Annars kan de värmas upp, explodera eller börja brinna.
  - Kasta inte batteriet in i öppen eld eller värm upp det i en mikrovågsugn, ugn m.m.
  - Ladda inte batteriet med omvänd polaritet.
  - Anslut inte elektroderna med metallföremål som en ledning. Bär eller förvara inte batteriet tillsammans med metallföremål såsom halsband, hårnålar etc.
  - Stick inte en nål i, hamra på, kliv på eller tappa batteriet.
  - Löd inte batteriet.
  - Lämna inte batteriet där temperaturerna är mer än 50 °C (t.ex. inne i en bil eller i direkt solljus).



### **FÖRSIKTIGHET**

**Detta anger att det finns en risk för personskada eller skador på föremål om maskinerna hanteras felaktigt med denna indikation.**



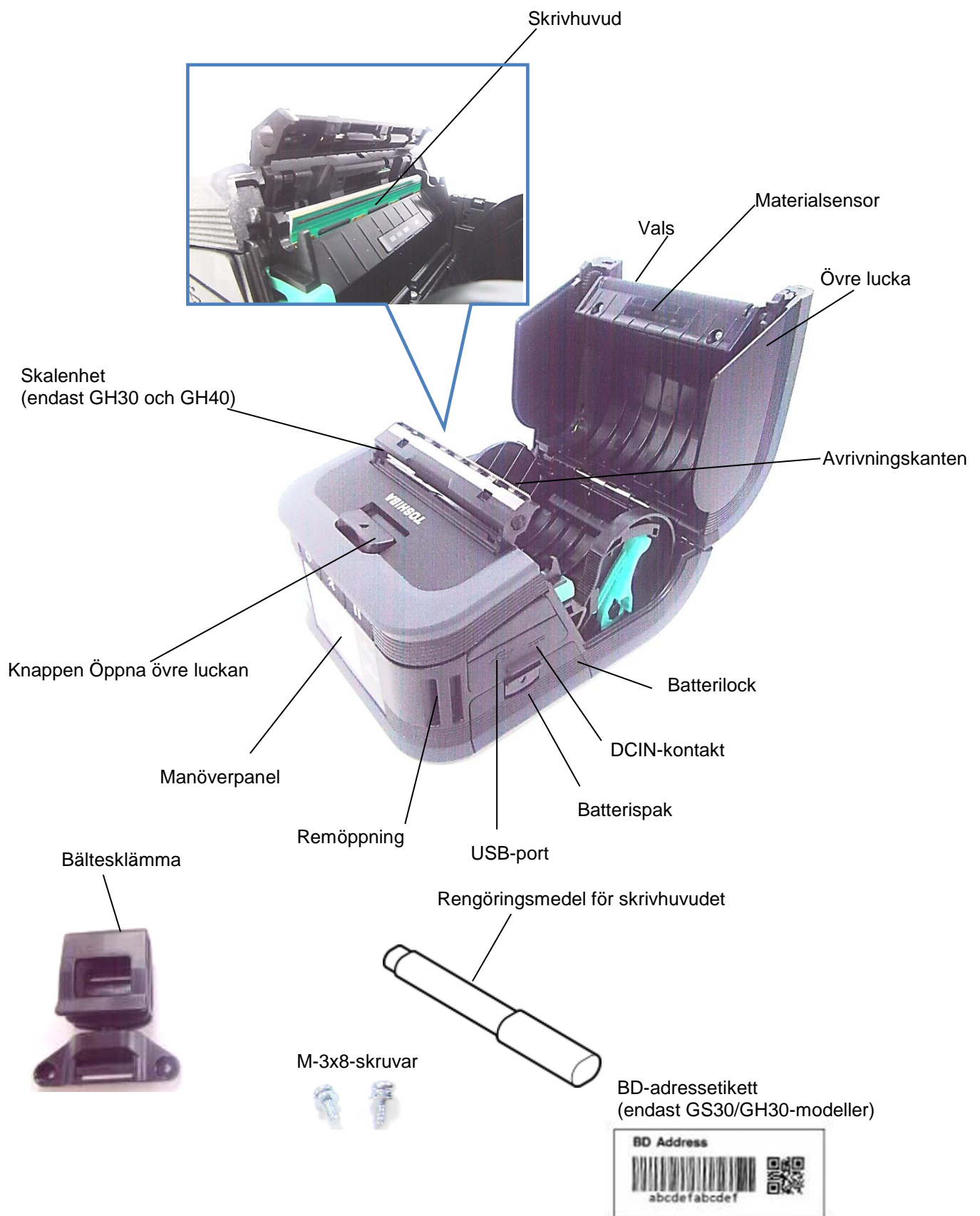

- Förvara franskilt från eld eller andra värmekällor. Underlåtenhet att göra detta kan orsaka brand eller maskinhaveri.
- Tappa inte eller ge maskinen stötar då det kan orsaka maskinhaveri.
- Då det blixtrar, stäng av och håll dig borta från maskinen då det finns risk för elektriska stötar och maskinhaveri.
- Undvik platser som utsätts för snabba temperaturförändringar då detta leder till kondens, som orsakar elektriska stötar eller maskinhaveri.
- Skada inte skrivhuvudet, valsen eller remsans rulle med ett vasst föremål. Det kan orsaka maskinhaveri.
- Vidrör eller peta inte på skrivhuvudets element med ett hårt föremål. Det kan orsaka maskinhaveri.
- Använd endast specificerade pappersmaterial. Underlåtenhet att göra detta kan orsaka maskinhaveri.
- Var noga med att stänga av maskinen innan du byter batteri, annars kan det orsaka maskinhaveri.
- Ladda inte batteriet nära flamma eller under direkt solljus. Hög temperatur kan aktivera eller skada batteriets skydds-enhet, inaktivera den elektriska laddningen eller orsaka att batteriet överhettas, exploderar eller börjar brinna.
- Ta ur batteriet om maskinen inte ska användas under en längre period. Underlåtenhet att göra detta kan orsaka maskinhaveri.
- Förvara batteriet franskilt från flamma, en värmekälla eller andra platser där höga temperaturer förekommer. Underlåtenhet att göra det kan orsaka att det överhettas eller börjar brinna.
- Tvinga inte in batteriet i maskinen eller batteriladdaren. Det kan orsaka att batteriet överhettas, exploderar eller börjar brinna. Kontrollera om elektroden är korrekt.
- Anslut inte batteriet till ett eluttag eller ett uttag för cigarettändare, eftersom detta kan orsaka att batteriet överhettas, exploderar eller börjar brinna.
- Batterierna ur B-FP803-BT-R- och B-FP803-BTH-QM-R-serien är uteslutande avsedda för skrivare ur B-FP3D-GS- och B-FP3D-GH-serien och får därför inte användas i andra maskiner. Det kan orsaka att batteriet skadas eller påverka batteriets prestanda och livslängd.

# Artikelnamn

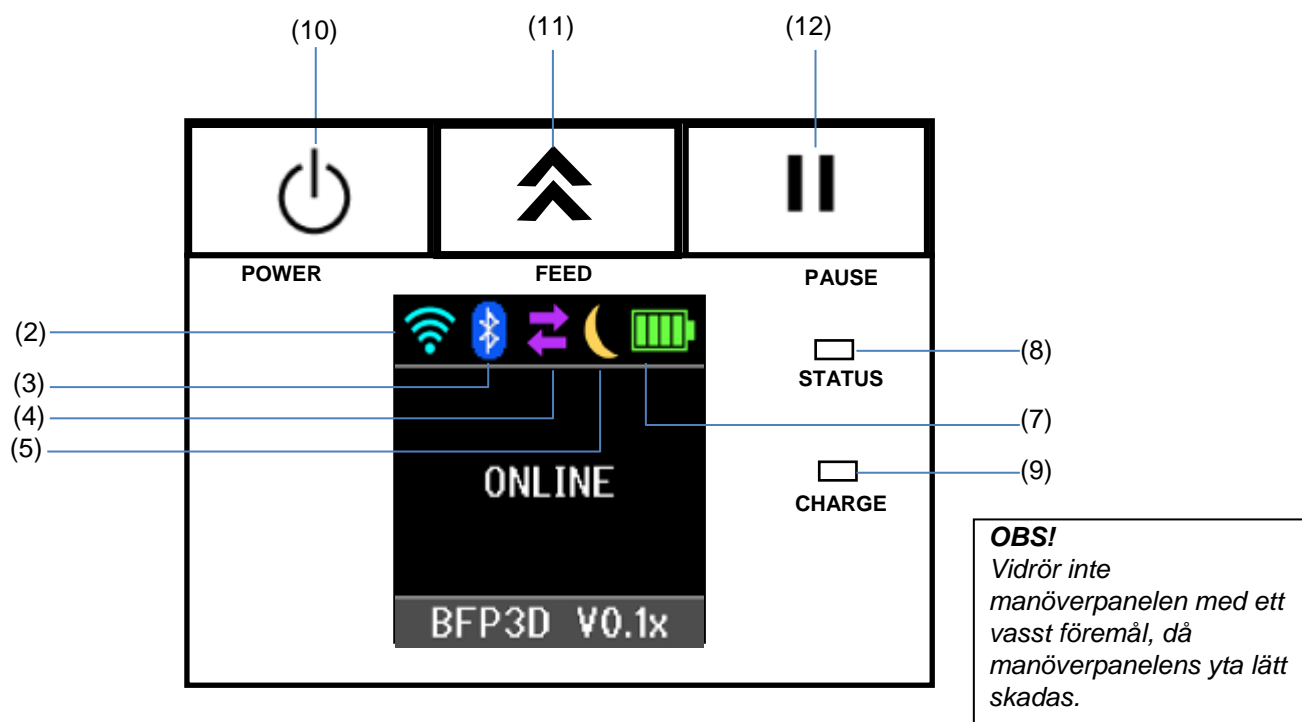



## Funktioner för manöverpanel



Nr	Namn/ikon	Funktion/användning	
(1)	Bildskärm med flytande kristaller (LCD)	Ikoner som indikerar skrivarstatusar, som radiointensitet, batterinivå, etc. visas. Utskriftsstatus indikeras i alfanumeriska eller symboler.	
	LCD-meddelande	ON LINE	Skrivaren är redo för ett problemkommando från värden.
		PAUSE	Skrivaren är i pausläge. När skrivaren är pausad under utskrift visas antalet icke utskrivna etiketter.
		COVER OPEN	Övre lucka är öppen.
		LBL PRESENT ****	Skrivaren väntar på att den utskrivna etiketten ska tas bort från materialutgången. "****" indikerar antalet icke utskrivna etiketter.
WAITING(XXXX)	Skrivaren väntar på att batterispänningen återhämtas eller att temperaturen för skrivhuvudet eller motorn minskar.		
(2)	Signalstyrka för WLAN	Anger WLAN-intensiteten i fyra nivåer	
(3)	Bluetooth	 Bluetooth: ansluten	Anger status för en Bluetooth-anslutning
		 Bluetooth: ej ansluten	
(4)	Överföring	 Data tas emot av skrivaren	Anger status för dataöverföring.
		 Data skickas till värden	



(5)	Vila	 Visas när skrivaren är i strömsparläget.
(6)	Fel	 Visas när ett fel uppstått på skrivaren.
(7)	Batterinivå	Anger batterinivån med 5 nivåer.
(8)	STATUS-lampa	Lyser eller blinkar grönt, rött eller orange för att ange skrivarstatusen. <ul style="list-style-type: none"> <li>• Lyser grönt: Normalt tillstånd</li> <li>• Lyser orange: Varning för låg batterinivå (kan fortfarande användas)</li> <li>• Lyser rött: Låg batterinivå</li> <li>• Blinkar grönt eller orange: Kommunikerar eller intern behandling pågår eller en utskriften etikett väntar på att tas bort.</li> <li>• Blinkar rött: Felstatus</li> </ul>
(9)	CHARGE-lampa	Lyser orange när batteripaketet laddas och slocknar när batteriet är fulladdat.
(10)	Knappen [POWER]	Slår på eller av skrivaren. <b>Hur man slår på skrivaren</b> När skrivaren är av, håll knappen POWER intryckt i några få sekunder. När "ONLINE" visas på LCD är skrivaren redo. <b>Hur man slår av skrivaren</b> Håll knappen POWER nedtryckt tills LCD slocknar.
(11)	Knappen [FEED]	Matar material eller skriver ut en tidigare utskriften data. Funktionen för knappen [FEED] skiljer sig beroende på problemläget.
(12)	Knappen [PAUSE]	Stoppas tillfälligt materialproblem och startar om utskriften. Används för att återhämta skrivaren efter att ett fel rensats.

## Ladda ett batteripaket

### VARNING!

1. Om batteriet läcker vätska, ryker eller luktar illa, sluta omedelbart att använda det och förvara det frångående från eld. I annat fall kan följden bli explosion eller brand.
2. I USA ska förbrukade litiumjonbatterier returneras till butiken där maskinen köptes. (endast USA)
3. LÄMPLIG KASSERING AV LITIUMJONBATTERI  
**Varning: Hantera inte skadade eller läckande litiumjonbatterier.**
4. För att undvika skada, se till att inte tappa batteripaketet på din fot.

Tryck på spaken för att öppna batterilocket och sätt i batteripaketet i skrivaren. Batteripaketet låses på plats av batterilocket.

Var uppmärksam på batteripaketets riktning.

### OBS!

- Var noga med att endast använda det batteripaket som utformats och tillverkats för användning med batteripaket för skrivare ur B-FP3D-serien:

B-FP803-BT-R (för B-FP3D-GS-serien)

B-FP803-BTH-QM-R (för B-FP3D-GH-serien)

- När det medföljande batteripaketet packas upp är inte batterinivån full. Ladda batteripaketet med en extra batteriladdare eller ladda batteripaketet i skrivaren och anslut en extra adapter innan den används.

- ◆ Batteriladdare med en batteriplats: B-EP800-CHG-QM-R
- ◆ Batteriladdare med sex batteriplatser: B-EP800-CHG6-QM-R
- ◆ Växelströmsadapter: B-EP800-AC-QM-R
- ◆ Adapter för cigarettändare: B-EP802-DC12-QM-R
- ◆ Likströmsadapter: B-EP800-DC48-QM-R
- ◆ Stickkontaktsadapter för likström: B-FP800-DCJA-QM-R

[B-FP3D-serien]

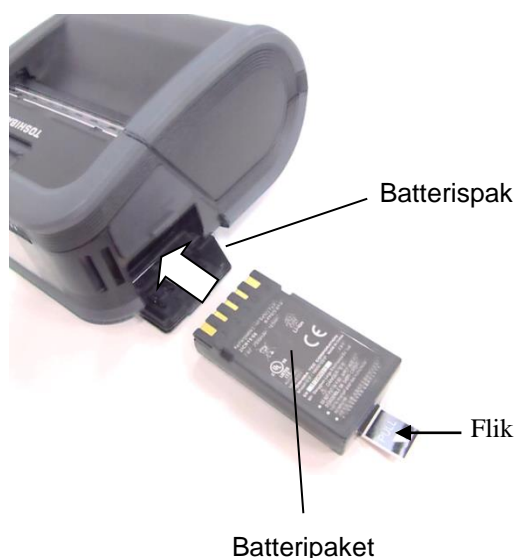

### FÖRSIKTIGHET!

ANSLUT INTE några enheter till skrivaren än de ovanstående.

## Ta ur ett batteripaket

Tryck batterispaken nedåt i pilens riktning och ta upp batteripaketet ur skrivaren genom att dra i fliken.

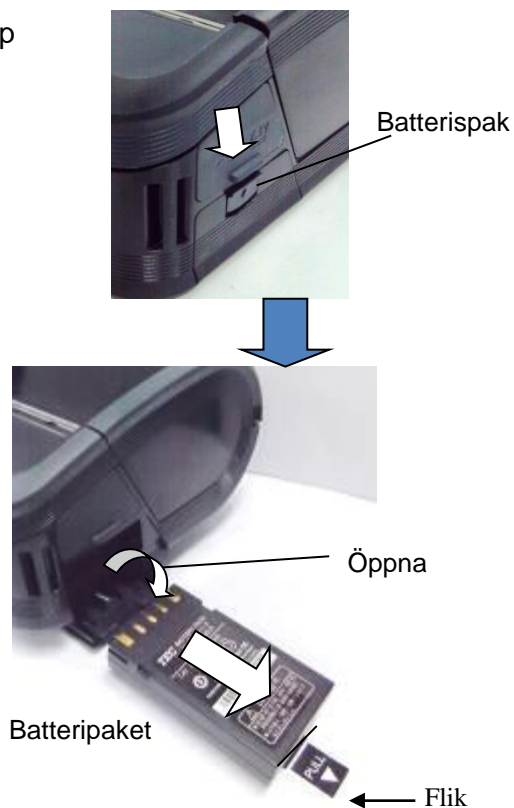

## Ladda batteripaketet med en extra adapter

När du laddar batteriet i skrivaren med en extra AC-adapter, cigarettändaradapter, eller DC-adapter, sätt i adaptorn i DCIN-kontakten på skrivaren.

### **OBS!**

*För information, se bruksanvisningen (Owner's Manual) för respektive extra adapter.*

När en extra batteriladdare används för att ladda batteripaketet, hänvisa till bruksanvisningen (Owner's Manual) för respektive modeller för batteriladdare.



## Fylla på material

1. Tryck på knappen Öppna övre luckan för att öppna den övre luckan.



### VAR FÖRSIKTIG!

*Skivhuvudet blir varmt direkt efter utskrift, låt det svalna innan du fyller på material.*

2. Flytta spaken för papperstödet mot manöverpanelen och pappersstödet utåt.

### OBS!

*Flytta inte papperstödet utan att låsa upp spaken för papperstödet. Det kan förstöra pappersstödet.*

3. Sätt i materialrullen i skrivaren. Endast material som är rullat med utskriftssidan utåt kan användas i skrivaren.

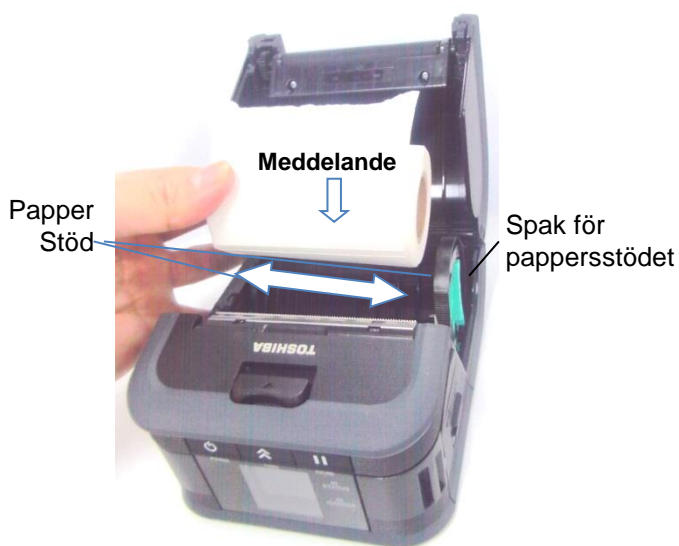

### OBS!

*Var försiktig när du arbetar med avrivningskanten. Kanten är vass.*

4. Ändra pappersstödet för materialrullens bredd.
5. Tryck tillbaka spaken för papperstödet för att låsa pappersstödet.

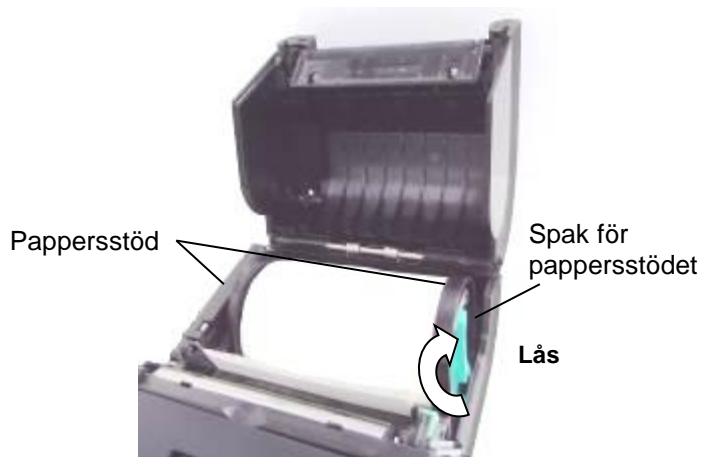

6. Dra den övre kanten av materialet mot manöverpanelen och stäng den övre luckan för att ta bort en del av materialet.

Övre lucka

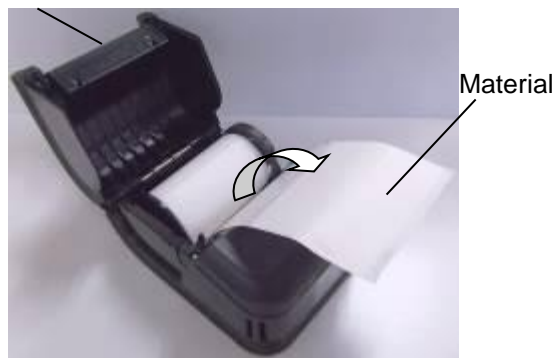

### OBS!

- Använd endast TOSHIBA TEC-godkända pappersmaterial. Toshiba TEC fransäger sig allt ansvar för dåliga utskriftsresultat på grund av att annat material använts än vad som godkänts av Toshiba TEC.
- När du beställer material, kontakta den närmaste TOSHIBA TEC-representant.

## Innan du använder en skalenet (endast GH30- och GH40-modellerna)

Vid utskrift av etiketter i avskalningsläget drar du först ut avskalningsrullen innan etikettrullen sätts i.

1. Öppna den övre luckan och tryck låsspaken i pilens riktning.

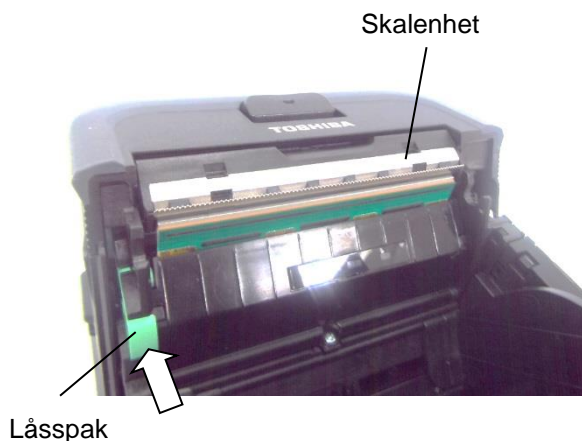

2. Skalenheten skjuts då upp.  
Se " Fylla på material" på föregående sida och sätt i en etikettrulle.



### **ANMÄRKNINGAR:**

1. **DRA INTE** för hårt i mitten av avskalningsrullen.  
Det kan förstöra skala av rullen.
2. Dra inte ut skala av rullen med kraft eller tryck in den i skrivaren, annars kan skala av rullen gå sönder.
3. Var försiktig när du arbetar med avrivningskanten.  
Kanten är vass.

### ■ Hur man sätter i avskalningsrullen

1. Tryck avskalningsrullen försiktigt nedåt och tryck in den i skrivaren i pilens riktning tills den klickar på plats.



## Hur man fäster tillbehör

### **FÖRSIKTIGHET!**

1. Var försiktig så att skrivaren inte tappas när du säkrar den till midjan eller bärs över axeln.
2. För att kunna fästa skrivaren till bältet får bältets bredd vara högst 40 mm för att inte skrivaren ska kunna lossna och falla i marken.

### ■ Bältesklämma

När du vill använda skrivaren på bältet säkrar du först den medföljande bältesklämman på baksidan av skrivaren.

1. Säkra bältesklämman på skrivarens baksida med de två skruvarna.

### **OBS!**

Använd endast den medföljande skruven för att säkra bältesklämman. I annat fall kan insidan av skrivaren skadas.

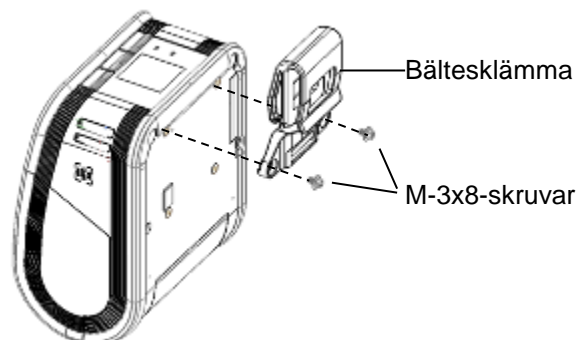

2. Fäst bältesklämman till ditt bälte.

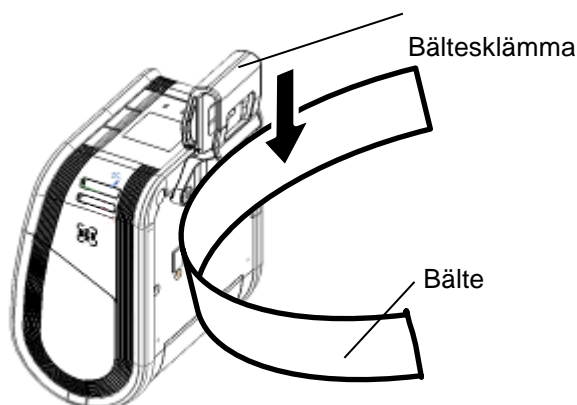

### ■ Axelrem (tillval)

Använd den följande proceduren för att fästa axelremmen (B-EP900-SS-QM-R) till skrivaren.

1. För igenom en av ändarna på axelremmen genom remöppningen på skrivarens framsida.
2. För igenom änden av axelremmen genom spännet. Skjut spännet för att justera längden på axelremmen.
3. Gör samma sak med den andra änden på axelremmen.

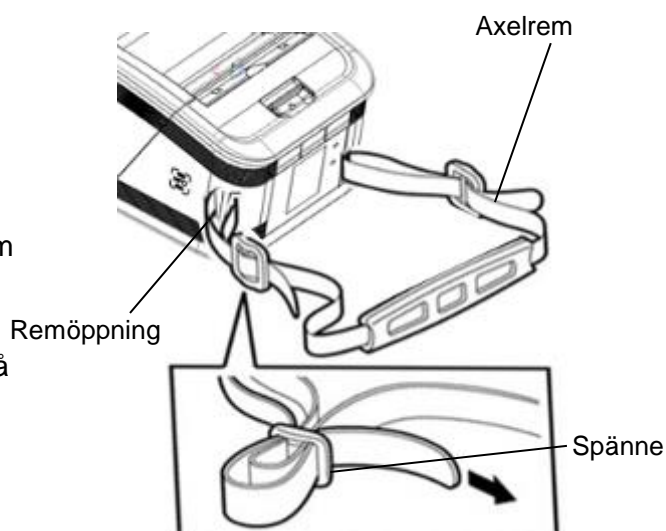

## Dataöverföring

### ■ USB

1. Slå på värden och starta systemet.
2. Slå på skrivaren och anslut USB-kabeln till skrivaren.
3. Anslut USB-kabeln till värden.
4. Sänd data från värden till skrivaren.

### **OBS!**

- För information om gränssnittskabel, rådfråga din närmaste TOSHIBA TEC-representant.
- Följ instruktionerna för värdsystemet när du kopplar från USB-kabeln.

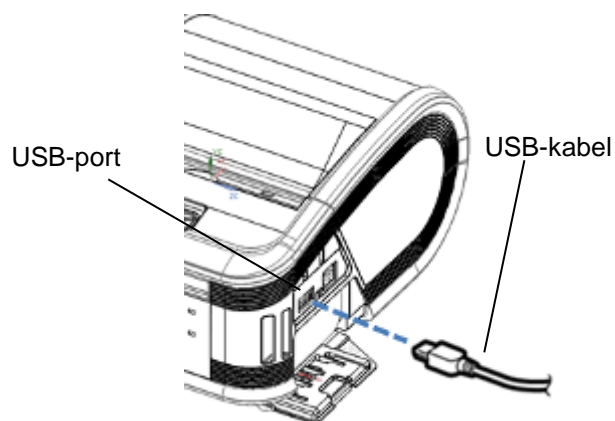

## ■ Trådlöst

1. När Bluetooth används ska du se till att skrivaren är inom 3 meter från värden.  
Om trådlöst LAN finns, placera skrivaren inom ett trådlöst täckningsområde.
2. Slå på skrivaren och värden och sänd data från värden till skrivaren.

### **OBS!**

- Se till att du läst "Försiktighetsåtgärder för hantering av trådlösa kommunikationsapparater" innan skrivaren används.
- Få bekräftat att det inte finns några hinder mellan skrivaren och värden. Hinder kan orsaka ett kommunikationsfel.

Radioanslutning påverkas av användningsmiljön. Framför allt kan metallhinder, metallpulver, eller platser som omges av metallväggar förhindra korrekt kommunikation. Angående installationsplatsen för åtkomstpunkten, rådfråga din närmaste TOSHIBA TEC-representant.

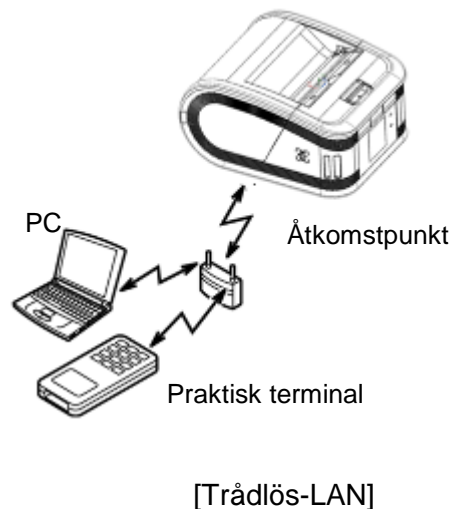
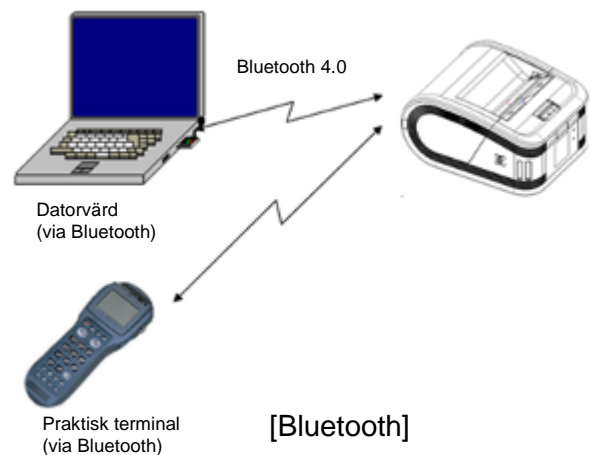



## Dagligt underhåll

Att bidra till att bibehålla din skrivares höga kvalitet och prestanda ska den rengöras regelbundet.

### **FÖRSIKTIGHET!**

- ANVÄND INTE ett vasst föremål för att rengöra skrivhuvudet eller olika rullar eftersom detta kan orsaka utskriftsfel eller att skrivaren går sönder.
- ANVÄND ALDRIG flyktiga lösningsmedel som thinner eller bensen eftersom detta kan orsaka utskriftsfel eller att skrivaren går sönder.
- Vidrör inte skrivhuvudelementet med bara händer eftersom statisk laddning kan skada skrivhuvudet.
- Skrivhuvudet blir mycket varmt direkt efter utskrift. Låt det svalna innan du utför något underhåll.

### ■ Skrivhuvud

Torka skrivhuvudets element med en rengöringspenna för skrivhuvudet.

När etiketter utan liner används torkar du av smutsigt restlim från skrivhuvudet efter att en eller två materialrullar förbrukats.

#### **OBS!**

Var försiktig när du arbetar med avrivningskanten. Kanten är vass.



Rengöringspenna för skrivhuvud

### ■ Vals och axelremsa

Torka rent valsen med en mjuk trasa som är något fuktad med absolut etylalkohol samtidigt som valsen roterar.

Torka ren axelremsan med en mjuk trasa som fuktats lätt med absolut etylalkohol.

Rengör valsen för etiketten utan liner på samma sätt. Rengöringen ska utföras efter att en eller två materialrullar förbrukats.

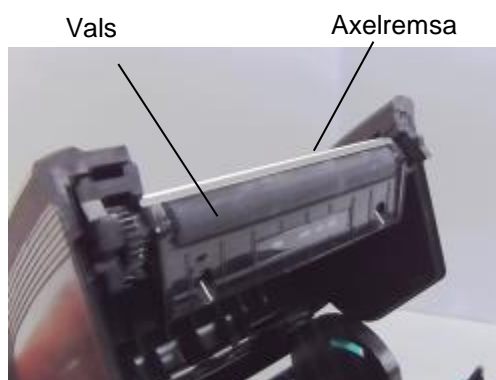

## ■ Fönster för materialsensor och materialväg

Ta bort damm och smuts från ditt fönster för materialsensorn med en kommersiellt tillgänglig mjuk, torr borste.

Torka rent materialvägen med en torr mjuk trasa.

När etiketter utan liner används torkar du av smutsigt restlim från pappersstöden efter att en eller två materialrullar förbrukats.

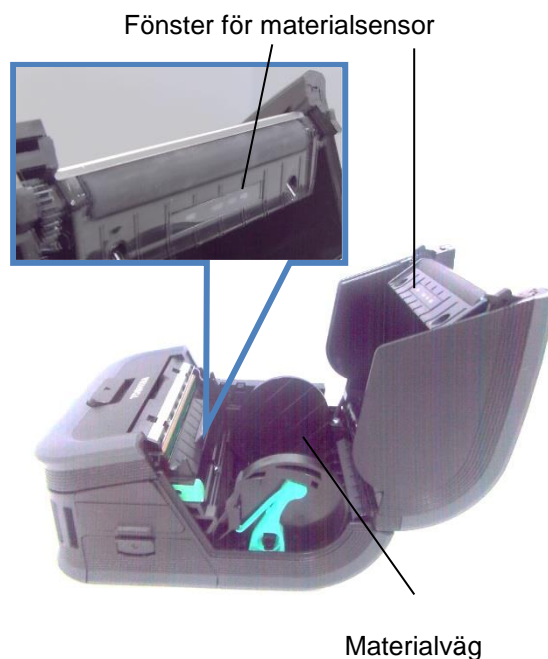

## ■ Övre lucka och kontrollpanel

Torka ren luckan och kontrollpanelsfönstret med en mjuk torr trasa som fuktats lätt med absolut etylalkohol.

Ta bort allt smuts eller restlim från materialutgången med en bomullsudd som är något fuktad med absolut etylalkohol.

När etiketter utan liner används torkar du av smutsigt restlim från den övre luckan eller materialöppningen efter att en eller två materialrullar förbrukats.



## Felsökning

När problem uppstår under användning av skrivaren ser du efter i nedanstående felsökningsguide och vidtar de korrigerande åtgärder som föreslås.

Om du inte kan lösa problemet med följande lösningar, försök inte att själv reparera den. Slå av skrivaren, ta ur batteripaketet och kontakta sedan en TOSHIBA TEC-servicerepresentant för hjälp.

### Om ett felmeddelande visas.

När ett felmeddelande visas, följ den respektive instruktionen och tryck sedan knappen [PAUSE]. Felet kommer att rensas.

Felmeddelande	Orsak	Lösning
COMMS-FEL	Ett paritetsfel eller inramningsfel uppstod under kommunikation.	Stäng av strömmen till skrivaren, och slå sedan på den igen. Sänd data från värden till skrivaren igen. Om problem uppstår, slå av strömmen och kontakta en TOSHIBA TEC-servicerepresentant.
PAPER JAM	Materialet har inte fyllts på korrekt.	Fyll på materialet på rätt sätt.
	Material har fastnat i skrivaren.	Ta bort materialet som fastnat och fyll på material korrekt. Tryck på knappen [PAUSE].
	Materialet matas inte korrekt.	Fyll på materialet korrekt och tryck på knappen [PAUSE].
	Den reflekterande sensorn upptäckte inte svarta markeringar.	Fyll på materialet med svarta markeringar och tryck på knappen [PAUSE].
	Den transmässiva sensorn upptäcker inte mellanrum mellan etiketterna.	Fyll på korrekt material. Om problemet återkommer ställer du in ett tröskelvärde.
NO PAPER	Skrivaren fick slut på pappersmaterial.	Fyll på en ny materialrulle och tryck på [PAUSE]-knappen.
COVER OPEN	Övre lucka är öppnad.	Stäng den övre luckan.
HEAD ERROR	En del av skrivhuvudelementet är sönder.	Stäng av skrivaren och kontakta TOSHIBA TEC-servicerepresentant för att be om byte av skrivhuvudet.
FLASH WRITE ERROR	Ett skrivfel uppstod.	Stäng av strömmen till skrivaren, och slå sedan på den igen. Sänd data från värden till skrivaren igen. Om problem uppstår, slå av strömmen och kontakta en TOSHIBA TEC-servicerepresentant.
FORMAT ERROR	Ett formatfel uppstod.	Stäng av strömmen till skrivaren, och slå sedan på den igen. Sänd data från värden till skrivaren igen. Om problem uppstår, slå av strömmen och kontakta en TOSHIBA TEC-servicerepresentant.

Felmeddelande	Orsak	Lösning
<b>FLASH MEMORY FULL</b>	Flashminnet har inte tillräckligt med utrymme för lagringsdata.	Slå av knappen [POWER] och sedan på igen. Formatera om minnet för att frigöra utrymme, och skicka sedan datamängderna från värden till skrivaren igen. Om problemet återkommer stänger du av strömmen till skrivaren och kontaktar en TOSHIBA TEC-servicerepresentant.
<b>LOW BATTERY</b>	Återstående batterikapacitet är låg.	Slå av skrivaren och ersätt batteripaketet med ett fulladdat batteripaket.
<b>EXCESS HEAD TEMPERATURE</b>	Skrivhuvudets temperatur uppnådde den övre gränsen för drifttemperaturen.	Stoppa utskriften och vänta tills skrivaren automatiskt återställs. Om problem uppstår, slå av strömmen och kontakta en TOSHIBA TEC-servicerepresentant.
<b>AMBIENT TEMP ERROR</b>	Den omgivande temperaturen uppnådde den övre gränsen för drifttemperaturen.	Stoppa utskriften tills den omgivande temperaturen sjunker till inom skrivarens drifttemperaturintervall.
<b>BATTERY TEMP ERROR</b>	Batteriet är extremt varmt.	Slå av skrivaren, dra ut strömadaptorn och vänta tills temperaturen sjunker till inom skrivarens drifttemperaturintervall.
<b>HIGH VOLT. ERROR</b>	Batterispänningen är onormal.	Slå av skrivaren, ta ur batteriet, ladda om det och slå på skrivaren igen. Om problem uppstår, slå av strömmen och kontakta en TOSHIBA TEC-servicerepresentant.
<b>CHARGE ERROR</b>	Ett fel upptäcktes under laddningen av batteriet.	Det kan vara slutet på batteriets livslängd. Ersätt batteriet med ett nytt.
Exempel på kommandofel PC001;0A00,0300,	När ett kommandofel uppstår visas upp till 16 alfanumeriska tecken eller symboler på LCD-meddelandeskärmens övre rad.	Stäng av skrivaren, och slå sedan på den igen. Sänd data från värden till skrivaren igen. Om problem uppstår, slå av strömmen och kontakta en TOSHIBA TEC-servicerepresentant.
Andra felmeddelanden	Ett fel på maskinvara eller programvara uppstår.	Stäng av skrivaren, och slå sedan på den igen. Om problemet återkommer stänger du av strömmen till skrivaren och kontaktar en TOSHIBA TEC-servicerepresentant.

\*\*\*\*: Numret för icke utskrivna etiketter 1 till 9999 (i etikettenheter)

## När skrivaren inte fungerar korrekt

Om följande symptom uppstår, kontrollera respektive punkt och vidta korrigerande åtgärder.

Symptom	Punkter att kontrollera (anledning)	Lösning
Skrivarens slås inte på när man trycker på knappen POWER.	Batterifacket har inte laddats korrekt.	Sätt i ett fulladdat batteripaket.
Fulladdat batteri är laddat men drifttiden är kort.	Batteriets livslängd har löpt ut.	Sätt i ett fulladdat nytt batteripaket.
Skrivaren kan inte kommunicera via USB.	Skrivaren är inte påslagen.	Slå på skrivaren.
	Skrivaren kommunicerar via trådlös kommunikation.	Avsluta den trådlösa kommunikationen
	Problemläget är felaktigt.	Välj ett korrekt problemläge.
Skrivaren kan inte kommunicera via Bluetooth. (endast GS30/GH30)	Skrivaren är inte påslagen.	Slå på skrivaren.
	Avståndet till värden är för långt.	Flytta skrivaren till en radie av 3 meter från värden.
	Skrivaren används på en plats där den utsätts för buller eller störningar.	Undvik sådana platser.
	Skrivaradressen är inte rätt inställd hos värden.	Ställ in korrekt skrivaradress hos värden.
	Problemläget är felaktigt.	Välj korrekt utskriftsläge.
Skrivaren kan inte kommunicera via LAN. (endast GS40/GH40)	Skrivaren är inte påslagen.	Slå på skrivaren.
	Avståndet till värden är för långt.	För skrivaren till inom ett trådlöst täckningsområde.
	Hinder blockerar radiovågen.	Använd skrivaren på en plats utan hinder.
	Skrivaren används på en plats där den är föremål för buller eller störningar.	Undvik sådana platser.
	Skrivaradressen är inte rätt inställd hos värden.	Ställ in korrekt skrivaradress hos värden.
	Kanalinställning för åtkomstpunkten eller värden är felaktig.	Undvik att använda en kanal som har störningar med angränsade åtkomstpunkter.
	Problemläget är felaktigt.	Välj korrekt utskriftsläge.
Utskrifter är för ljusa. Skrivaren tog emot utskriftsdata men skriver inte ut.	Skrivhuvudet är smutsigt.	Rengör skrivhuvudet.
	Pappersmaterial har inte fyllts på korrekt.	Fyll på materialet korrekt.
	Materialet har försämrats på grund av att förfallodatumet har gått ut.	Fyll på med en ny materialrulle.
	Materialet är inte ett som är godkänt av TOSHIBA TEC	Använd TOSHIBA TEC-godkända pappersmaterial.
Skrivaren tog emot utskriftsinformation men skriver inte ut.	STATUS-lampan är tänd eller blinkar.	Rensa felet
	Materialet har inte fyllts på korrekt.	Fyll på materialet på rätt sätt.

# Skrivarspecifikation

Modell	B-FP3D-GS30-QM-R	B-FP3D-GS40-QM-R	B-FP3D-GH30-QM-R	B-FP3D-GH40-QM-R
Materialtyper	Etikett/tagg/kvitto			
Utskriftsmetod	Direkt termisk			
Upplösning	203 dpi (8 punkter/mm)			
Utskriftshastighet	Högst 152 mm/sek. (beror på driftsmiljö, utskriftsförhållanden, batteristatus m.m.)			
Effektiv utskriftsbredd	72 mm			
Utskriftsläge	Satsvis		Satsvis/avskalning	
Streckkod	UPC-A/E, EAN 8/13, UPC-A/E tillägg 2 och 5, EAN-8/13 tillägg 2 och 5, kod 39, kod 93, kod 128, EAN 128, NW7, MSI, Industriell 2 av 5, ITF, Postnet, RM4SCC, KIX Code, GS1 DataBar			
Tvådimensionell kod	Data Matrix, PDF 417, MaxiCode, QR Code, Micro PDF 417, Micro QR, GS1 Data Matrix			
Teckensnitt	Bitmapp: Alfamerisk 25 typer, förenklad kinesiska 24 x 24 (GB 18030), Japansk gotisk 16 x 16, 24 x 24, Mincho 32 x 32 Kontur: 5 typer OpenType-teckensnitt: Noto Sans (CJK)			
LCD	TFT-färg-LCD, 128 x 128 punkter med bakgrundsbelysning			
Batteri	7,4 V, 2 500 mAh, litiumjon		7,2 V, 2 500 mAh, litiumjon	
Mått	116 (B) x 150 (D) x 80 (H) mm (förutom utskjutande delar)			
Vikt (med batteri)	650 g		660 g	
Drifttemperatur	-15 °C till 50 °C			
Driffuktighet	25–85 procent (ingen kondens)			
Laddningstemperatur	Växelströmsadapter: 0 °C till 40 °C			
Minne	Flash-ROM: 64 MB, SDRAM: 16 MB		Flash-ROM: 64 MB, SDRAM: 32 MB	
Gränssnitt	Bluetooth 4.0 (Bluetooth Smart Ready: BR/EDR, BLE)	Trådlöst LAN (802.11b/g/n)	Bluetooth 4.0 (Bluetooth Smart Ready: BR/EDR, BLE)	Trådlöst LAN (802.11b/g/n)
	USB 2.0 (Full Speed)			
NFC	ISO/IEC 14443 typ A, NFC Forum typ 2, 144 byte			
Materialsensorer	Etikettavstånd Svart markering Papperskant		Etikettmellanrum Svart markering Papperskant Avskalning	
Tillval	Batteriladdare med en batteriplats (B-EP800-CHG-QM-R) Batteriladdare med sex batteriplatser (B-EP800-CHG6-QM-R) Växelströmsadapter (B-EP800-AC-QM-R) Cigarettändaradapter (B-EP800-DC12-QM-R) Likströmsadapter (B-EP800-DC48-QM-R) Axelrem (B-EP900-SS-QM-R) Reservbatteri B-FP803-BT-R (för B-FP3D-GS-serien) B-FP803-BTH-QM-R (för B-FP3D-GH-serien)			

# Specifikation av pappersmaterial

<Etiketter>

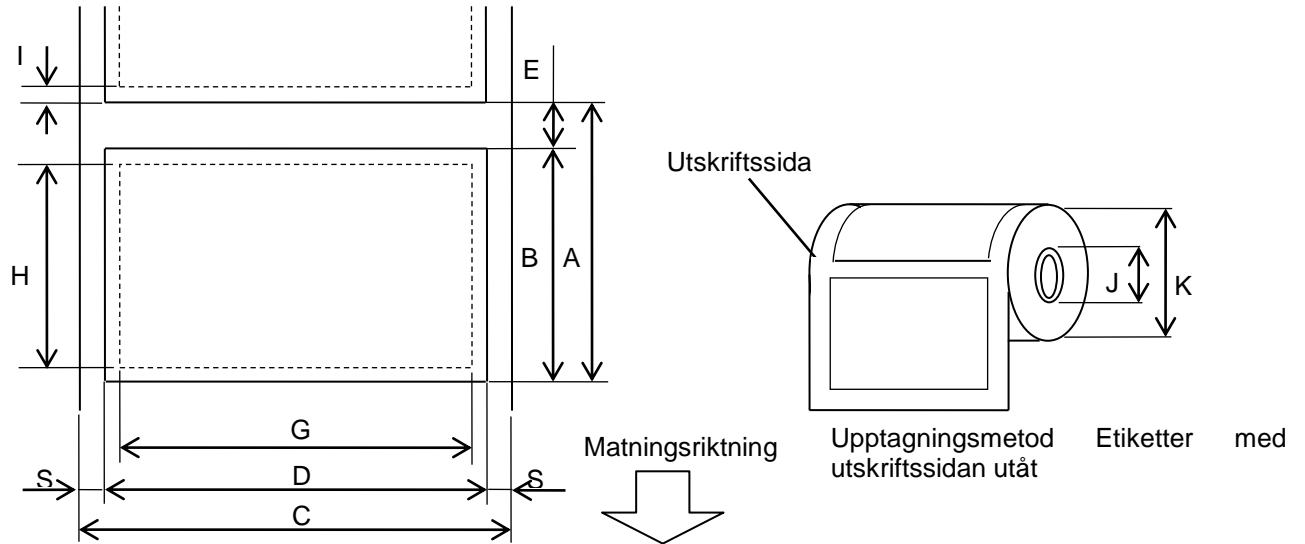

<Tagg>

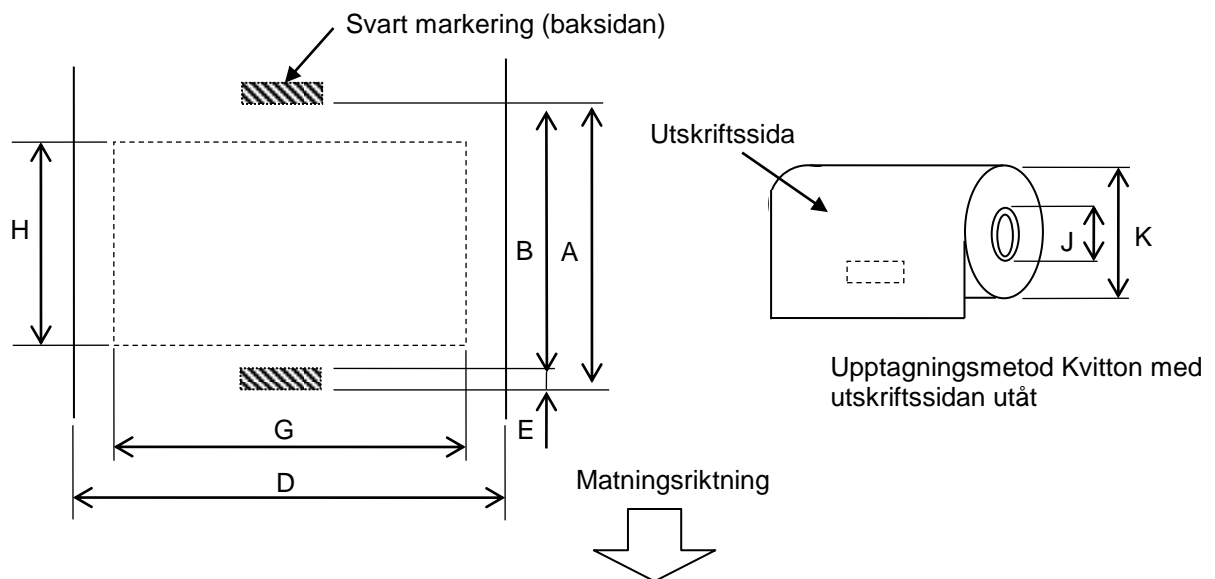

Inställningsalternativ		Materialtyp	Etikett		Kvitto	
		Läge	Satsvis	Remsa	Med svarta markeringar	Utan svarta markeringar
A	Etikettbreddsteg	Min.	10,0	13,0	10,0	–
		Max.	999,9	67,0	999,9	–
B	Etikettlängd	Min.	7,0	10,0	7,0	–
		Max.	997,0	60,0	997,0	–
C	Skyddspappersbredd	Min.	26,0		–	
		Max.	80,0		–	
D	Etikettbredd	Min.	24,0		–	
		Max.	78,0		–	
D	Materialbredd	Min.	–		24,0	
		Max.	–		80,0	
E	Etikettmellanrum	Min.	3,0		–	
		Max.	7,0		–	
E	Längd på svart markering	Min.	3,0	3,0	3,0	–
		Max.	7,0	7,0	7,0	–
S	Lodrätt avstånd	Min.	1,0	1,0	–	–
		Max.	7,0	7,0	–	–
G	Effektiv utskriftsbredd	Max.	72,0			
H	Effektiv utskriftslängd	Min.	5	8,0	5	–
		Max.	995,0	58,0	995,0	–
I	Område som inte går att skriva ut	1,0 från övre/nedre etikettkant				–
J	Papperskärnans ytterdiameter	Min.	Φ 12,0 +0/-0,5		Φ 12,0 +0/-0,5 (ingen papperskärna: Φ 18)	
K	Yttre rulldiameter	Max.	Φ 67,0 +0/-1,0			
	Rullriktning	Endast utsidan				



## **SKÖTSEL/HANTERING AV MATERIAL**

### **FÖRSIKTIGHET!**

*Var noga med att läsa noga och förstå handboken om förbrukningsmaterial (Supply Manual). Använd endast material som uppfyller angivna krav. Användning av icke-specificerade material kan förkorta huvudets livslängd och leda till problem med streckodsläsbarhet eller utskriftskvalitet. Allt material ska hanteras med försiktighet för att undvika skador på material eller skrivare. Läs den följande riktlinjen noga.*

Förvara inte material längre än tillverkarens rekommenderade hållbarhetstid.

- Förvara materialrullar på den platta änden, förvara dem inte på den böjda sidan så det kan platta den sida och orsaka oberäknelig material förväg och dålig utskriftskvalitet.
- Förvara material i plastpåsar och återförslut dem alltid efter de öppnats. Oskyddade material kan bli smutsiga och extra slitage från damm och smutspartiklar förkortar skrivhuvudets livslängd.
- Förvara material på en sval och torr plats. Undvik områden där de kan exponeras för direkt solljus, höga temperaturer, hög luftfuktighet, damm eller gas.
- Det termiska pappret som används för direkt termoutskrift får inte ha specifikationer som överstiger Ca++ 800 ppm, Na+ 800 ppm, K+ 800 ppm och Cl- 600 ppm.
- Visst bläck som används på förtryckta etiketter kan innehålla komponenter som förkortar skrivhuvudets produktliv. Använd inte etiketter förtryckta med bläck som innehåller hårda ämnen såsom kalciumkarbon (CaCO<sub>3</sub>) och kaolin (Al<sub>2</sub>O<sub>3</sub>, 2SiO<sub>2</sub>, 2H<sub>2</sub>O).

För ytterligare information, kontakta din lokala återförsäljare eller materialtillverkaren.