

TOSHIBA



Nešiojamas spausdintuvas

SERIJA B-FP3D

Savininko žinynas



CE atitiktis (tik ES)

Šis gaminys atitinka Elektromagnetinio suderinamumo (EMS) ir Radijo ryšio įrenginių ir telekomunikacijų galinių įrenginių poveikio (R&TTE) direktyvas, įskaitant jų dalinius pakeitimus, reikalavimus.

Už CE ženklimą atsako „TOSHIBA TEC GERMANY IMAGING SYSTEMS GmbH“, įsikūrusi adresu: Carl-Schurz-Str. 7, 41460 Neuss, Vokietija.

Norėdami gauti atitinkamos CE atitikties deklaracijos kopiją, kreipkitės į savo prekybos atstovą arba į TOSHIBA TEC.

FCC pranešimas

Šis įrenginys išbandytas ir nustatyta, kad jis atitinka B klasės skaitmeninio įrenginio normas, nustatytas FCC taisyklių 15 dalyje. Šios normos skirtos užtikrinti pagrįstą apsaugą nuo žalingų trukdžių gyvenamojoje aplinkoje. Šis įrenginys generuoja, naudoja ir gali spinduliuoti radijo dažnių energiją, ir, jei jis nebus įrengtas ir naudojamas pagal instrukcijas, gali sukelti žalingus radijo ryšio trukdžius. Vis dėlto nėra jokių garantijų, kad tam tikru įrengimo atveju trukdžių nebus. Jei šis įrenginys sukelia žalingus radijo ar televizijos signalo priėmimo trukdžius (o tai galima nustatyti išjungus ir įjungus įrenginį), naudotojui patariama pamėginti panaikinti trukdžius vienu iš toliau nurodytų būdų:

- pakeisti signalą priimančios antenos kryptį arba vietą;
- padidinti atstumą tarp įrenginio ir imtuvo;
- prijungti įrenginį prie kito elektros kontūro lizdo, nei yra prijungtas imtuvas;
- pasitarti su prekybos atstovu arba patyrusiu radijo / televizijos meistru.

Pakeitimai ar modifikacija, kurios aiškiai nepatvirtino už atitiktį atsakingas gamintojas, galėtų panaikinti naudotojo teisę naudoti šį įrenginį.

„Šis B klasės skaitmeninis aparatas atitinka visus Kanados reglamentus dėl trukdžių keliančios įrangos nuostatų.“

“Cet appareil numérique de la classe B respecte toutes les exigences du Règlement sur le matériel brouilleur du Canada.”
(tik Kanadai)

Kai kurie šio gaminio tipai turi bevielio ryšio įrenginį, pavyzdžiui, BT800 ir GS2100MIP. Prieš pradėdami naudoti šį gaminį būtinai perskaitykite pridėdamas Atsargumo priemones bevielio ryšio įrenginių naudojimui.

Pastaba:

Kai perkate sąsajos laidus parduotuvėje, būtina pasirinkti ir naudoti ekranuotus laidus.



Šis gaminys yra komercinės paskirties ir nėra vartojimo prekė.

Ši informacija skirta tik ES valstybėms narėms:

Baterijų ir / arba akumuliatorių utilizavimas

(pagal ES-direktyvą 2006/66/EC,

Direktyva dėl baterijų ir akumuliatorių bei baterijų ir akumuliatorių atliekų)



Šio simbolio naudojimas reiškia, kad baterijų ir / arba akumuliatorių negalima pašalinti su nerūšiuotomis komunalinėmis atliekomis ir juos reikia išmesti atskirai.

Užtikrindami tinkamą baterijų ir / arba akumuliatorių pašalinimą, padėsite išvengti galimų neigiamų padarinių aplinkai ir žmonių sveikatai, kurių galėtų kilti netinkamai tvarkant šio gaminio atliekas.

Išsamios informacijos apie baterijų ir / arba akumuliatorių surinkimą ir antrinį perdirbimą teiraukitės tiekėjo, iš kurio įsigijote šį gaminį.

Kalifornijos projektas 65: Tik JAV Kalifornijai

⚠ ĮSPĖJIMAS

Naudodami šį gaminį, galite susidurti su ftalatu (-ais), kuris Kalifornijos valstijoje pripažintas sukeliantis vėžį, apsigimimus ir kitus reprodukcinės sistemos pažeidimus. Detalesnės informacijos ieškokite www.P65Warnings.ca.gov/product.

TOSHIBA TEC CORPORATION

© 2016 TOSHIBA TEC CORPORATION. Visos teisės saugomos
1-11-1, Osaki, Shinagawa-ku, Tokyo 141-8562, JAPAN

ATSPAUSDINTA INDONEZIJOJE

EO1-33109

SPTM-0273

<Lietuvių kalba>

DĖMESIO!

1. Šiame įrenginyje naudojama baterija gali kelti gaisro arba cheminio nudegimo pavojų, jei su ja elgtis netinkamai. Neardykite, nekaitinkite iki aukštesnės nei +50 laips. C ir nedeginkite. Baterija keiskite tik kita iš B-FP3D serijos. Pakeitus baterija kita netinkamo tipo baterija, kyla gaisro arba sprogdimo pavojus.

B-FP3D-GS30-QM-R	}	B-FP803-BT-R	B-FP3D-GH30-QM-R	}	B-FP803-BTH-QM-R
B-FP3D-GS40-QM-R			B-FP3D-GH40-QM-R		

2. Iškart išmeskite bateriją. Saugokite nuo vaikų. Neardykite ir neutilizuokite ugnyje.

3. Kai išorinis maitinimo šaltinis, pavyzdžiui, KS adapteris, prijungiamas prie spausdintuvo NENAUDOKITE jokio kito įrenginio, tik šitą.

KS adapteris:	B-EP800-AC-QM-R (Modelis: FSP065-REBN2)
Cigarečių degiklio adapteris:	B-EP802-DC12-QM-R
NS adapteris:	B-EP800-DC48-QM-R

Lietuvių kalba

Ši informacija skirta tik ES valstybėms narėms:

Gaminių šalinimas

(vadovaujantis ES direktyva 2012/19/EU,

Direktyva dėl elektros ir elektroninės įrangos atliekų – angl. WEEE)



Šio simbolio naudojimas reiškia, kad šio gaminio negalima pašalinti su nerūšiuotomis komunalinėmis atliekomis ir jį reikia išmesti atskirai. Integruotas baterijas ir akumulatorius galima pašalinti kartu su gaminiu. Jie bus atskirti antrinio perdirbimo centruose.

Juoda juosta reiškia, kad šis gaminys pateiktas rinkai po 2005 m. rugpjūčio 13 d.

Užtikrindami tinkamą šio gaminio pašalinimą, padėsite išvengti galimų neigiamų padarinių aplinkai ir žmonių sveikatai, kurių galėtų kilti netinkamai tvarkant šio gaminio atliekas.

Išsamios informacijos apie šio gaminio surinkimą ir antrinį perdirbimą teiraukitės tiekėjo, iš kurio įsigijote šį gaminį.

Argentina

La siguiente información es solo para Argentina:



El uso de este símbolo indica que este producto no puede ser tratado como residuos domésticos.

Asegúrese que este producto se deseché correctamente, Usted ayudara a evitar posibles consecuencias negativas para el medio ambiente y la salud humana, que podrían derivarse de la incorrecta manipulación de este producto.

Para mas información sobre el reciclaje de este producto, consulte con nuestro su distribuidor donde adquirió el producto.

Elgesio su belaidžio ryšio prietaisais atsargumo priemonės
„Bluetooth®“ modulis: BT800 (GS30/GH30 modeliai)
Bevielio tinklo modulis: GS2100MIP (GS40/GH40 modeliai)

Prekės ženklas

„Bluetooth“ yra registruotasis prekės ženklas, priklausantis „Bluetooth SIG, Inc.“ ir jį „TOSHIBA TEC CORPORATION“ naudoja pagal licenciją.

Perspėjimai

Bendrai

Visoms šalims ir vietovėms

Šis gaminys yra bevielis ryšio įrenginys ir šio gaminio naudojimas yra draudžiamas toliau išvardintose šalyse ir vietovėse. Jei šis gaminys yra naudojamas kitose šalyse ar vietovėse nei toliau išvardintos, galite būti baudžiami pagal tų šalių ar vietovių įstatymus.

JAV, Kanada, Austrija, Belgija, Bulgarija, Kroatija, Kipras, Čekijos Respublika, Danija, Estija, Suomija, Prancūzija, Vokietija, Vengrija, Airija, Italija, Latvija, Lietuva, Liuksemburgas, Malta, Olandija, Lenkija, Portugalija, Rumunija, Slovakija, Slovėnija, Ispanija, Švedija, Jungtinė Karalystė, Šveicarija, Norvegija, Islandija, Lichtenšteinas, Australija, Naujoji Zelandija.

Europai

Skirta „Bluetooth“ ir bevieliam tinklui:

Šiuo „TOSHIBA TEC CORPORATION“ pareiškia, kad BT800 ir GS2100MIP atitinka esminius Direktyvos 2014/53/EU reikalavimus ir kitas susijusias nuostatas. Ši įranga naudoja radijo dažnių juostą, kuri nebuvo visose ES ir ELPA šalyse, ir ją galima naudoti ES ir ELPA šalyse.

For USA

This device complies with Part 15 of the FCC Rules. Operation is subject to the following two conditions:

- (1) this device may not cause harmful interference, and
- (2) this device must accept any interference received, including interference that may cause undesired operation.

Changes or modification not expressly approved by manufacturer for compliance could void the user's authority to operate the equipment.

For Canada

Operation is subject to the following two conditions:

- (1) this device may not cause harmful interference, and
- (2) this device must accept any interference, including interference that may cause undesired operation of the device.

To prevent radio interference to the licensed service, this device is intended to be operated indoors and away from windows to provide maximum shielding. Equipment that is installed outdoors is subject to licensing.

For Taiwan

Dėmesio

根據低功率電波輻射性電機管理辦法

Be leidimo jokia kompanija, įmonė arba naudotojas negali keisti dažnio, padidinti galios arba pakeisti sertifikuotos mažesnio energijos dažnio elektrinės mašinerijos originalaus dizaino charakteristikų ir funkcijų.

Mažesnio energijos dažnio elektrinės mašinerijos pritaikymas nepaveiks navigacijos saugumo ir nepakenks teisei komunikacijai, jei trukdžiai aptinkami, paslauga bus sustabdyta, kol atliekami patobulinimai ir trukdžiai pašalinti.

Saugumui

Nenaudokite šio gaminio vietose, kur tai gali būti draudžiama, pavyzdžiui, lėktuve arba ligoninėje. Jei nežinote draudžiamų zonų, skaitykite ir laikykitės oro linijų kompanijos arba medicinos institucijos gairių.

Galite paveikti skrydžio valdymo instrumentus arba medicininę įrangą ir sukelti rimtą avariją.

Kadangi šis gaminys naudoja itin mažai energijos, palyginus su mobiliaisiais telefonais, jis negali trukdyti stimuliatorių ar defibriliatorių veikimui. Tačiau, jei šio gaminio naudojimas matomai gali paveikti stimuliatorių arba defibriliatorių, iškart nutraukite gaminio naudojimą ir kreipkitės į TOSHIBA TEC pardavimų agentą.

Neardykite, nemodifikuokite ir neremontuokite gaminio. Galite susižaloti. Taip pat, modifikavimas prieštarauja Radijo įrangos įstatymams ir nuostatom. Remonto kreipkitės į savo „TOSHIBA TEC“ pardavimo agentą.

Precaution in use

This product communicates with other devices by radio. Depending on the installation location, orientation, environment, etc., its communication performance may deteriorate or devices installed near by may be affected.

Keep away from microwave devices.

Communication performance may deteriorate or a communication error may occur due to radio interference emitted from the microwave device.

Since the Bluetooth and wireless LAN use the same radio frequency band, each radio wave may interfere with each other when they are used at the same time, causing a deterioration of communication performance or a disconnection of network. If there is any problem with connection, please stop using either Bluetooth or wireless LAN.

Do not use the product on a metal table or near a metal object.

Communication performance may be deteriorated.

BT800 specifikacija

„Bluetooth“ versija	V4.0 Dual Mode
Dažnis	nuo 2,402 iki 2,480 GHz
Didžiausias persiuntimas	1 klasė
Energija	+8 dBm iš antenos*
Gavimo jautrumas	-89 dBm
Duomenų dažniai	Iki 3 Mbps (oru)
Ryšio atstumas	3 m/360 deg (FP3D specifikacijai)
Sertifikavimas (modulis)	US/FCC: SQGBT800, CANADA/IC: 3147A-BT800 (Uždėta „Turi FCC ID: SQG-BT800“ sertifikavimo etiketėje) Europa: RE 2014/53/EU
Antenos specifikacija	PN: AT3216-B2R7HAA, Mfg.: ACX, Tipas keramika, gavimas: 0,5 (dBi)

GS2100MIP specifikacija

Standartas	IEEE802.11 b / g / n
Dažnis	JAV: Nuo 2,412 iki 2,462 MHz ; EUROPA: nuo 2,412 iki 2,472 MHz
Intervalas	5 MHz
Kanalas:	JAV: nuo 1 iki 11 kan. ; EUROPA: nuo 1 iki 13 kan.
Antena	PCB sekimo antena (itaisytais modulis) @2,0 dBi
Ryšio greitis/ Moduliacija	IEEE802.11b: CCK 5,5 ir 11 Mbps moduliacijos dažniai; DSSS 1 ir 2 Mbps moduliacijos duomenų dažniai IEEE802.11g: OFDM 6, 9, 12, 18, 24, 36, 48 ir 54 Mb/s moduliacijos dažniai IEEE802.11n: 1x1 vieno srauto, 20MHz kanalai (1x1 HT20), 400/800ns GI, MCS0-7 7,2, 14,4, 21,7, 28,9, 43,3, 57,8, 65,0, 72.2 Mbps duomenų dažniai
Gavimo jautrumas Persiuntimo išvestis	802.11b -93 dBm ; 802.11g -74 dBm ; 802.11n -71 dBm 802.11b Typ. 17 dBm (50,12 mW) 802.11g Typ. 14 dBm (25,12 mW) 802.11n Typ. 12 dBm (15,85 mW)

DĖMESIO!

1. Siekdami išvengti sužalojimų, pasisaugokite, kad atidarydami ar uždarydami dangtį neprispaustumėte ar neįspraustumėte pirštų.
2. Nelieskite judančių dalių. Norėdami sumažinti riziką, kad pirštai, juvelyriniai dirbiniai, rūbai ir t.t. būtų įtraukti tarp judančių dalių, išjunkite maitinimo jungiklį ir sustabdykite judėjimą.

Saugos suvestinė

Dirbant su šiuo įrenginiu ir jį prižiūrint nepaprastai svarbi yra asmens sauga. Šiame vadove yra pateikti įspėjimai ir perspėjimai, būtini saugiam darbui su įrenginiu. Visi pateikti šiame vadove ir užrašyti spausdintuvo viduje bei išorėje įspėjimai ir perspėjimai turėtų būti perskaityti ir suprasti prieš dirbant su įrenginiu ar jį prižiūrint. Nemėginkite šio įrenginio taisyti. Jei įvyksta triktis, kurios neįmanoma ištaisyti taikant šiame vadove aprašytas procedūras, išjunkite maitinimą ir tada kreipkitės pagalbos į įgaliojantį TOSHIBA TEC atstovą.

Atsargumo priemonės

Šis Savininko vadovas ir gaminiai (įrenginiai), kuriuos įsigijote, turi nurodymus, kurių reikia laikytis, kad naudotumėte šiuos įrenginius saugiai ir nesusižalotumėte patys bei nesusižalotumėte kitų arba nesugadintumėte turto. Žemiau pateikiamos šių nurodymų ir simbolių reikšmės.

Perskaitykite šiuos nurodymus ir susipažinkite su jų turiniu prieš pradėdami skaityti šį Savininko vadovą.

Atsargumo priemonės

Šios atsargumo priemonės padės užtikrinti tinkamą šios mašinos veikimą.

- (1) Stenkitės vengti vietų, kuriose yra šios nepalankios sąlygos:
 - *temperatūros už specifikacijų ribas
 - *didelės drėgmės
 - *tiesioginių saulės spindulių
 - *per didelės vibracijos
- (2) Dangtį reikėtų valyti nušluostant jį sausa šluoste arba šiek tiek švelniu ploviklio tirpalu sudrėkinta šluoste. Plastikiniams dangčiams NIEKADA NENAUDOKITE SKIEDIKLIO AR KITŲ LAKIŲJŲ TIRPIKLIŲ.
- (3) NAUDOKITE TIK TOSHIBA TEC NURODYTĄ laikmeną.
- (4) NELAIKYKITE laikmenos tokioje vietoje, kur ją gali paveikti tiesioginiai saulės spinduliai, aukšta temperatūra, didelė drėgmė, dulkės arba dujos.
- (5) Įvykus spausdintuvo trikdžiai visi spausdintuvo atmintinėje įrašyti duomenys gali būti prarasti.
- (6) NEATIDARINĖKITE viršutinio dangčio ir baterijų dangčio veikimo metu. Tai sustabdytų spausdintuvo veikimą.
- (7) NEBRAIŽYKITE atspausdintų etikečių arba čekių aštriu daiktu.
- (8) Būtinai naudokite ekranuotą sąsajos laidą.

DĖMESIO!

1. Šį vadovą draudžiama kopijuoti visą arba dalimis, jei nėra gautas rašytinis TOSHIBA TEC leidimas.
2. Šio vadovo turinys gali būti pakeistas nepranešus.
3. Visais dėl šio vadovo kylančiais klausimais kreipkitės į savo vietos įgaliojantį techninės priežiūros atstovą.



ĮSPĖJIMAS

Tai reiškia, kad yra mirties ar sunkaus sužalojimo pavojus, jei bus nesilaikoma šio nurodymo arba su įrenginiais elgiamasi netinkamai.

- Jei į įrenginį patenka vanduo ar koks kitas skystis, išjunkite maitinimą. Nuolatinis tokios būklės įrenginio naudojimas gali sukelti gaisrą arba elektros smūgį.
- Jei korpusas buvo pažeistas nuvirtus arba dėl smūgio, išjunkite maitinimą. Nuolatinis tokios būklės įrenginio naudojimas gali sukelti gaisrą arba elektros smūgį.
- Venkite nuolatinio kontakto su tiesioginiais saulės spinduliais arba aukšta temperatūra, nes dėl to gali kilti gaisras.
- Nenuimkite dangčių ir nemodifikuokite įrenginio patys. Dėl to gali kilti gaisras arba įvykti elektros smūgis.
- Venkite vandens, valdymo drėgnomis rankomis arba valymo drėgna šluoste. To nepadarius, gali kilti gaisras arba įvykti elektros smūgis.
- Nevalykite įrenginio su šluoste, suvilgyta skiedikliu arba kiti lakiuoju tirpikliu, nes tai gali sukelti gaisrą arba elektros smūgį.
- NENAUDOKITE šiam gaminiui valyti purškiamojo valiklio, kurio sudėtyje yra degių dujų, nes gali kilti gaisras.
- Naudokite tik nurodytą bateriją. To nepadarius, gali kilti gaisras arba įvykti elektros smūgis.
- Sprogimo pavojus, jei baterija netinkamai pakeista. Pakeiskite bateriją tik „TOSHIBA TEC Corporation“, baterijų paketo modelis B-FP803-BT-R 7.4 V 2 500 mAh Li-ion arba B-FP803-BTH-QM-R 7.2 V 2 500 mAh Li-ion. Pašalinkite naudotas baterijas pagal gamintojo instrukcijas.
- Neardykite ir nemodifikuokite baterijos, nes ji turi apsaugos įtaisą viduje. Tai darydami gali pažeisti apsaugos įtaisą, dėl ko baterija gali įkaisti, sprogti arba užsidegti.
- Jei baterija sušlampa, visiškai ją išdžiovinkite. Naudojant drėgną bateriją, gali kilti gaisras arba įvykti elektros smūgis.
- Naudodami baterijas, atkreipkite dėmesį į šias atsargumo priemones. Kitaip jos gali įkaisti, sprogti arba užsidegti.
 - Nemeskite baterijos į ugnį ir nekaitinkite mikrobangų krosnelėje arba orkaitėje ir t.t.
 - Nekraukite baterijos su sukeistais elektrodais.
 - Nejunkite elektrodų su metaliniais daiktais, pavyzdžiui, laidais. Nenešiokite ir nelaikykite baterijos kartus su metaliniais daiktais, pavyzdžiui, vėriniais, plaukų smeigtukais ir t.t.
 - Nebadykite baterijų adata, jų nedaužykite, netrypkite ir nemėtykite.
 - Nelituokite baterijos.
 - Nepalikite baterijos, kur temperatūra yra aukštesne nei 50° Celsijaus, pavyzdžiui, automobilyje arba tiesioginiuose saulės spinduliuose.



DĖMESIO

Tai reiškia, kad yra traumos ar žalos objektams pavojus, jei bus nesilaikoma šio nurodymo arba su įrenginiais elgiamasi netinkamai.

- Saugokite nuo atviros liepsnos arba kitų karščio šaltinių. To nepadarius, gali kilti gaisras arba įrenginys gali sugesti.
- Nenumeskite ir netrankykite įrenginio, nes dėl to įrenginys gali sugesti.
- Žaibavimo metu išjunkite įrenginį ir būkite nuo jo atokiai dėl elektros smūgio arba įrenginio gedimo pavojaus.
- Venkite vietų, kuriose greitai kinta temperatūra, nes dėl to vyksta kondensavimas, sukkeliantis elektros smūgį arba įrenginio gedimą.
- Nepažeiskite spausdinimo galvutės, velenėlio ir juostelės ritinėlio aštriu daiktu. Dėl to gali sugesti įrenginys.
- Nelieskite ir nekontaktuokite spausdinimo galvutės elemento kietu daiktu. Dėl to gali sugesti įrenginys.
- Naudokite tik nurodytą laikmeną. To nepadarius, įrenginys gali sugesti.
- Prieš pakeisdami bateriją būtinai išjunkite įrenginį, nes gali sugesti įrenginys.
- Neįkraukite baterijos šalia atviros liepsnos arba tiesioginiuose saulės spinduliuose. Aukšta temperatūra gali aktyvuoti arba pažeisti apsauginį baterijos įtaisą, dėl to išsikraus elektros krūvis arba ji gali perkaisti, sprogti arba užsidegti.
- Iškraukite bateriją, kai įrenginys nenaudojamas ilgą laiką. To nepadarius, įrenginys gali sugesti.
- Saugokite bateriją nuo atviros liepsnos, karščio šaltinių arba kitų vietų, kuriose yra aukšta temperatūra. To nepadarius, ji gali perkaisti arba užsidegti.
- Per smarkiai nestumkite baterijos į įrenginį arba kroviklį. Taip darant baterija gali perkaisti arba užsidegti. Patikrinkite tinkamą elektrodą.
- Neprijunkite baterijos prie elektros lizdo arba automobilinio cigarečių degiklio, nes dėl to baterija gali perkaisti, sprogti arba užsidegti.
- Kadangi B-FP803-BT-R ir B-FP803-BTH-QM-R serijų baterijos yra skirtos išskirtinai B-FP3D-GS ir B-FP3D-GH serijų spausdintuvams, atitinkamai, nenaudokite baterijų kitiems įrenginiams. Taip darydami galite pažeisti bateriją arba paveikti jos veikimą arba ilgaamžiškumą.



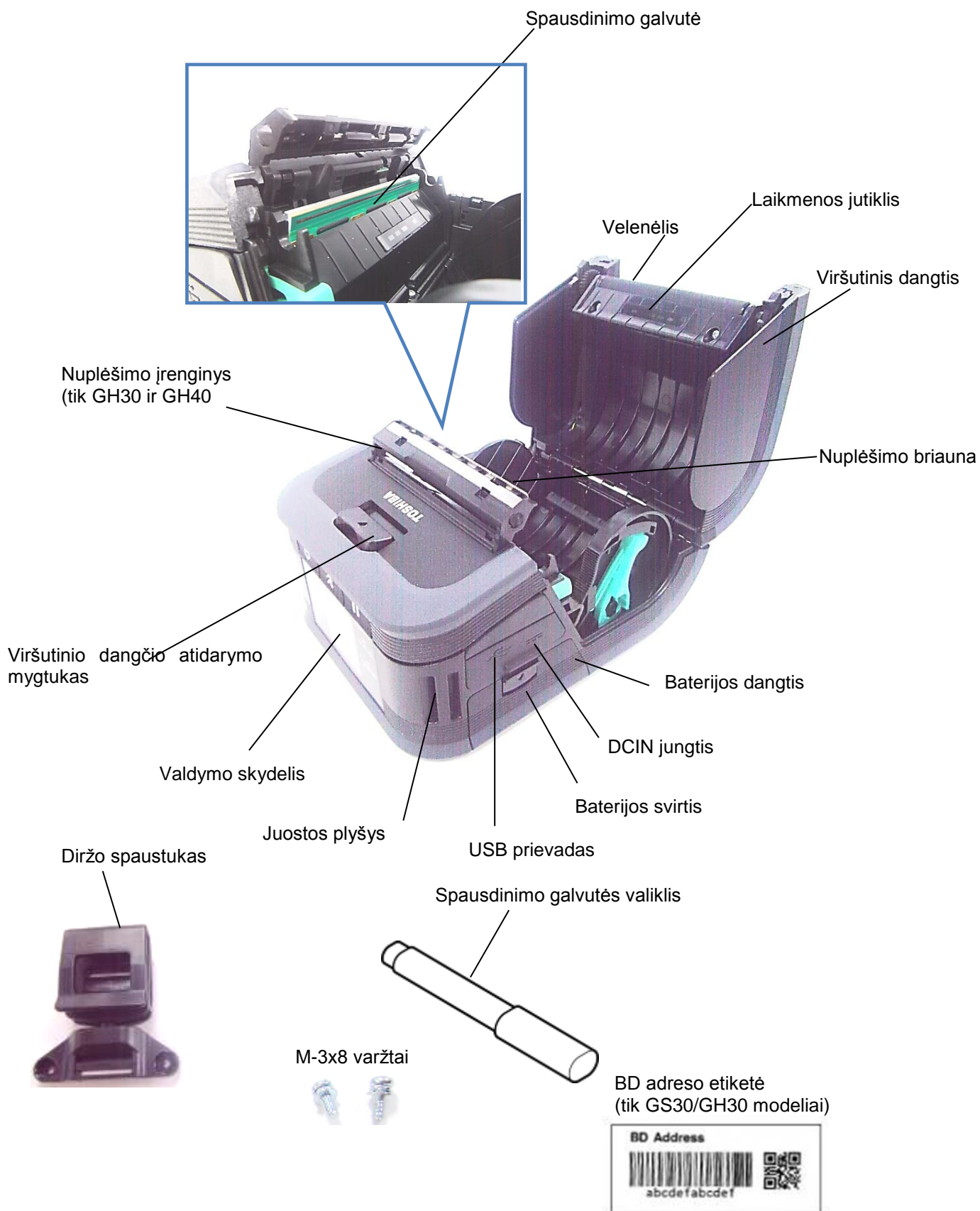

Dalių pavadinimai

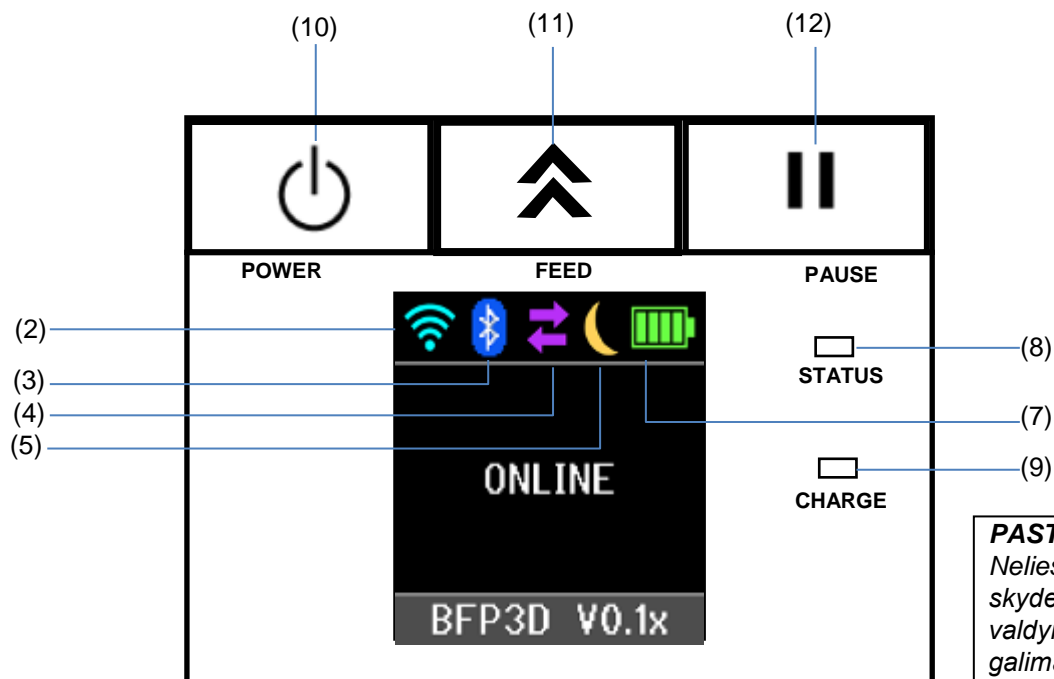



Valdymo skydelio funkcijos



PASTABA:
Nelieskite valdymo skydelio aštriu daiktu, nes valdymo skydelio paviršių galima lengvai pažeisti.

Nr.	Pavadinimas / piktograma	Funkcija / naudojimas	
(1)	Skystųjų kristalų ekranas	Rodomas piktogramos, nurodančios spausdintuvo būsenas, pavyzdžiui, radijo intensyvumą, baterijos lygį ir t.t. Spausdintuvo būseną yra nurodoma skaitmenis ir raidėmis arba simboliais.	
	LCD pranešimas	ON LINE	Spausdintuvas pasiruošęs gauti komandą iš pagrindinio kompiuterio.
		PAUSE	Spausdintuvas užlaikymo būsenoje. Kai spausdintuvas užlaikomas spausdinimo metu, rodomas neatspausdintų etikečių skaičius.
		COVER OPEN	Atidarytas viršutinis dangtis.
		LBL PRESENT ****	Spausdintuvas laukia, kol atspausdinta etiketė bus išimta iš laikmenos išvado. „****“ nurodo neatspausdintų etikečių skaičių.
	WAITING(XXXX)	Spausdintuvas laukia, kol baterija pasikraus reikiama įtampa arba spausdinimo galvutės ar variklio temperatūra nukris.	
(2)	Vietinio bevielio tinklo signalo stiprumas	Nurodo vietinio bevielio tinklo intensyvumą 4 lygiais	
(3)	„Bluetooth“	 „Bluetooth“ prijungtas	Nurodo „Bluetooth“ ryšio būseną
		 „Bluetooth“ Neprijungtas	
(4)	Persiuntimas	 Spausdintuvas gavo duomenis	Nurodo duomenų persiuntimo būseną.
		 Duomenų siuntimas į pagrindinį kompiuterį	

(5)	Užmigimas	 Rodoma, kol spausdintuvas yra energijos taupymo režime.
(6)	Klaida	 Rodoma, kai spausdintuve įvyko klaida.
(7)	Baterijos lygis	Nurodo baterijos lygį 5 lygiais.
(8)	Lemputė STATUS	Užsideganti arba mirksinti žaliai, raudonai arba oranžine šviesa, nurodo spausdintuvo būseną. <ul style="list-style-type: none"> • Užsidega žaliai: Normali būseną • Užsidega oranžine šviesa: Senkančios baterijos įspėjimo būseną (veikiantis) • Užsidega raudonai: Senkančios baterijos būseną • Mirksi žalia arba oranžine šviesa: Komunikavimo arba vidinis procesas yra apdorojamas arba atspausdinta etiketė laukia, kol bus išimta. • Mirksi raudonai: Klaidos būseną
(9)	Lemputė CHARGE	Užsidega oranžine spalva, kol kraunamas baterijų paketas ir užgęsta, kai baterijos krovimas užbaigiamas.
(10)	Mygtukas [POWER]	Įjungia arba išjungia spausdintuvą. Kaip įjungti spausdintuvą Kai spausdintuvas yra išjungtas, nuspaudę mygtuką POWER palaikykite keletą sekundžių. Kai LCD parodomas „ONLINE“, spausdintuvas paruoštas. Kaip išjungti spausdintuvą Laikykite nuspaudę mygtuką POWER, kol LCD užgęsta.
(11)	Mygtukas [FEED]	Tiekia laikmeną arba iš naujo spausdina anksčiau atspausdintus duomenis. Mygtuko [FEED] funkcija skiriasi priklausomai nuo išleidimo režimo.
(12)	Mygtukas [PAUSE]	Laikina sustabdo laikmenos išdavimą arba paleidžia spausdinimą iš naujo. Naudojama grąžinti spausdintuvą į darbinę būseną panaikinus klaidą.

Baterijų paketo įdėjimas

ĮSPĖJIMAS!

1. Jei iš baterijų paketo teka skystis arba sklinda dūmai arba blogas kvapas, iškart nustokite naudoti ir saugokite nuo ugnies. To nepadarius, gali sprogti arba sukelti gaisrą.
2. Jungtinėse valstijose panaudotos ličio jonų baterijos turi būti gražintos į parduotuvę, kurioje pirkote įrenginį. (tik JAV)
3. **LIČIO JONŲ BATERIJĄ ŠALINKITE TINKAMAI**
Dėmesio: Nenaudokite pažeistos ar pratekančios ličio jonų baterijos.
4. Norėdami išvengti sužalojimų, būti atsargūs ir neužsimeskite baterijų paketo ant kojos.

Nuspauskite baterijos svirtį ir atidarykite baterijų dangtį, visiškai įstatykite baterijų paketą į spausdintuvą. Baterijų paketą užfiksuoja baterijų dangtis.

Atidžiai nustatykite baterijų paketo kryptį.

PASTABA:

- Būtinai naudokite tik **TOSHIBA TEC** baterijų paketą, sukurtą ir pagamintą naudoti su **B-FP3D** serijos baterijos paketu:
B-FP803-BT-R (serijai B-FP3D-GS)
B-FP803-BTH-QM-R (serijai B-FP3D-GH)
- Išpakavimo metu baterijų lygis tiekiamame baterijų pakete nėra pilnas. Prašome pakrauti baterijų paketą pasirinktu baterijų krovikliu arba įdėti baterijų paketą į spausdintuvą ir, prieš pradėdami jį naudoti, prijunkite pasirinktą adapterį.
 - ◆ Vieno lizdo baterijos kroviklis: B-EP800-CHG-QM-R
 - ◆ 6 lizdų baterijų kroviklis: B-EP800-CHG6-QM-R
 - ◆ KS adapteris: B-EP800-AC-QM-R
 - ◆ Cigarečių degiklio adapteris: B-EP802-DC12-QM-R
 - ◆ NS adapteris: B-EP800-DC48-QM-R
 - ◆ NS kištukinio lizdo adapteris: B-FP800-DCJA-QM-R

[Serija B-FP3D]

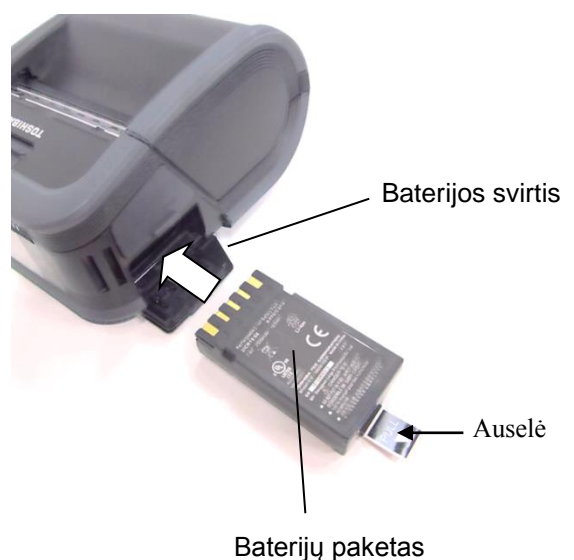

DĖMESIO!

NEPRIJUNGINĖKITE jokio kito įrenginio, išskyrus aukščiau nurodytą spausdintuvą.

Baterijų paketo išėmimas

Stumkite baterijų svirtį žemyn rodyklės kryptimi ir išimkite baterijų paketą iš spausdintuvo, traukdami už auselės.

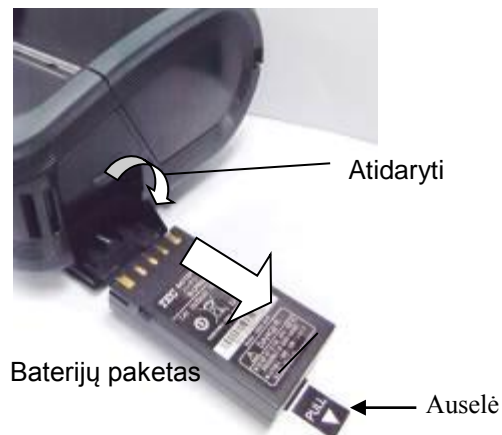
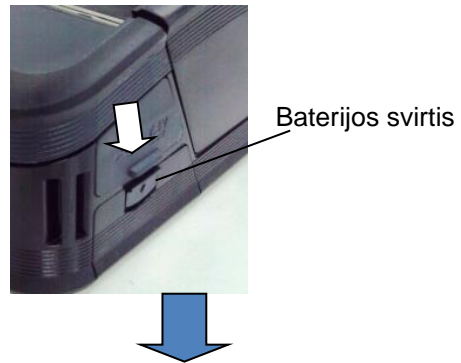

Baterijų paketo įkrovimas pasirenkamu adapteriu

Kai įkraunate baterijų paketą spausdintuve, naudodami pasirenkamą KS adapterį, cigarečių degiklio adapterį arba NS adapterį, įkiškite adapterio kištuką į spausdintuvo DCIN jungtį.

PASTABA:

Detalesnės informacijos ieškokite atitinkamų pasirenkamų adapterių savininkų vadovuose.

Kai baterijų paketams įkrauti naudojate pasirenkamą baterijų kroviklį, skaitykite atitinkamo baterijų kroviklio modelio savininko vadovą.



Laikmenos įdėjimas

1. Paspauskite viršutinio dangčio atidarymo mygtuką ir atidarykite viršutinį dangtį.



DĖMESIO!

Iškart baigus spausdinti spausdintuvo galvutė būna labai įkaitusi. Prieš dėdami laikmeną palaukite, kol ji atvės.

2. Perstumkite popieriaus kreiptuvo svirtį link valdymo skydelio, o popieriaus kreiptuvus į išorę.

PASTABA:

Nejudinkite popieriaus kreiptuvų neatlaisvinę popieriaus kreiptuvų svirties. Taip elgdamiesi galite sulaužyti popieriaus kreiptuvą.

3. Įdėkite laikmenos ritinį į spausdintuvą. Su spausdintuvu galima naudoti tik į išorę suvyniotą laikmeną.

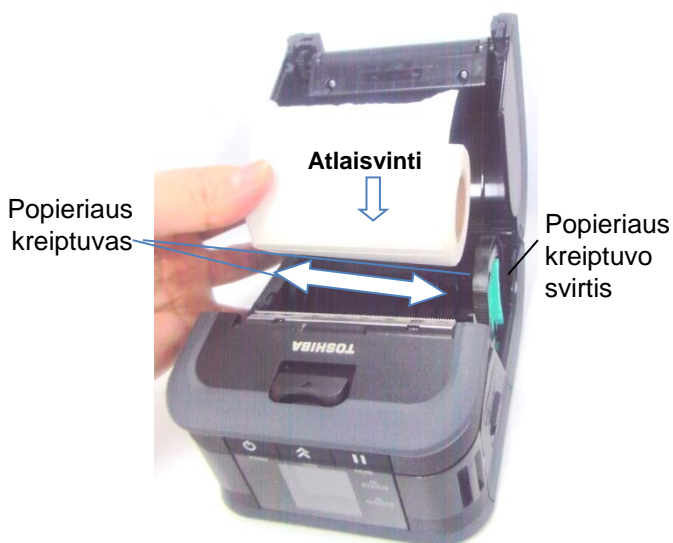

PASTABA:

Su nuplėšimo briauna dirbkite atsargiai. Kraštas yra aštrus.

4. Sureguliuokite popieriaus kreiptuvus pagal laikmenos ritinio plotį.
5. Nuspauskite popieriaus kreiptuvo svirtį atgal ir užfiksuokite popieriaus kreiptuvus.

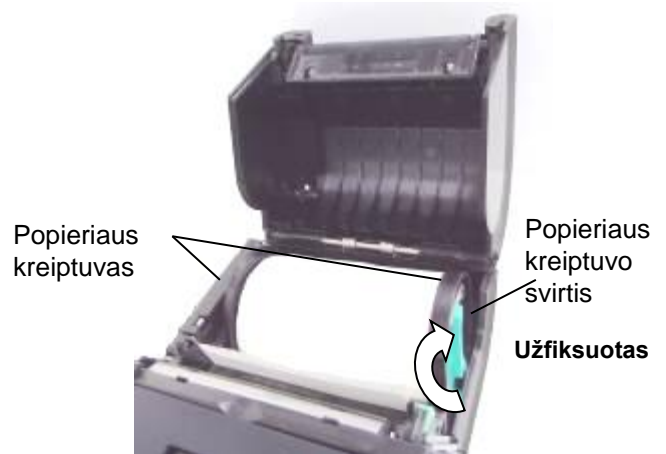

6. Patraukite viršutinį laikmenos kraštą link valdymo skydelio ir uždarykite viršutinį dangtį įtempdami laikmeną.

Viršutinis dangtis

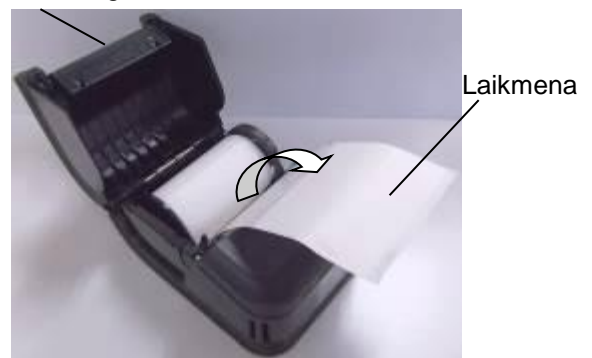

PASTABA:

- Naudokite tik TOSHIBA TEC patvirtintas laikmenas. Toshiba TEC nėra atsakinga už spausdinimo rezultatus naudojant kitokią laikmeną.
- Kai užsakinėjate laikmeną, kreipkitės į artimiausią TOSHIBA TEC atstovą.

Prieš naudodami lipnių įrenginį (tik GH30, GH40 modeliai)

Kai išleidžiate etiketes lipniame režime, ištraukite lipnų ritinį prieš įkraudami etikečių ritinį.

1. Atidarykite viršutinį dangtį ir nuspauskite fiksavimo svirtį rodyklės kryptimi.

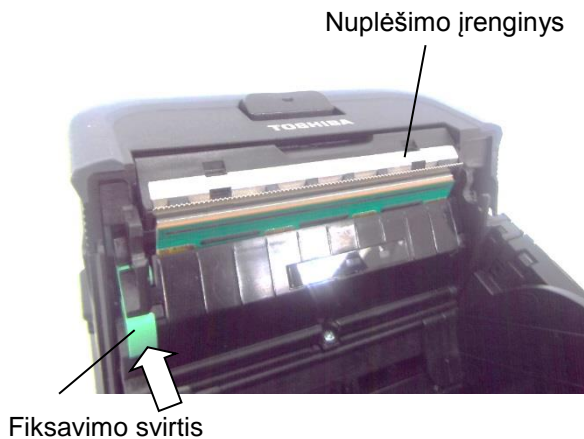

2. Tai išmes Nuplėšimo įrenginį. Peržiūrėkite „Laikmenos įdėjimas“ ankstesniame puslapyje ir nustatykite etikečių ritinį.



PASTABOS:

1. Per smarkiai **NEIŠTRAUKINĖKITE** nuplėšimo ritinio centro. Taip elgdamiesi galite sulaužyti lipnų ritinį.
2. Jėga netraukite lipnaus ritinio arba nespauskite jo į spausdintuvą, nes jis gali sulūžti.
3. Su nuplėšimo briauna dirbkite atsargiai. Kraštas yra aštrus.

■ Kaip išimti lipnų ritinį

1. Po truputį spauskite lipnaus ritinio įrenginį žemyn ir įspauskite jį į spausdintuvą rodykle parodyta krypti, kol pasigirs trakstelėjimas.

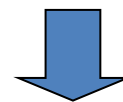

Kaip prijungti priedus

DĚMESIO!

1. Būkite atidūs, kad prisegami spausdintuvą prie juosmens arba uždėdami ant pečių, jo neišmestumėte.
2. Pritaisant spausdintuvą prie diržo, jo plotis turi būti 40 mm mažiau. Naudojant kitokius diržus, gali nukristi spausdintuvas.

ATTENTION!

1. Prenez garde à ne pas faire tomber l'imprimante lorsque vous la mettez à la ceinture ou à l'épaule.
2. La largeur de votre ceinture ne doit pas dépasser 40 mm pour assurer une bonne fixation de la pince de ceinture, faute de quoi l'imprimante risque de se détacher et de tomber.

■ Diržo spaustukas

Kai norite naudoti spausdintuvą ant diržo, pirmą pritvirtinkite priedamą diržo spaustuką prie spausdintuvo nugarėlės.

1. Pritvirtinkite diržo spaustuką prie spausdintuvo nugarėlės dviem varžtais.

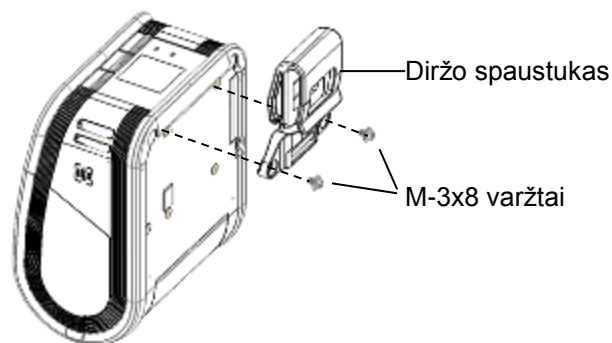

PASTABA:

Diržo spaustukui pritvirtinti naudokite tik tiekiamus varžtus. Kitų varžtų naudojimas gali pažeisti spausdintuvo vidų.

2. Prisekite diržo spaustuką prie savo diržo.

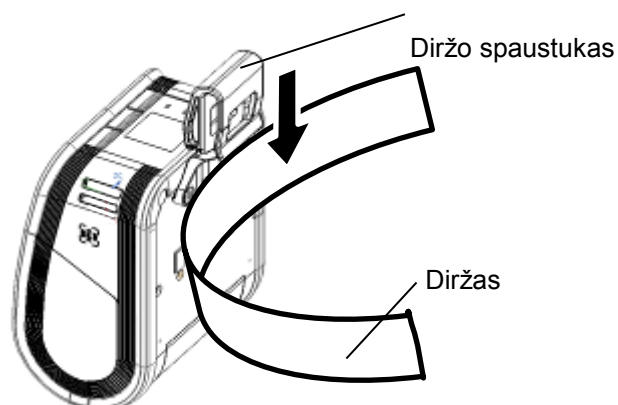

■ Pečių diržas (parinktis)

Norėdami prisukti pasirenkamą pečių diržą (B-EP900-SS-QM-R) prie spausdintuvo, atlikite toliau pateiktą procedūrą.

1. Prakiškite abu pečių diržo galus per diržo plyšį spausdintuvo priekyje.
2. Prakiškite pečių diržo galą pro sagtį. Prastumkite sagtį, kad sureguliuotumėte pečių diržo ilgį.
3. Pakartokite kitam pečių diržo galui.

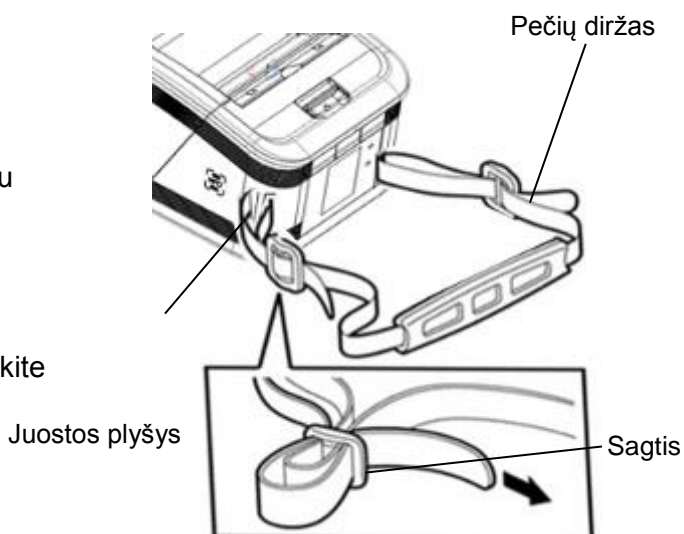

Duomenų persiuntimas

■ USB

1. Įjunkite pagrindinį kompiuterį ir paleiskite sistemą.
2. Įjunkite spausdintuvą ir prijunkite prie jo USB laidą.
3. Prijunkite USB laidą prie pagrindinio kompiuterio.
4. Nusiųskite duomenis iš pagrindinio kompiuterio į spausdintuvą.

PASTABA:

- *Detalesnės informacijos apie sąsajos laidą kreipkitės į artimiausią TOSHIBA TEC atstovą.*
- *Prijungdami USB laidą laikykitės pagrindinio kompiuterio sistemos instrukcijų.*

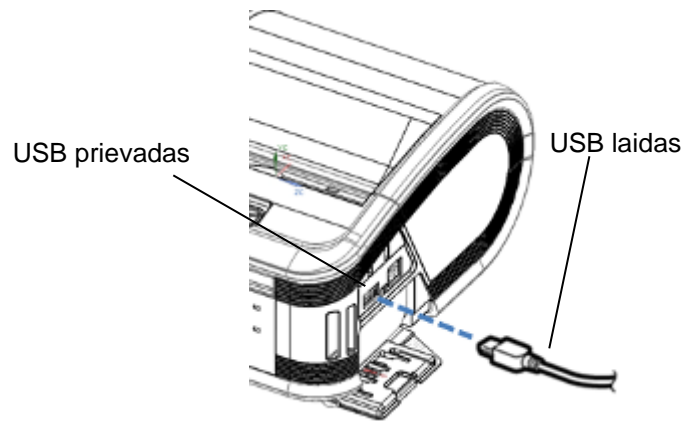

■ Bevielis

1. Kai naudojate „Bluetooth“, užtikrinkite, kad spausdintuvas yra 3 spinduliu nuo pagrindinio kompiuterio.
Jei yra bevielis tinklas, padėkite spausdintą bevielio tinklo plose.
2. Įjunkite spausdintuvą bei pagrindinį kompiuterį ir siųskite duomenis iš pagrindinio kompiuterio į spausdintuvą.

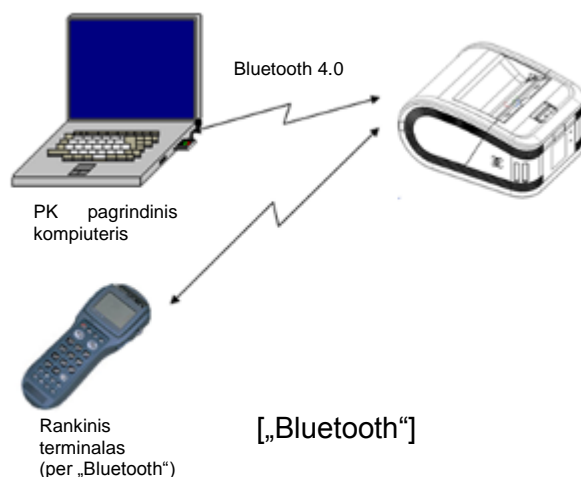

PASTABA:

- *Prieš pradėdami naudoti šį gaminį būtina perskaitykite „Atsargumo priemonės bevielio ryšio įrenginių naudojimui“.*
- *Įsitinkite, kad tarp spausdintuvo ir pagrindinio kompiuterio nėra kliūčių. Kliūtys gali sutrikdyti ryšį.*

Radijo ryšį veikia naudojimo aplinka. Tinkamą ryšį nutraukti ypač gali metalinės kliūtys, metalo milteliai arba vietos su metalinėmis sienomis. Dėl prieigos taškų įrengimo vietų, kreipkitės į artimiausią TOSHIBA TEC atstovą.



Kasdienė priežiūra

Norint palaikyti aukštą kokybę ir spausdintuvo veiksnumą, jį reikia reguliariai valyti.

DĖMESIO!

- **NENAUDOKITE** aštrių daiktų spausdinimo galvutei ar įvairiems ritiniams valyti, nes tai gali kilti spausdinimo trikčių arba gali sugesti spausdintuvą.
- **NIEKADA NENAUDOKITE** jokių lakiųjų tirpiklių, įskaitant skiediklį ir benzeną, nes gali kilti spausdinimo trikčių arba gali sugesti spausdintuvą.
- **Nelieskite** spausdinimo galvutės elemento plikomis rankomis, nes statinis krūvis gali sugadinti spausdinimo galvutę.
- **Iškart** baigus spausdinti spausdinimo galvutė būna labai įkaitusi. Prieš bet kokius priežiūros darbus palaukite, kol ji atvės.

■ Spausdinimo galvutė

Nuvalykite spausdinimo galvutės elementą su rašiklio formos spausdinimo galvutės valikliu.

Kai naudojamos etiketės be pagrindo, nuvalykite atliekamų klijų apnašas nuo spausdintuvo galvutės kiekvieną kartą, kai yra naudojami vienas arba du laikmenų ritiniai.

PASTABA:

Su nuplėšimo briauna dirbkite atsargiai. Kraštas yra aštrus.

Spausdinimo galvutės elementas



Rašiklio formos spausdinimo galvutės valiklis

■ Velenėlis ir juostos velenas

Švariai nuvalykite velenėlį minkšta šluoste, lengvai suvilgyta grynu etilo alkoholiu, kol velenėlis sukasi.

Švariai nušluostykite juostos veleną minkšta šluoste, lengvai sudrėkinta grynu etilo alkoholiu.

Nuvalykite etikečių be pagrindo rinkinio velenėlį tokiu pat būdu. Valymą reiktų atlikti po vieno arba dviejų laikmenos ritinių panaudojimo.

Velenėlis

Juostos velenas



■ Laikmenos jutiklio langelis ir laikmenos latakas

Pašalinkite dulkes arba purvą nuo laikmenos jutiklio langelio parduodamu minkštu, sausu šepetėliu.

Švariai nuvalykite laikmenos lataką minkšta sausa šluoste.

Kai naudojamos etiketės be pagrindo, nuvalykite atliekamų klijų apnašas nuo laikmenos kreiptuvų kiekvieną kartą, kai yra naudojami vienas arba du laikmenų ritiniai.



■ Viršutinis dangtis ir valdymo skydelis

Švariai nušluostykite dangtį ir valdymo skydelį šluoste, lengvai sudrėkinta grynu etilo alkoholiu.

Pašalinkite bet kokį purvą arba klijų perteklių nuo laikmenos išvado medvilniniu tamponu, lengvai suvilgytu gryname etilo alkoholyje.

Kai naudojamos etiketės be pagrindo, nuvalykite atliekamų klijų apnašas nuo viršutinio dangčio ir laikmenos išleidimo angos kiekvieną kartą, kai yra naudojami vienas arba du laikmenų ritiniai.



Problemu sprendimas

Kai veikimo metu susiduriate su problema, patikrinkite šį problemų sprendimų vadovą ir imkitės pasiūlytų taisymo veiksmų.

Jei negalite išspręsti problemų pagal toliau pateiktus sprendimus, nemėginkite taisyti patys. Išjunkite spausdintuvą, išimkite baterijų paketą, tada kreipkitės pagalbos į TOSHIBA TEC serviso atstovą.

Jeį rodomas klaidos pranešimas.

Jeį rodomas klaidos pranešimas, laikykitės atitinkamų instrukcijų, tada paspauskite mygtuką [PAUSE]. Klaida bus pašalinta.

Klaidos pranešimas	Priežastis	Sprendimas
COMMS ERROR	Ryšio metu įvyko lyginumo arba kadravimo klaida.	Išjunkite maitinimą ir įjunkite vėl. Iš naujo nusiųskite duomenis iš pagrindinio kompiuterio į spausdintuvą. Jei problema pasikartoja, išjunkite maitinimą ir kreipkitės į TOSHIBA TEC serviso atstovą.
PAPER JAM	Laikmena nėra tinkamai įdėta.	Įdėkite laikmeną tinkamai.
	Laikmena užstrigo spausdintuve.	Išimkite užstrigusią laikmeną ir teisingai įdėkite laikmeną. Paspauskite mygtuką [PAUSE].
	Laikmena nebuvo tinkamai tiekama.	Įdėkite laikmeną teisingai ir paspauskite mygtuką [PAUSE].
	Atspindėjimo jutiklis neaptinka juodų žymių.	Teisingai įdėkite laikmeną su juodomis žymomis ir paspauskite mygtuką [PAUSE].
	Pralaidus jutiklis neaptinka tarpų tarp etikečių.	Įdėkite teisingą laikmeną. Jei problema pasikartoja, nustatykite slenkstį.
NO PAPER	Spausdintuve baigėsi laikmena.	Įdėkite naują laikmenos ritinį ir paspauskite mygtuką [PAUSE].
COVER OPEN	Atidarytas viršutinis dangtis.	Uždarykite viršutinį dangtį.
HEAD ERROR	Spausdinimo galvutės elemento dalis yra sulūžusi.	Išjunkite spausdintuvą ir kreipkitės į TOSHIBA TEC serviso atstovą, kad būtų pakeista spausdinimo galvutė.
FLASH WRITE ERROR	Įvyko įrašymo į „flash“ atmintį klaida.	Išjunkite maitinimą ir įjunkite vėl. Iš naujo nusiųskite duomenis iš pagrindinio kompiuterio į spausdintuvą. Jei problema pasikartoja, išjunkite maitinimą ir kreipkitės į TOSHIBA TEC serviso atstovą.
FORMAT ERROR	Įvyko „flash“ atminties formatavimo klaida.	Išjunkite maitinimą ir įjunkite vėl. Iš naujo nusiųskite duomenis iš pagrindinio kompiuterio į spausdintuvą. Jei problema pasikartoja, išjunkite maitinimą ir kreipkitės į TOSHIBA TEC serviso atstovą.

Klaidos pranešimas	Priežastis	Sprendimas
FLASH MEMORY FULL	„Flash“ atmintyje nepakanka vietos duomenims saugoti.	Išjunkite mygtuką [POWER] ir vėl įjunkite. Suformatuokite atmintį iš naujo, kad išvalytumėte vietos, tada iš naujo siųskite duomenis iš pagrindinio kompiuterio į spausdintuvą. Jei problema pasikartoja, išjunkite maitinimą ir kreipkitės į TOSHIBA TEC serviso atstovą.
LOW BATTERY	Likusi baterijos talpa per maža.	Išjunkite spausdintuvą ir pakeiskite baterijos paketą pilnai įkrautu.
EXCESS HEAD TEMPERATURE	Spausdinimo galvutė pasiekė viršutinę veikimo temperatūros ribą.	Nustokite spausdinti ir palaukite, kol spausdintuvas automatiškai atsistatys. Jei problema pasikartoja, išjunkite maitinimą ir kreipkitės į TOSHIBA TEC serviso atstovą.
AMBIENT TEMP ERROR	Aplinkos temperatūra pasiekė viršutinę veikimo ribą.	Nustokite spausdinti, kol aplinkos temperatūra nukris iki spausdintuvo veikimo temperatūros intervalo.
BATTERY TEMP ERROR	Baterija smarkiai įkaito.	Išjunkite spausdintuvą, atjunkite maitinimo adapterį, jei jis prijungtas, ir palaukite, kol baterijos temperatūra nukris iki spausdintuvo veikimo temperatūros intervalo.
HIGH VOLT. ERROR	Baterijos įtampa nenormali.	Išjunkite spausdintuvą, išimkite bateriją, įdėkite ją atgal ir vėl įjunkite spausdintuvą. Jei problema pasikartoja, išjunkite maitinimą ir kreipkitės į TOSHIBA TEC serviso atstovą.
CHARGE ERROR	Baterijos krovimo metu buvo aptikta klaida.	Tai gali būti baterijos veikimo laiko pabaiga. Pakeiskite baterijų paketą nauju.
Komandos vykdymo klaidos pavyzdys PC001;0A00,0300,	Kai įvyksta komandos vykdymo klaida, viršutinėje LCD eilutėje pasirodo iki 16 skaičių ar raidžių arba simbolių.	Išjunkite ir vėl įjunkite spausdintuvą. Iš naujo nusiųskite duomenis iš pagrindinio kompiuterio į spausdintuvą. Jei problema pasikartoja, išjunkite maitinimą ir kreipkitės į TOSHIBA TEC serviso atstovą.
Kiti klaidų pranešimai	Įvyko aparatinės arba programinės įrangos gedimas.	Išjunkite ir vėl įjunkite spausdintuvą. Jei problema pasikartoja, išjunkite maitinimą ir kreipkitės į TOSHIBA TEC serviso atstovą.

****: Neatspausdintų etikečių skaičius nuo 1 iki 9999 (etikečių vienetais)

Kai spausdintuvas neveikia tinkamai

Jei pastebite toliau pateiktus simptomus, patikrinkite atitinkamus taškus ir imkitės taisymo veiksmų.

Simptomas	Taškai patikrinimui (priežastis)	Sprendimas
Spausdintuvas neįsijungia paspaudus jungiklį POWER.	Baterijų paketas nėra tinkamai įdėtas.	Įstatykite visiškai įkrautą baterijų paketą.
Visiškai įkrauta baterija yra įstatyta, bet veikimo laikas trumpas.	Baterijos veikimo laikas baigėsi.	Įstatykite visiškai įkrautą naują baterijų paketą.
Spausdintuvas negali komunikuoti per USB.	Spausdintuvas neįjungtas.	Įjunkite spausdintuvą.
	Spausdintuvas komunikuoja per bevielį ryšį.	Nutraukite bevielį ryšį.
	Išleidimo režimas netinkamas.	Pasirinkite tinkamą išleidimo režimą.
Spausdintuvas negali komunikuoti per „Bluetooth“. (tik GS30/GH30)	Spausdintuvas neįjungtas.	Įjunkite spausdintuvą.
	Atstumas iki pagrindinio kompiuterio per didelis.	Prineškite spausdintuvą iki 3 m nuo pagrindinio kompiuterio.
	Spausdintuvas yra naudojamas vietoje, kur jis yra veikiamas triukšmo arba trukdžių.	Venkite tokių vietų.
	Spausdintuvo adresas nėra teisingai nustatytas pagrindiniame kompiuteryje.	Nustatykite teisingą spausdinimo adresą pagrindiniame kompiuteryje.
	Išleidimo režimas netinkamas.	Pasirinkite tinkamą išleidimo režimą.
Spausdintuvas negali komunikuoti per bevielį tinklą. (tik GS40/GH40)	Spausdintuvas neįjungtas.	Įjunkite spausdintuvą.
	Atstumas iki pagrindinio kompiuterio per didelis.	Atneškite spausdintuvą į bevielio tinklo plotą.
	Radijo bangas slopina kliūtys.	Naudokite spausdintuvą vietoje be kliūčių.
	Spausdintuvas yra naudojamas vietoje, kur jis yra veikiamas triukšmo arba trukdžių.	Venkite tokių vietų.
	Spausdintuvo adresas nėra teisingai nustatytas pagrindiniame kompiuteryje.	Nustatykite teisingą spausdinimo adresą pagrindiniame kompiuteryje.
	Kanalo nustatymai prieigos taškui arba pagrindiniam kompiuteriui yra neteisingi.	Venkite kanalų, kurie trukdo šalia esantiems prieigos taškams.
	Išleidimo režimas netinkamas.	Pasirinkite tinkamą išleidimo režimą.
Spausdinys per šviesus. Spausdintuvas gavo spausdinimo duomenis, bet neišspausdina.	Spausdinimo galvutė yra nešvari.	Nuvalykite spausdinimo galvutę.
	Laikmena nėra tinkamai įdėta.	Įdėkite laikmeną tinkamai.
	Laikmena susidėvėjo labiau nei jos galiojimo laikas.	Įdėkite naują laikmenos ritinį.
	Laikmena nėra patvirtinta TOSHIBA TEC.	Naudokite TOSHIBA TEC patvirtintas laikmenas.
Spausdintuvas gavo spausdinimo duomenis, bet neišspausdina.	Užsidegė arba mirksi lemputė STATUS.	Panaikinkite klaidą.
	Laikmena nėra tinkamai įdėta.	Įdėkite laikmeną tinkamai.

Spausdintuvo specifikacija

Modelis	B-FP3D-GS30-QM-R	B-FP3D-GS40-QM-R	B-FP3D-GH30-QM-R	B-FP3D-GH40-QM-R
Laikmenos tipai	Etiketė / žyma / čekis			
Spausdinimo būdas	Tiesioginis šiluminis			
Skyra	203 dpi (8 taškai/mm)			
Spausdinimo sparta	Daug. 6 coliai/s (152 mm/s) (priklauso nuo naudojimo aplinkos, spausdinimo sąlygų, baterijos sąlygų ir t.t.)			
Faktinis spausdinimo plotis	72 mm (2,9 col.)			
Leidimo režimas	Partija		Partija / Nulupamas	
Brūkšninis kodas	UPC-A/E, EAN8/13, UPC-A/E plėtinys 2&5, EAN-8/13 plėtinys 2&5, „Code39“, „Code93“, „Code128“, EAN128, NW7, MSI, „Industrial 2 of 5“, ITF, „Postnet“, RM4SCC, „KIX-code“, „GS1 Databar“			
Dvimatis kodas	„Data Matrix“, PDF417, „Maxicode“, „QR code“, „Micro PDF417“, „Micro QR“, „GS1 Data Matrix“			
Šriftas	Rastras: Raidžių ir skaičių 25 tipai, „Simplified Chinese“ 24x24(GB18030), „Japanese gothic“ 16x16, 24x24, „mincho“ 32x32 Eskizas: 5 tipai Atviro tipo šriftas: „Noto Hans Sans (CJK)“			
LCD	"TFT Color LCD", 128x128 taškų su fono pašvietimu			
Baterija	7,4V 2 500 mAh Li-Ion baterija		7,2 V 2 500 mAh Li-Ion baterija	
Matmenys	116 (W) x 150 (D) x 80 (H) mm (išskyrus išsikišančias dalis)			
Svoris (su baterija)	650g		660 g	
Veikimo temperatūra	Nuo -15 °C iki 50 °C (nuo 5° iki 122 °F)			
Veikimo drėgmė	25–85 % santykinis drėgnis (be kondensato)			
Krovimo temperatūra	KS adapteris: Nuo 0 °C iki 40 °C (nuo 32° iki 104 °F)			
Atmintis	Flash ROM: 64 MB, SDRAM: 16 MB		Flash ROM: 64 MB, SDRAM: 32 MB	
Sąsaja	„Bluetooth 4.0“ („Bluetooth Smart Ready“: BR/EDR, BLE)		Bevielis tinklas (802.11b/g/n)	
	„Bluetooth 4.0“ („Bluetooth Smart Ready“: BR/EDR, BLE)		Bevielis tinklas (802.11b/g/n)	
	USB 2.0 (Full Speed)			
NFC	ISO/IEC14443 A tipas, NFC Forum Type2, 144 baitų			
Laikmenos jutikliai	Etiketės tarpas Juoda žymė Popieriaus galas		Etiketės tarpas Juoda žymė Popieriaus galas Nulupamas	
Parinktis	1 lizdo baterijos kroviklis (B-EP800-CHG-QM-R) 6 lizdų baterijų kroviklis (B-EP800-CHG6-QM-R) NS adapteris (B-EP800-AC-QM-R) Cigarečių degiklio adapteris (B-EP800-DC12-QM-R) NS adapteris (B-EP800-DC48-QM-R) Pečių diržas (B-EP900-SS-QM-R) Atsarginė baterija B-FP803-BT-R (serijai B-FP3D-GS) B-FP803-BTH-QM-R (serijai B-FP3D-GH)			

Laikmenos specifikacija

<Etiketės>

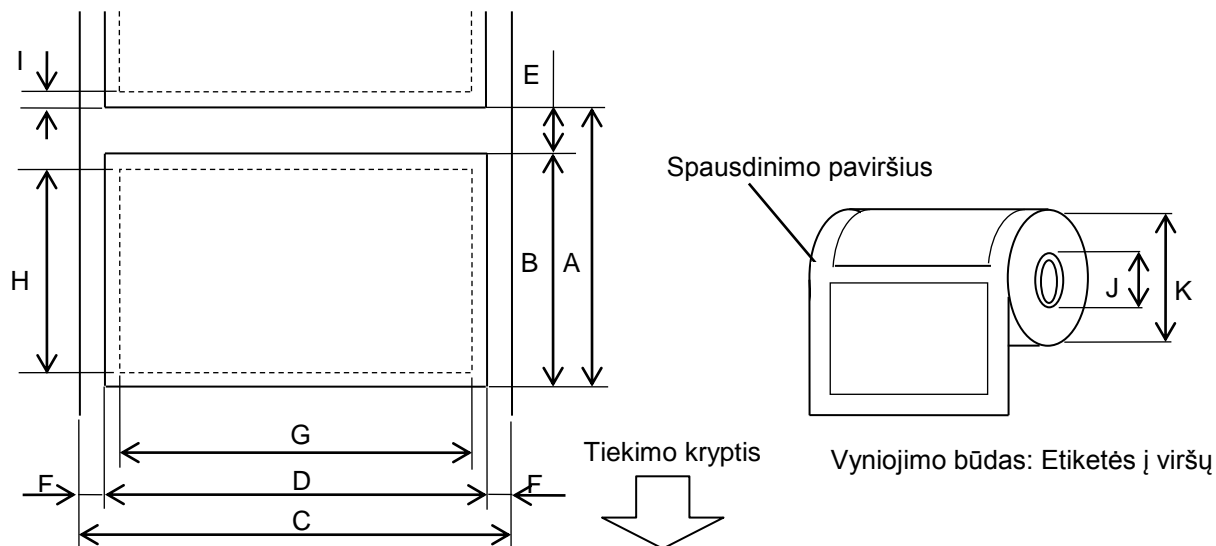

<Žyma>

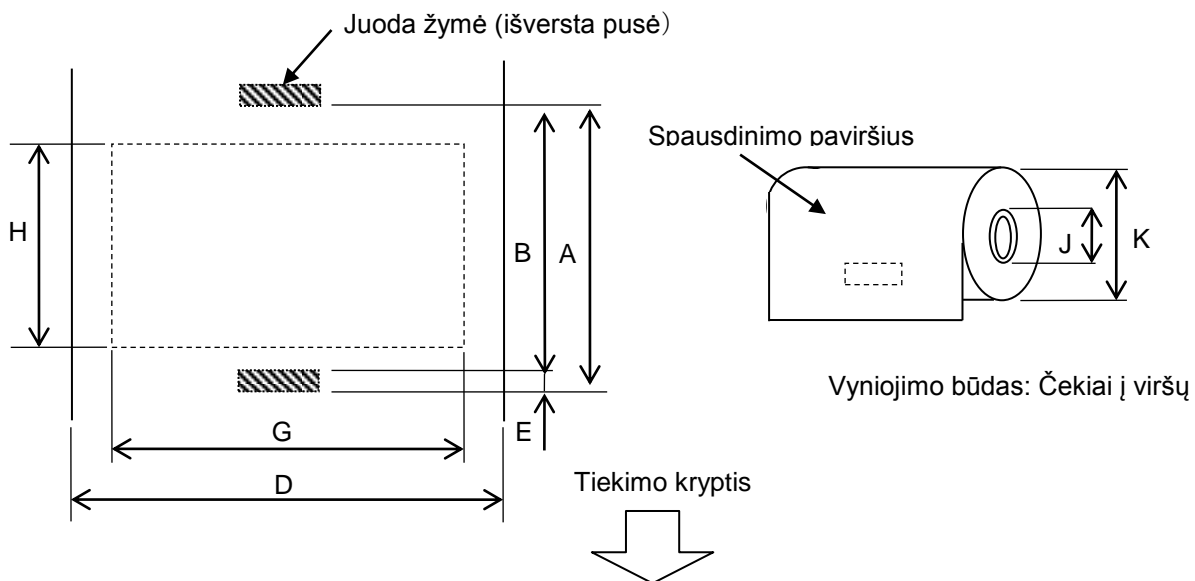

Elementas		Laikmenos tipas	Etiketė		Čekis	
		Režimas	Partija	Juosta	Su juodomis žymėmis	Be juodų žymių
A	Etiketės žingsnis	Min.	10,0	13,0	10,0	–
		Maks.	999,9	67,0	999,9	–
B	Etiketės ilgis	Min.	7,0	10,0	7,0	–
		Maks.	997,0	60,0	997,0	–
C	Pagrindo popieriaus plotis	Min.	26,0		–	
		Maks.	80,0		–	
D	Etiketės plotis	Min.	24,0		–	
		Maks.	78,0		–	
D	Laikmenos plotis	Min.	–		24,0	
		Maks.	–		80,0	
E	Tarpas nuo etiketės iki etiketės	Min.	3,0		–	
		Maks.	7,0		–	
E	Juodos žymos ilgis	Min.	3,0	3,0	3,0	–
		Maks.	7,0	7,0	7,0	–
F	Vertikalaus tarpo plotis	Min.	1,0	1,0	–	–
		Maks.	7,0	7,0	–	–
G	Faktinis spausdinimo plotis	Maks.	72,0			
H	Faktinis spausdinimo ilgis	Min.	5	8,0	5	–
		Maks.	995,0	58,0	995,0	–
I	Nespausdinamas plotas	1,0 nuo viršutinio / apatinio etiketės krašto				–
J	Išorinis popieriaus šerdies skersmuo	Min.	Φ12,0 +0/-0,5		Φ12,0 +0/-0,5 (Be popieriaus šerdies: Φ18)	
K	Išorinio ritinio skersmuo	Maks.	Φ67,0 +0/-1,0			
	Ritinio kryptis	Tik į išorę				

LAIKMENŲ PRIEŽIŪRA / TVARKYMAS

DĖMESIO!

Būtinai atidžiai perskaitykite ir supraskite eksploatacinių medžiagų vadovą. Naudokite tik nurodytus reikalavimus atitinkančias laikmenas. Naudojant nenurodytas laikmenas gali sutrumpėti galvutės eksploataavimo trukmė ir kilti problemų dėl brūkšninio kodo nuskaitomumo ir spausdinimo kokybės. Su visomis laikmenomis reikia dirbti atsargiai, kad nebūtų pažeista laikmena arba spausdintuvas. Atidžiai perskaitykite toliau pateiktas gaires.

- Nesaugokite laikmenų ilgiau, nei gamintojo rekomenduojamas laikymo terminas.
- Laikykite laikmenų ritinius plokščiu galu ant pagrindo, nelaikykite jų išgaubta puse, nes tai ji gali išsitiesinti, dėl ko laikmena judės netolygiai ir spausdinimas bus prastos kokybės.
- Laikmenas laikykite plastikiniuose maišeliuose, kurie kaskart po atidarymo turi būti vėl užsandarinti. Nepasaugotos laikmenos gali išsipurvinti, o dėl papildomų subraižymų dėl dulkių ir purvo dalelių sutrumpės spausdinimo galvutės eksploataavimo trukmė.
- Laikykite laikmenas vėsioje ir sausoje vietoje. Venkite tokių vietų, kur jas gali paveikti tiesioginiai saulės spinduliai, aukšta temperatūra, didelė drėgmė, dulkės arba dujos.
- Šiluminio popieriaus, naudojamo tiesioginiam šiluminiam spausdinimui, specifikacijos negali viršyti Ca⁺⁺ 800 ppm, Na⁺ 800 ppm ir K⁺ 800 ppm ir Cl⁻ 600 ppm.
- Tam tikro rašalo, kuris naudojamas iš anksto išspausdintose etiketėse, sudėtyje gali būti sudedamųjų dalių, kurios sutrumpins spausdinimo galvutės produkto naudojimo trukmę. Nenaudokite etikečių, iš anksto atspausdintų rašalu, kurio sudėtyje yra kietųjų dalelių, pavyzdžiui, kalcio karbonatas (CaCO₃) ir kaolinas (Al₂O₃, 2SiO₂, 2H₂O).

Daugiau informacijos teiraukitės savo vietos platintojo arba laikmenos gamintojo.