

TOSHIBA



Prenosni tiskalnik

B-FP3D-GH52-QM-R

Uporabniški priročnik



Skladnost CE (samo za EU)

Podjetje Toshiba TEC Germany Imaging Systems GmbH izjavlja, da je radijska oprema tipa B-FP3D skladna z Direktivo o radijski opremi 2014/53/EU in direktivama o omejitvi uporabe določenih nevarnih snovi v električni in elektronski opremi 2011/65/EU in (EU) 2015/863. Celotno besedilo izjave o skladnosti za EU je na voljo na tem spletnem naslovu: <https://www.toshibatec.eu/support/environment/>

Obvestilo FCC-ja

Ta oprema je bila preizkušena in je v skladu z omejitvami za digitalne naprave razreda B skladno z delom 15 pravil FCC. Te omejitve so zasnovane za zagotovitev zaščite pred škodljivimi motnjami, kadar se oprema uporablja v stanovanjskem okolju. Oprema ustvarja, uporablja in lahko oddaja radiofrekvenčno energijo. Če je ne namestite in uporabljate v skladu z navodili, lahko povzroča motnje pri radijski komunikaciji. Ni pa mogoče povsem zagotoviti, da se motnje pri določeni namestitvi ne bodo pojavile. Če oprema moti radijski ali televizijski sprejem, kar ugotovite tako, da jo izklopite in znova vklopite, lahko uporabnik poskusi motnjo odpraviti na enega od naslednjih načinov:

- preusmeritev ali premestitev sprejemne antene;
- povečanje razdalje med opremo in sprejemnikom;
- priklop opreme v vtičnico tokokroga, na katerega ni priključen sprejemnik;
- za pomoč se obrnite na prodajalca ali izkušenega serviserja za radio/TV.

Spremembe ali prilagoditve, ki jih proizvajalec ni izrecno odobril, lahko razveljavijo uporabnikovo dovoljenje za uporabo opreme.

"Ta digitalni aparat razreda B je v skladu z vsemi zahtevami kanadskih predpisov za opremo, ki povzroča motnje."

(samo za KANADO)

Nekatere vrste tega izdelka so opremljene z brezžično komunikacijsko napravo, na primer BT800 in RS9113. Pred začetkom uporabe tega izdelka vselej preberite priložena navodila za ravnanje z brezžičnimi komunikacijskimi napravami.

Opomba:

Ob nakupu vmesniških kablov na tržišču je treba izbrati in uporabljati zaščitene kable.

Izdelek je zasnovan za komercialno in ne zasebno uporabo.

Naslednje informacije veljajo samo za države članice EU:

Odlaganje baterij in/ali akumulatorjev

(na osnovi Direktive 2006/66/ES,

Direktiva o baterijah in akumulatorjih in odpadnih baterijah in akumulatorjih)



Uporaba simbola označuje, da baterije in/ali akumulatorja ni dovoljeno odložiti med neločene gospodinjne odpadke in ga je treba odlagati ločeno.

Z zagotovitvijo pravilnega odlaganja baterij in/ali akumulatorjev pomagajte preprečiti potencialne negativne posledice za okolje in človeško zdravje, ki bi se sicer lahko pojavile zaradi neustreznega ravnanja z odpadki tega izdelka.

Za podrobnejše informacije o vračilu in recikliranju baterij in/ali akumulatorjev se obrnite na dobavitelja izdelka.

Kalifornijski predlog 65: samo Kalifornija, ZDA

⚠ OPOZORILO:

Ta izdelek vas lahko izpostavi kemikalijam, vključno z diisonilftalom (DINP), ki je v ameriški zvezni državi Kaliforniji obravnavan kot rakotvorna snov. Za več informacij obiščite spletno stran www.P65Warnings.ca.gov.

PREVIDNO!

1. Uporabljajte samo baterijske pakete TOSHIBA TEC, izdelane in zasnovane za uporabo s specifičnim modelom tiskalnika. Baterija, ki je v tej napravi, lahko povzroči požar ali opekline. Baterije ne razstavljajte, segrevajte nad 50 °C ali sežigajte. Zamenjajte jo izključno z baterijo serije B-FP3D . Če jo zamenjate z baterijo napačne vrste, lahko pride do požara ali eksplozije.

B-FP3D-GH52-QM-R → B-FP803-BTH-QM-R

2. Izrabljeno baterijo nemudoma odvrzite. Hranite jo zunaj dosega otrok. Ne razstavljajte je in je ne odvrzite v ogenj.
3. Ko je na tiskalnik priključen zunanji vir napajanja, kot je adapter za izmenični tok, NE uporabljajte nobene druge naprave razen ekskluzivne.

Adapter za izmenični tok: B-EP800-AC-QM-R (model: FSP065-REBN2)

Adapter za cigaretni vžigalnik: B-EP802-DC12-QM-R

Naslednje informacije veljajo samo za države članice EU:**Odlaganje izdelkov**

(na podlagi Direktive 2012/19/EU

o odpadni električni in elektronski opremi – OEEO)



Uporaba simbola označuje, da izdelka ni dovoljeno odložiti med neločene gospodinjske odpadke in ga je treba odlagati ločeno. Vgrajene baterije in akumulatorje je mogoče zavreči skupaj z izdelkom. Ločili jih bodo v centrih za recikliranje.

Črni stolpec pomeni, da se je prodaja izdelka na trgu začela po 13. avgustu 2005.

Z zagotovitvijo pravilnega odlaganja tega izdelka pomagate preprečiti potencialne negativne posledice za okolje in človeško zdravje, ki bi se sicer lahko pojavile zaradi neustreznega ravnanja z odpadki tega izdelka.

Za podrobnejše informacije o vračilu in recikliranju izdelka se obrnite na dobavitelja izdelka.

Previdnostni ukrepi pri ravnanju z brezžičnimi komunikacijskimi napravami
Modul Bluetooth®: BT800
Brezžični WLAN-modul: RS9113

Blagovna znamka

Bluetooth je registrirana blagovna znamka družbe Bluetooth SIG, Inc., podjetje TOSHIBA TEC CORPORATION pa jo uporablja pod licenco.

Svarila

Splošno

Za vse države in področja

Pri tem izdelku gre za brezžično komunikacijsko napravo, njena uporaba pa je omejena na naslednje države ali področja. Če izdelek uporabljate v državah ali področjih, ki niso navedena v nadaljevanju, vas lahko v skladu z zakoni vsakokratne države ali področja doleti kazen.

ZDA, Kanada, Avstrija, Belgija, Bolgarija, Hrvaška, Ciper, Češka, Danska, Estonija, Finska, Francija, Nemčija, Grčija, Madžarska, Irska, Italija, Latvija, Litva, Luksemburg, Malta, Nizozemska, Poljska, Portugalska, Romunija, Slovaška, Slovenija, Španija, Švedska, Združeno kraljestvo, Švica, Norveška, Islandija, Lihtenštajn, Avstralija, Nova Zelandija

Za Evropo

Za Bluetooth in brezžični LAN:

Mi, podjetje TOSHIBA TEC CORPORATION, izjavljamo, da sta BT800 in RS9113 v skladu z vsemi bistvenimi zahtevami in drugimi določili Direktive 2014/53/EU. Ta oprema uporablja radiofrekvenčni pas, ki ni bil usklajen v vseh državah EU in EFTA in se lahko uporablja v državah EU in EFTA.

Za ZDA

Naprava je v skladu z Delom 15 pravil FCC. Za delovanje naprave veljata dva pogoja:

- (1) naprava ne sme povzročati škodljivih motenj in
- (2) naprava mora sprejeti morebitne prežete motnje vključno s tistimi, ki nastajajo zaradi nezaželenega delovanja.

Spremembe ali prilagoditve, ki jih proizvajalec ni izrecno odobril, lahko razveljavijo uporabnikovo dovoljenje za uporabo opreme.

Za Kanado

Pri delovanju morata biti izpolnjena naslednja dva pogoja:

- (1) naprava ne sme povzročati motenj in
- (2) naprava mora sprejeti morebitne motnje vključno s tistimi, ki nastajajo zaradi nezaželenega delovanja naprave.

Da bi preprečili radijske motnje licenciranih storitev, je naprava predvidena za notranjo uporabo in sicer proč od oken, da je zagotovljena največja zaščita. Za opremo, nameščeno na prostem, je potrebna licenca.

Brez dovoljenja nobeno podjetje, družba ali uporabnik ne sme spreminjati frekvence, povečati moči ali spreminjati karakteristik in funkcij prvotne oblike certificirane nizkofrekvenčne električne naprave.

Uporaba nizkofrekvenčnih električnih naprav ne sme vplivati na varnost navigacije ali motiti zakonito komunikacijo. Če odkrijete motnje, je treba prenehati z uporabo, dokler težave ne odpravite in motnje več ni.

Za varnost

Izdelka ne uporabljajte na lokacijah, kjer je njegova uporaba lahko prepovedana, kot je npr. na letalu ali v bolnišnici. Če ne poznate prepovedanih območij, glejte in upoštevajte smernice letalske družbe ali zdravstvene ustanove. Naprava lahko namreč vpliva na opremo letala ali medicinsko opremo ter povzroči resne nesreče.

Ker ta izdelek v primerjavi z mobilnimi telefoni uporablja izredno nizko napetost, ne more motiti delovanja srčnih spodbujevalnikov in defibrilatorjev. Če pa menite, da bi lahko uporaba tega izdelka vplivala na delovanje srčnega spodbujevalnika ali defibrilatorja, takoj prenehajte uporabljati izdelek in stopite v stik s prodajnim zastopnikom za TOSHIBA TEC.

Izdelka ne razstavljajte, spreminjajte ali popravljajte. Lahko se namreč poškodujete. Prav tako so spremembe v nasprotju z zakoni in predpisi za radijsko opremo. Za popravilo se obrnite na zastopnika za TOSHIBA TEC.

Previdnostni ukrepi za uporabo

Izdelek komunicira z drugimi napravami prek radia. Glede na položaj namestitve, usmerjenost, okolje itd. je lahko njegova komunikacija slabša ali pa lahko moti naprave, ki so nameščene v bližini.

Ne približevati mikrovalovnim napravam.

Komunikacija se lahko poslabša ali pa se zaradi radiofrekvenčnih motenj, ki jih oddaja mikrovalovna pečica, pojavi napaka. Nekatere naprave Bluetooth ali brezžične povezave LAN uporabljajo enak radiofrekvenčni pas, ki medsebojno vplivajo eden na drugega, kar vodi do poslabšanja kakovosti v komunikaciji ali prekinitve omrežja. Če obstaja težava s povezavo, prenehajte uporabljati ali napravo Bluetooth ali WLAN.

Izdelka ne uporabljajte na kovinski mizi ali v bližini kovinskega predmeta.
To lahko vpliva na poslabšanje komunikacije.

Specifikacija BT800

Različica Bluetootha	Dvojni način V4.0
Frekvenca	2.402 do 2.480 GHz
Največji prenos	Razred 1
Napajanje	+8 dBm od antene "
Občutljivost sprejemnika	-89 dBm
Podatkovne hitrosti	do 3 Mb/s (po zraku)
Komunikacijska razdalja	3 m/360° (za specifikacijo FP3D)
Potrdilo (modul)	US/FCC: SQGBT800, CANADA/IC: 3147A-BT800 (napišite "Vsebuje FCC ID: SQG- BT800" na etiketo certifikata) Evropa: RE 2014/53/EU
Specifikacije antene	Št. dela: AT3216-B2R7HAA, Mfg.: ACX, tip keramika, ojačitev: 0,5(dBi)

Specifikacija RS9113

Standard	IEEE802.11 a / b / g / n
Frekvenca	"2412– 2484 MHz/4910–5825 MHz"
Razmik	5 MHz (2,4 GHz), 20 MHz (5 GHz)
Kanal:	ZDA: 1–11, 36–48, 52–64, 100–116 120–128, 132–140, 149–165 Evropa: 1- 13, 36–48, 52–64, 100–140
Antena	Sledilna antena PCB (vgrajeni modul) pri 2,0 dBi
Hitrost komunikacije/ modulacija	802.11b: 1, 2, 5,5, 11 Mb/s 802.11g: 6, 9, 12, 18, 24, 36, 48, 54 Mb/s 802.11n: od MCS0 do MCS7 z in brez kratkega GI OFDM z BPSK, QPSK, 16-QAM in 64-QAM 802.11b s CCK in DSSS
Občutljivost sprejemnika	-97 dBm
Izhod oddajanja	18 dBm

PREVIDNO!

1. Da preprečite poškodbe, pazite, da si med odpiranjem ali zapiranjem pokrova ne priprete prstov.
2. Ne dotikajte se nobenih premikajočih se delov. Za zmanjšanje tveganja, da bi se vam prsti, nakit, oblačila itd. zataknili v premikajoče se dele, izključite stikalo za vklop, da zaustavite premikanje.

Povzetek varnost

Osebna varnost pri ravnanju z opremo ali njenem vzdrževanju je izredno pomembna. V tem priročniku so vsebovana vsa opozorila in svarila, potrebna za varno ravnanje. Vsa opozorila in svarila v tem priročniku in na notranji ali zunanji strani tiskalnika je treba prebrati in razumeti, preden začnete uporabljati opremo ali njenim vzdrževanjem.

Opreme ne skušajte popravljati sami. Če se pojavi napaka, ki je s postopki, opisanimi v teh navodilih, ni mogoče popraviti, izključite napajanje in se nato za pomoč obrnite na pooblaščenega zastopnika za TOSHIBA TEC.

Varnostni ukrepi

Ta uporabniški priročnik in izdelki (stroji), ki ste jih kupili, vsebujejo indikacije, ki jih je treba upoštevati za zagotovitev varne uporabe stroja in preprečitev telesnih poškodb in grotne škode. Pomeni teh indikacij in simbolov so prikazani spodaj. Preberite te indikacije in se seznanite z njihovo vsebino, preden začnete s prebiranjem tega uporabniškega priročnika.

Previdnostni ukrepi

Naslednji previdnostni ukrepi vam bodo pomagali zagotoviti pravilno delovanje stroja.

- (1) Poskušajte se izogibati lokacij z naslednjimi neželenimi pogoji:
 - *temperature izven specifikacije
 - *visoka vlažnost
 - *neposredna sončna svetloba
 - *prekomerni tresljaji
- (2) Pokrov je treba čistiti tako, da ga obrišete s suho krpo ali rahlo navlaženo krpo z blagim čistilom. Na plastičnih pokrovih NIKOLI NE UPORABLJAJTE RAZREDČIL ALI DRUGIH HLAPLJIVIH TOPIL.
- (3) UPORABLJAJTE SAMO medij, KI GA PRIPOROČA PODJETJE TOSHIBA TEC.
- (4) Medija NE SKLADIŠČITE na mestih, kjer bi lahko bili izpostavljeni neposredni sončni svetlobi, visokim temperaturam, visoki vlagi, prahu ali plinu.
- (5) V primeru okvare tiskalnika se lahko izgubijo vsi podatki, shranjeni v pomnilniku tiskalnika.
- (6) Med delovanjem NE odpirajte zgornjega pokrova in pokrova baterije. Če to storite, se bo delovanje tiskalnika zaustavilo.
- (7) NE praskajte po površini potiskanih etiket ali računa z ostrim predmetom.
- (8) Uporabljajte zaščiten vmesniški kabel.

PREVIDNO!

1. Tega priročnika ni dovoljeno kopirati v celoti ali delno brez predhodnega pisnega dovoljenja podjetja TOSHIBA TEC.
2. Vsebina tega priročnika se lahko spremeni brez obvestila.
3. Če imate kakršna koli vprašanja glede tega priročnika, stopite v stik s pooblaščenim serviserjem.



OPOZORILO

To označuje, da obstaja nevarnost smrtnih ali resnih poškodb, če s strojem ravnate v nasprotju s tem navodilom.

- Če voda ali kakršnakoli tekočina pride v stroj, izključite električno napajanje. Če stroj v tem stanju uporabljate naprej, lahko pride do požara ali električnega udara.
- Če vam ohišje pade ali ga udarite in se poškoduje, izključite električno napajanje. Če stroj v tem stanju uporabljate naprej, lahko pride do požara ali električnega udara.
- Preprečite neprekinjeno izpostavljenost neposredni sončni svetlobi ali visoki temperaturi, ker lahko pride do požara.
- Ne odstranjujte pokrovov ali spreminjajte stroja sami. Lahko pride do požara ali električnega udara.
- Preprečite stik naprave z vodo, mokrimi rokami ali čiščenje z vlažno krpo. Če tega ne naredite, lahko pride do požara ali električnega udara.
- Stroja ne brišite s krpo, navlaženo z razredčilom ali drugim hlapljivim topilom, ker lahko pride do požara ali električnega udara.
- Izdelka NE čistite z razpršilnimi čistili, ki vsebujejo vnetljivi plin, ker lahko pride do požara.
- Uporabljajte samo specificirano baterijo. Če tega ne naredite, lahko pride do požara ali električnega udara.
- Pri napačni zamenjavi baterije lahko le-ta eksplodira. Baterijo zamenjajte samo z baterijskim paketom TOSHIBA TEC Corporation, model B-FP803-BTH-QM-R, 7,2 V, 2500 mAh, Li-ion. Rabljene baterije zavrzite v skladu z navodili proizvajalca.
- Baterije ne razstavljajte in spreminjajte, ker ima v sebi zaščitno enoto. Ta se lahko v tem primeru zlomi, baterija se začne pregrevati in lahko eksplodira ali se zaneti.
- Če se baterija zmoči, jo povsem osušite. Uporaba mokre baterije lahko vodi do požara ali električnega udara.
- Pri uporabi baterij upoštevajte naslednje previdnostne ukrepe. Sicer se lahko segrejejo, eksplodirajo ali se zanetijo.
 - Baterij ne mečite v ogenj ali jih segrevajte v mikrovalovni pečici, pečici ipd.
 - Baterije ne vstavljajte z narobe obrnjenimi elektrodami.
 - Elektrod ne povežite s kovinskimi predmeti, kot je žica. Baterije ne prenašajte ali hranite skupaj s kovinskimi predmeti, kot so verižice, lasne sponke itd.
 - V baterijo ne vtikajte igle, po njej ne udarjajte s kladivom, ne stopajte nanjo in je ne vrzite na tla.
 - Baterije ne varite.
 - Baterije ne puščajte na mestih, kjer lahko temperatura preseže 50 °C, npr. v avtomobilu ali na neposredni sončni svetlobi.



PREVIDNO

To označuje, da obstaja nevarnost telesnih poškodb ali gmotne škode na predmetih, če s strojem ravnate v nasprotju s tem navodilom.

- Ne je približevati ognju ali drugim virom toplote. Sicer lahko pride do požara ali električnega udara.
- Pazite, da vam stroj ne pade na tla ali se močno strese, ker lahko pride do okvare.
- Med nevihto z bliskanjem izključite stroj in se mu ne približujte, ker obstaja nevarnost električnega udara in okvare stroja.
- Izogibajte se mestom z nenadnimi temperaturnimi spremembami, ker to povzroča kondenzat in posledično električni udar ali okvaro stroja.
- Pazite, da z ostrim predmetom ne poškodujete glave tiskalnika, valja stiskalne plošče ali valja za odlepljenje traku. Stroj se lahko pokvari.
- Ne dotikajte se elementa glave tiskalnika s trdim predmetom. Stroj se lahko pokvari.
- Uporabljajte samo specificiran medij. Drugače lahko pride do okvare stroja.
- Pred zamenjavo baterije vedno izključite stroj, ker se lahko ta sicer pokvari.
- Baterije ne polnite blizu plamena ali na neposredni sončni svetlobi. Visoka temperatura lahko aktivira ali poškoduje zaščitno ohišje baterije ter onemogoči električno polnjenje ali povzroči pregrevanje, eksplozijo ali vžig baterije.
- Če stroja dlje časa ne boste uporabljali, izvemite baterijo. Drugače lahko pride do okvare stroja.
- Baterije ne hranite v bližini ognja, vira toplote ali drugih mest z visoko temperaturo. Drugače se lahko pregreje ali zaneti.
- Baterije ne vstavljajte na silo v stroj ali polnilnik za baterijo. Baterija se lahko sicer pregreje, eksplodira ali zaneti. Preverite pravilnost elektrode.
- Baterije ne priklaplajte v električno vtičnico ali cigaretni vžigalnik v avtomobilu, ker se lahko pregreje, eksplodira ali zaneti.
- Ker so baterije serije B-FP803-BTH-QM-R predvidene izključno za tiskalnike serije B-FP3D-GH, jih ne uporabljajte v drugih strojih. Drugače lahko pride do okvare baterije ali pa motenj pri delovanju in skrajšanju življenjske dobe baterije.

Imena delov

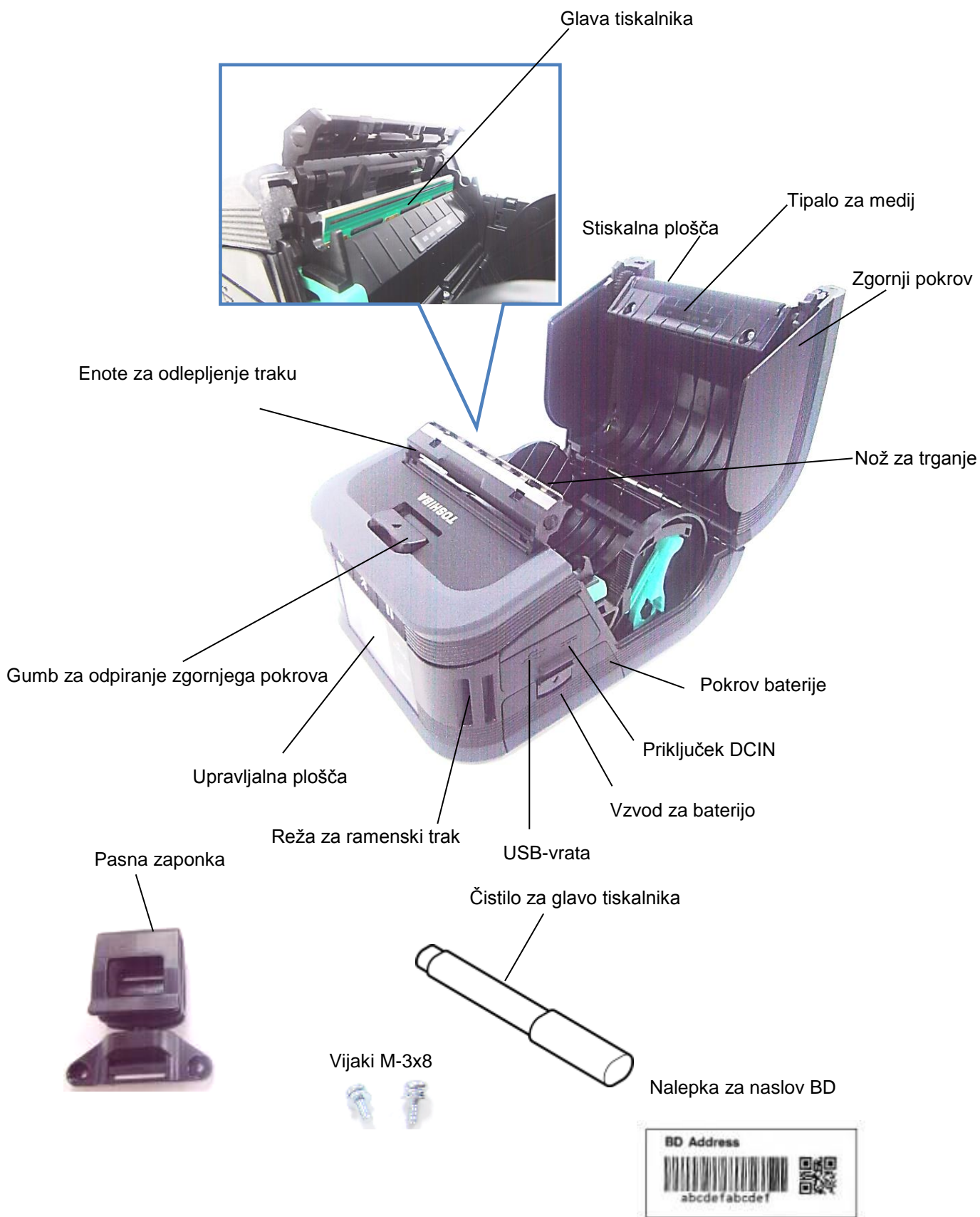

Funkcije upravljalne plošče

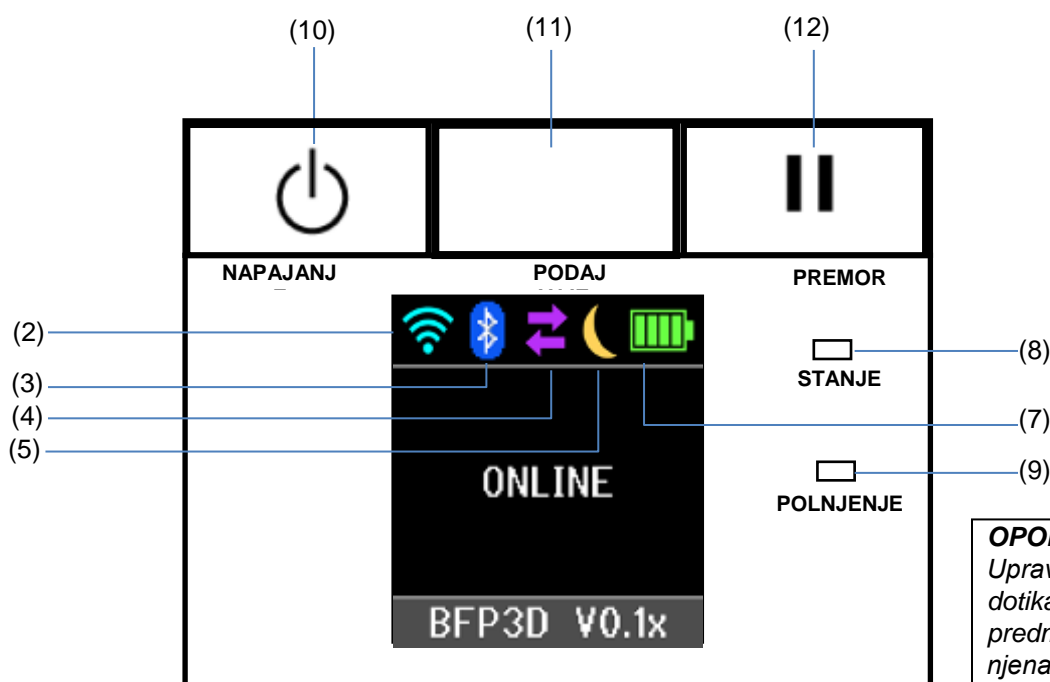

OPOMBA:
 Upravljalne plošče se ne dotikajte z ostrim predmetom, ker se lahko njena površina hitro poškoduje.

Št.	Ime/ikona	Funkcija/uporaba	
(1)	Zaslon iz tekočih kristalov	Prikazane so ikone, ki prikazujejo stanja tiskalnika, kot so radijska intenzivnost, nivo baterije itd. Prikazano je stanje tiskalnika v alfanumeričnih znakih ali simbolih.	
	LCD-sporočilo	ON LINE	Tiskalnik je pripravljen za ukaz za tiskanje od gostitelja.
		PAUSE	Tiskalnik je v stanju premora. Če tiskalnik zaustavite med tiskanjem, se prikaže število nenatisnjenih etiket.
		COVER OPEN	Zgornji pokrov je odprt.
		LBL PRESENT ****	Tiskalnik čaka, da odstranite natisnjeno etiketo iz izhoda za medij. "****" označuje število nenatisnjenih etiket.
	WAITING(XXXX)	Tiskalnik časa na obnovitev baterijske napetosti ali znižanje temperature glave tiskalnika ali motorja.	
(2)	Moč WLAN-signala	Prikazuje intenzivnost WLAN-signala v 4 stopnjah.	
(3)	Bluetooth	Bluetooth povezan	Prikazuje stanje povezave Bluetooth.
		Bluetooth ni povezan	
(4)	Prenos	Tiskalnik prejema podatke	Prikazuje stanje prenosa podatkov.
		Pošiljanje podatkov gostitelju	
(5)	Spanje	Prikazano, ko je tiskalnik v načinu spanja.	

(6)	Napaka	 Prikazano, če se na tiskalniku pojavi napaka.
(7)	Nivo polnosti baterije	Prikazuje nivo polnosti baterije v 5 nivojih.
(8)	Lučka za STANJE	Sveti ali utripa zeleno, rdeče ali oranžno in prikazuje stanje tiskalnika. <ul style="list-style-type: none"> • Zasveti zeleno: normalno stanje • Zasveti oranžno: opozorilo za nizko stanje baterije (delovanje je še mogoče) • Zasveti rdeče: nizko stanje baterije • Utripa zeleno ali oranžno: poteka komunikacija ali interna obdelava oz. tiskalnik čaka, da odstranite natisnjeno etiketo. • Utripa rdeče: stanje napake
(9)	Lučka za POLNJENJE	Sveti oranžno med polnjenjem baterije in ugasne, ko se baterija napolni.
(10)	Gumb [POWER]	Za vklop in izklop tiskalnika. Kako vklopiti tiskalnik Ko je tiskalnik izključen, pritisnite gumb POWER za nekaj sekund. Ko se na LCD-zaslonu prikaže "ONLINE", je tiskalnik pripravljen za uporabo. Kako izklopiti tiskalnik Pritisnite in zadržite gumb za vklop, dokler LCD-zaslon ne ugasne.
(11)	Gumb [FEED]	Začne s podajanjem medija ali ponovno natisne prej natisnjene podatke. Funkcija gumba [FEED] se razlikuje glede na način izdaje.
(12)	Gumb [PAUSE]	Začasno zaustavi izdajanje medija ali ponovi tiskanje. Uporablja se za obnovo tiskalnika po odpravljeni napaki.

Vstavljanje baterijskega paketa

OPOZORILO!

1. Če baterijski paket pušča ali iz njega izhaja dim ali neprijeten vonj, takoj prekinite uporabo in ga ne približujte ognju. Če tega ne upoštevate, lahko pride do eksplozije ali požara.
2. V ZDA je treba rabljene litij-ionske baterije vrniti v trgovino, kjer ste kupili napravo. (Samo ZDA)
3. **PRAVILNO ODSTRANITE LITIJ-IONSKE BATERIJE.**
Pozor: Ne uporabljajte poškodovanih litij-ionskih baterij ali takšnih, ki puščajo.
4. Da preprečite poškodbe, pazite, da vam baterijski paket ne pade na stopalo.

Pritisnite na vzvod za baterijo, da odprete pokrov baterije. Nato vstavite baterijski paket do konca v tiskalnika. Baterijski paket fiksira na mestu pokrov baterije.

Pazite na usmerjenost baterijskega paketa.

OPOMBA:

- Uporabljajte samo baterijske pakete, izdelane in zasnovane za uporabo s tiskalnikom serije B-FP3D:
B-FP803-BTH-QM-R
- Ko baterijski paket razpakirate, ta ni poln. Baterijski paket napolnite z opsijskim baterijskim polnilnikom ali pa vstavite baterijski paket v tiskalnik in priklopite adapter, da ga napolnite pred uporabo.
 - ◆ Baterijski polnilnik z eno režo: B-EP800-CHG-QM-R
 - ◆ Baterijski polnilnik s 6 režami: B-EP800-CHG6-QM-R
 - ◆ Adapter za izmenični tok: B-EP800-AC-QM-R
 - ◆ Adapter za cigaretne vžigalnik: B-EP802-DC12-QM-R
 - ◆ Adapter za priključek za enosmerni tok: B-FP800-DCJA-QM-R

[serija B-FP3D]

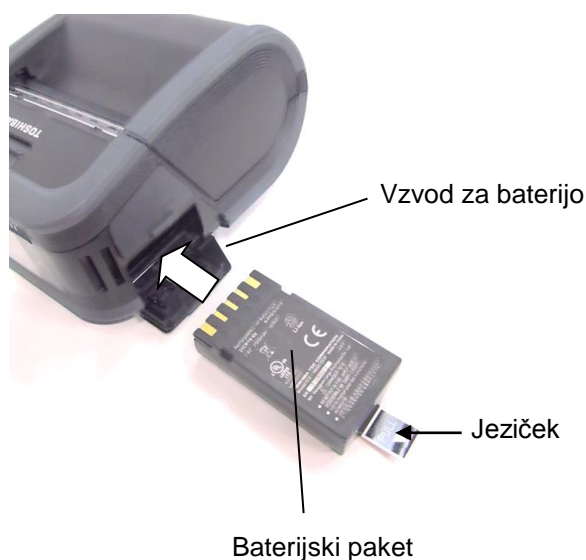

PREVIDNO!

Ne priklopljajte **NOBENE** druge naprave razen omenjenega tiskalnika.

Odstranjevanje baterijskega paketa

Potisnite vzvod za baterijo navzdol v smeri puščice in baterijski paket odstranite iz tiskalnika tako, da ga povlečete za jeziček.

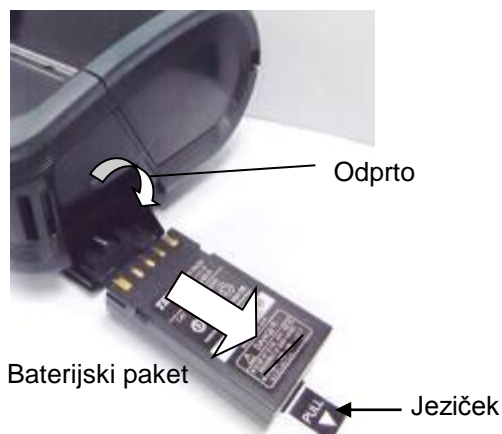

Polnjenje baterijskega paketa z opsijskim adapterjem

Pri polnjenju baterijskega paketa v tiskalniku s pomočjo AC-adapterja, adapterja za cigaretni vžigalnik ali DC-adapterja vstavite vtič adapterja v priključek DCIN na tiskalniku.

OPOMBA:

Za podrobnosti glejte uporabniški priročnik opsijskega adapterja.

Pri uporabi opsijskega baterijskega polnilnika za polnjenje baterijskih paketov glejte uporabniški priročnik zadevnega modela baterijskega polnilnika.



Vstavljanje medija

1. Pritisnite gumb za odpiranje zgornjega pokrova, da odprete pokrov.



PREVIDNO!

Glava tiskalnika je takoj po tiskanju zelo vroča, zato počakajte, da se ohladi, preden vstavite

2. Premaknite vzvod vodila za papir proti upravljalni plošči in vodila za papir navzven.

OPOMBA:

Vodil za papir ne premikajte, dokler ne sprostite vzvoda za vodilo. Sicer se lahko vodilo za papir zlomi.

3. Vstavite rolo medija v tiskalnik. V tiskalniku je mogoče uporabljati samo navzven navite medije.



OPOMBA:

Pri uporabi noža za trganje bodite previdni. Rob je oster.

4. Prilagodite vodila za papir širini role medija.
5. Potisnite vzvod vodila za papir nazaj, da zaklenete vodila.



6. Povlecite zgornji rob medija proti upravljalni plošči in zaprite zgornji pokrov, da napnete medij.

Zgornji pokrov



OPOMBA:

- Uporabljajte samo medije, ki jih je odobrilo podjetje TOSHIBA TEC. Podjetje TOSHIBA TEC ne odgovarja za rezultate tiskanja, nastale pri uporabi drugih medijev.
- Za naročanje medija se obrnite na zastopnika družbe TOSHIBA TEC.

Pred uporabo enote za odlepljenje traku

Pri izdelavi etiket v načinu za odlepljenje traku izvalcite valj za odlepljenje traku, preden vstavite rolo etiket.

1. Odprite zgornji pokrov in potisnite zaklepno ročico v smeri puščice.

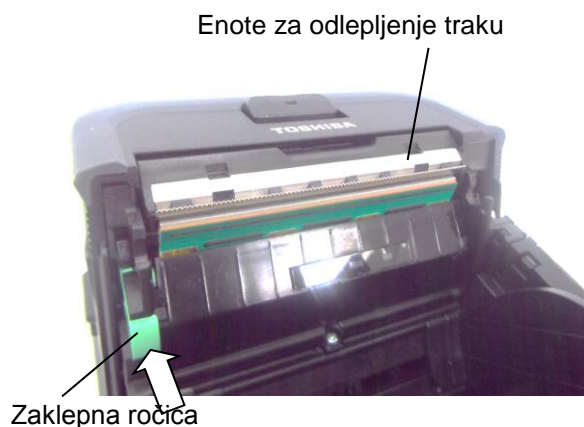

2. Enota za odlepljenje traku se bo dvignila. Glejte poglavje "Vstavljanje medija" na prejšnji strani in nastavite rolo etiket.

Enote za odlepljenje traku



OPOMBE:

1. **NE VLECITE** močno za sredino valja za odlepljenje traku. Lahko ga namreč zlomite.
2. Valja za odlepljenje traku ne vlecite ali potiskajte na silo v tiskalnik, ker se lahko zlomi.
3. Pri uporabi noža za trganje bodite previdni. Rob je oster.

■ Kako odstraniti valj za odlepljenje traku

1. Nežno pritiskajte valj za odlepljenje traku navzdol in ga potisnite v tiskalnik v smeri puščice, dokler ne klikne.

Enote za odlepljenje traku

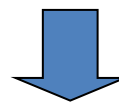

Enote za odlepljenje traku



Kako pritrđiti dodatke

PREVIDNO!

1. Paziti je treba, da vam tiskalnik pri pripenjanju na pas ali poveznjenju preko ramena ne pade na tla.
2. Če želite pritrđiti tiskalnik na svoj pas, je lahko pas širok največ 40 mm. Če uporabite drugačen pas, lahko tiskalnik odpade z njega.

■ Pasna zaponka

Če želite tiskalnik uporabljati na pasu, najprej pritrđite priloženo pasno zaponko na zadnjo stran tiskalnika.

1. Pritrđite pasno zaponko na zadnjo stran tiskalnika z dvema vijakoma.

OPOMBA:

Pasno zaponko pritrđite samo s priloženima vijakoma. Uporaba drugih vijakov lahko poškoduje notranjost tiskalnika.

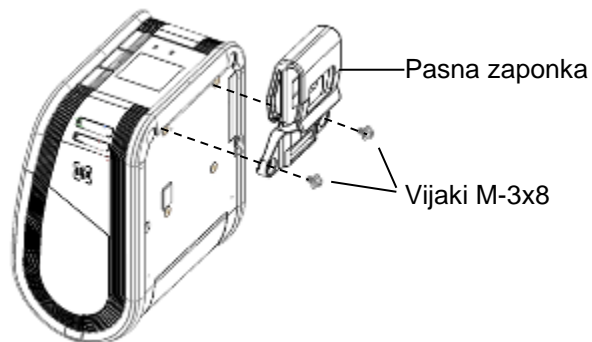

2. Pritrđite pasno zaponko na svoj pas.

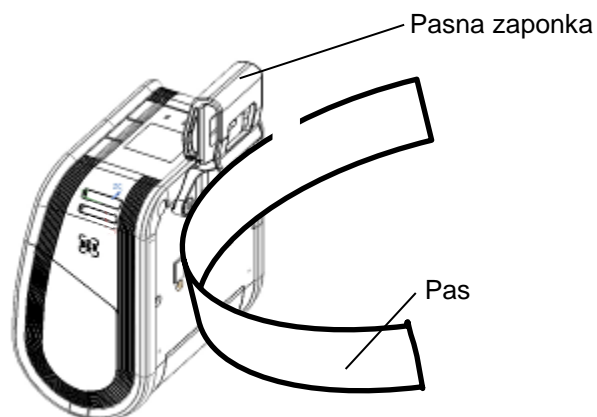

■ Ramenski trak (opcija)

Z naslednjim postopkom pritrđite opcijski ramenski trak (B-EP900-SS-QM-R) na tiskalnik.

1. Enega od koncev ramenskega traku napeljite skozi režo na sprednji strani tiskalnika.
2. Drugi konec ramenskega traku napeljite skozi zaponko. S premikanjem zaponke prilagodite dolžino ramenskega traku.
3. Postopek ponovite še na drugem koncu ramenskega traku.

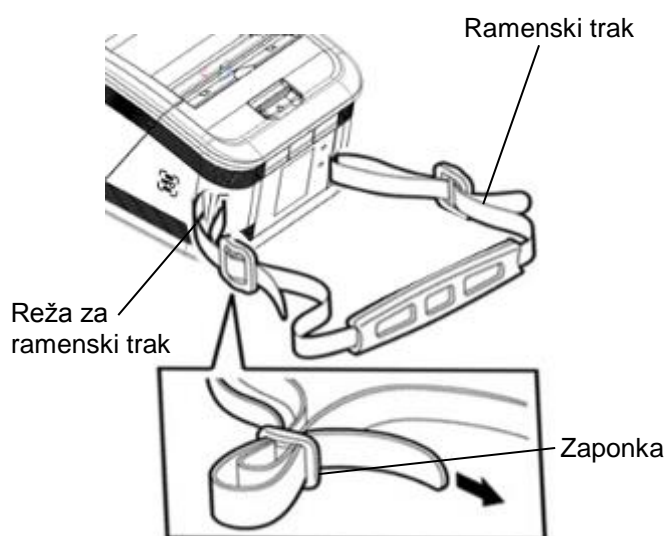

Prenos podatkov

■ USB

1. Vključite gostitelja in zaženite sistem.
2. Vključite tiskalnik in povežite USB-kabel s tiskalnikom.
3. Povežite USB-kabel z gostiteljem.
4. Pošljite podatke od gostitelja do tiskalnika.

OPOMBA:

- Za podrobnosti o vmesniškem kablu se posvetujte z zastopnikom za TOSHIBA TEC.
- Pri odklapanju USB-kabla sledite navodilom gostiteljskega sistema.

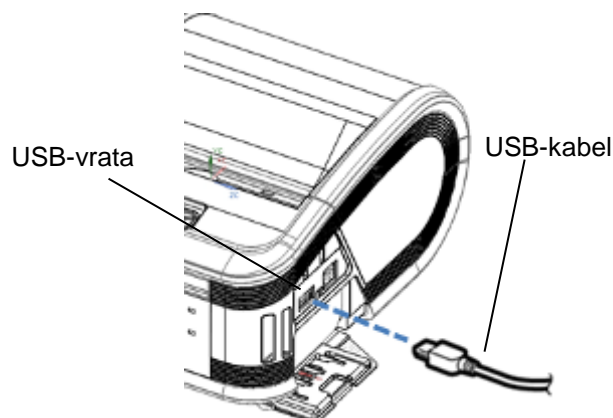

■ Brežična povezava

1. Pri uporabi povezave Bluetooth je lahko tiskalnik od gostitelja oddaljen največ 3 m. Pri brezžični povezavi LAN postavite tiskalnik znotraj območja brezžičnega dometa.
2. Vključite tiskalnik in gostitelja in pošljite podatke od gostitelja do tiskalnika.

OPOMBA:

- Pred začetkom uporabe tiskalnika preberite poglavje "Previdnostni ukrepi za ravnanje z brezžičnimi komunikacijskimi napravami".
- Prepričajte se, da med tiskalnikom in gostiteljem ni ovir. Ovire lahko vodijo do napak v komunikaciji.

Obratovalno okolje vpliva na radijsko povezljivost. Komunikacijo lahko motijo predvsem kovinski predmeti, kovinski prah ali mesta, obdana s kovinskimi stenami.

Za položaj namestitve dostopnih točk se obrnite na zastopnika za TOSHIBA TEC.

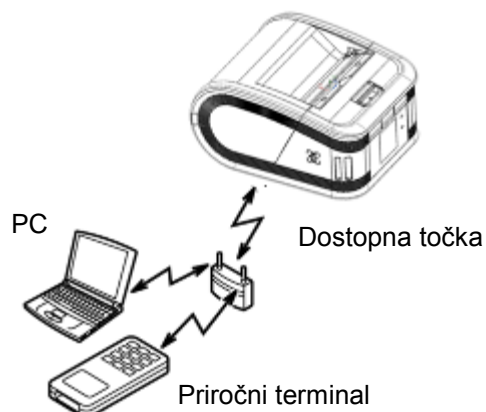
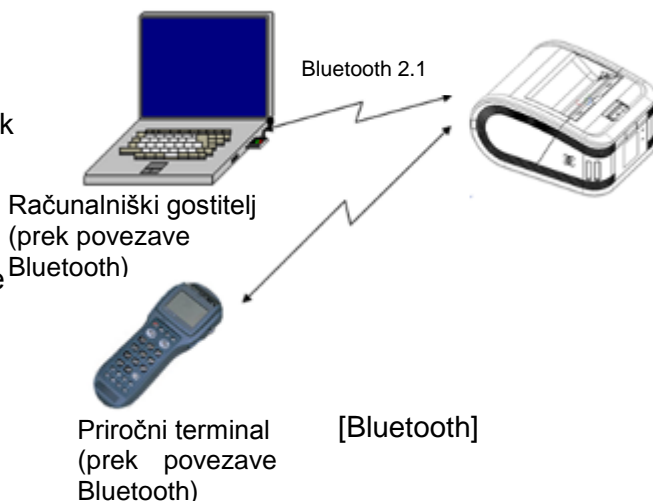

[brežični LAN]

Dnevno vzdrževanje

Za ohranjanje visoke kakovosti in učinkovitosti vašega tiskalnika, ga je treba redno čistiti.

PREVIDNO!

- Glave tiskalnika ali valjev **NE** čistite z ostrim predmetom, ker lahko pride do napake pri tiskanju ali okvare tiskalnika.
- **NIKOLI NE** uporabljajte hlapljivih topil, kot sta razredčilo in benzen, ker lahko povzročijo napake pri tiskanju ali okvaro tiskalnika.
- Elementa glave tiskalnika se ne dotikajte z golimi rokami, ker lahko statična razelektritev poškoduje glavo tiskalnika.
- Glava tiskalnika je takoj po tiskanju zelo vroča. Vselej počakajte, da se ohladi, preden začnete z vzdrževalnimi deli.

■ Glava tiskalnika

Element glave tiskalnika obrišite s čistilnim pisalom za glavo tiskalnika.

Pri uporabi etiket brez črt obrišite sledi lepila z glave tiskalnika, ko porabite eno ali dve roli medija.

OPOMBA:

Pri uporabi noža za trganje bodite previdni. Rob je oster.

Element glave tiskalnika



Čistilno pisalo za glavo tiskalnika

■ Stiskalna plošča in gred za odlepljenje traku

Stiskalno ploščo med obračanjem obrišite z mehko krpo, rahlo navlaženo s čistim etilnim alkoholom.

Gred za odlepljeni trak obrišite z mehko krpo, rahlo navlaženo s čistim etilnim alkoholom.

Stiskalno ploščo kompleta etiket brez črt očistite na enak način. Čiščenje je potrebno po tem, ko porabite eno ali dve roli medija.

Stiskalna plošča Gred za odlepljenje traku



■ Okno za tipalo medija in pot medija

Odstranite prah ali umazanijo z okna za tipalo medija z običajno mehko, suho krtačko.

Pot medija obrišite z mehko, suho krpo.

Pri uporabi etiket brez črt obrišite sledi lepila z vodil za medij, ko porabite eno ali dve roli medija.



■ Zgornji pokrov in upravljalna plošča

Pokrov in okno upravljalne plošče obrišite z mehko krpo, rahlo navlaženo s čistim etilnim alkoholom.

Umazanijo in ostanke lepila na izhodu za medij odstranite z vatirano palčko, rahlo navlaženo s čistim etilnim alkoholom.

Pri uporabi etiket brez črt obrišite sledi lepila z zgornjega pokrova ali izhoda za medij, ko porabite eno ali dve roli medija.



Odpravljanje napak

Če se med delovanjem pojavi težava, preberite naslednji priročnik za odpravljanje napak in ustrezno ukrepajte.

Če napake kljub temu ni mogoče odpraviti, naprave ne poskušajte popravljati sami. V tem primeru izključite tiskalnik, odstranite baterijski paket in se za pomoč obrnite na servisnega zastopnika za TOSHIBA TEC.

Če se prikaže sporočilo o napaki.

Če se prikaže sporočilo o napaki, sledite ustreznim navodilom in nato pritisnite gumb [PAUSE]. Napaka bo izginila.

Sporočilo o napaki	Vzrok	Rešitev
COMMS ERROR	Med komunikacijo je prišlo do napake v združevanju.	Izključite in spet vključite tiskalnik. Ponovno pošljite podatke od gostitelja do tiskalnika. Če se težava ponovno pojavi, izključite napajanje naprave in se obrnite na servisnega zastopnika za TOSHIBA TEC.
PAPER JAM	Medij ni pravilno vstavljen.	Pravilno vstavite medij.
	Medij se je zagozdil v tiskalniku.	Odstranite zagozden medij in ga pravilno vstavite. Pritisnite gumb [PAUSE].
	Medij se ne podaja pravilno.	Pravilno vstavite medij in pritisnite gumb [PAUSE].
	Odsevno tipalo ne zaznava črnih oznak.	Vstavite pravilen medij s črnimi oznakami in pritisnite gumb [PAUSE].
	Prenosno tipalo ne zaznava vrzeli med etiketami.	Vstavite pravilni medij. Če se težava ponovno pojavi, znova nastavite mejno vrednost.
NO PAPER	Tiskalniku je zmanjkalo medija.	Vstavite novo rolo medija in pritisnite gumb [PAUSE].
COVER OPEN	Zgornji pokrov je odprt.	Zaprte zgornji pokrov.
HEAD ERROR	Del elementa glave tiskalnika je zlomljen.	Izključite tiskalnik in se za zamenjavo glave tiskalnika obrnite na servisnega zastopnika za TOSHIBA TEC.
FLASH WRITE ERROR	Prišlo je do napake pri zapisovanju v bliskovni pomnilnik.	Izključite in spet vključite tiskalnik. Ponovno pošljite podatke od gostitelja do tiskalnika. Če se težava ponovno pojavi, izključite napajanje naprave in se obrnite na servisnega zastopnika za TOSHIBA TEC.
FORMAT ERROR	Prišlo je do napake pri formatu bliskovnega pomnilnika.	Izključite in spet vključite tiskalnik. Ponovno pošljite podatke od gostitelja do tiskalnika. Če se težava ponovno pojavi, izključite napajanje naprave in se obrnite na servisnega zastopnika za TOSHIBA TEC.

Sporočilo o napaki	Vzrok	Rešitev
FLASH MEMORY FULL	Na bliskovnem pomnilniku ni dovolj prostora za shranjevanje podatkov.	Izključite napajanje z gumbom [POWER] in ga nato spet vključite. Ponovno formatirajte pomnilnik, da sprostite prostor in nato znova pošljite podatke iz gostitelja v tiskalnik. Če se težava ponovno pojavi, izključite napajanje naprave in se obrnite na servisnega zastopnika za TOSHIBA TEC.
LOW BATTERY	Baterija je skoraj prazna.	Izključite tiskalnik in zamenjajte baterijski paket s polnim.
EXCESS HEAD TEMPERATURE	Temperatura glave tiskalnika je dosegla zgornjo mejo obratovalne temperature.	Prenehajte s tiskanjem in počakajte, da se tiskalnik samodejno obnovi. Če se težava ponovno pojavi, izključite napajanje naprave in se obrnite na servisnega zastopnika za TOSHIBA TEC.
AMBIENT TEMP ERROR	Okoljska temperatura je dosegla zgornjo mejo obratovalne temperature.	Prenehajte s tiskanjem, dokler okoljska temperatura ne pade na obratovalno temperaturo tiskalnika.
BATTERY TEMP ERROR	Baterija je zelo vroča.	Izključite tiskalnik, odklopite električni adapter, če je priključen, in počakajte, da se baterija ohladi na obratovalno temperaturo tiskalnika.
HIGH VOLT. ERROR	Napetost baterije ne neobičajna.	Izključite tiskalnik, odstranite baterijo, jo znova vstavite in ponovno vključite tiskalnik. Če se težava ponovno pojavi, izključite napajanje naprave in se obrnite na servisnega zastopnika za TOSHIBA TEC.
CHARGE ERROR	Med polnjenjem baterije je bila zaznana napaka.	Morda je baterija dosegla konec svoje uporabne dobe. Zamenjajte baterijski paket z novim.
Primer napačnega ukaza PC001;0A00,0300,	Če se pojavi napaka ukaza, se na zgornji vrstici LCD-zaslona prikaže 16 alfanumeričnih znakov ali simbolov.	Izključite in znova vključite tiskalnik. Ponovno pošljite podatke od gostitelja do tiskalnika. Če se težava ponovno pojavi, izključite napajanje naprave in se obrnite na servisnega zastopnika za TOSHIBA TEC.
Druga sporočila o napakah	Prišlo je do napake strojne ali programske opreme.	Izključite in znova vključite tiskalnik. Če se težava ponovno pojavi, izključite napajanje naprave in se obrnite na servisnega zastopnika za TOSHIBA TEC.

****: Število nenatisnjenih etiket od 1 do 9999 (v enotah etiket)

Če tiskalnik ne deluje pravilno

V primeru naslednjih simptomov preverite ustrezne točke in ustrezno ukrepajte.

Simptom	Kaj preveriti (vzrok)	Rešitev
Tiskalnik se ob pritisku stikala za vklop ne vključi.	Baterijski paket ni pravilno vstavljen.	Vstavite povsem napolnjen baterijski paket.
Povsem napolnjen baterijski paket je vstavljen, vendar je čas delovanja kratek.	Življenjska doba baterije je potekla.	Vstavite povsem napolnjen nov baterijski paket.
Tiskalnik ne more komunicirati prek USB-ja.	Tiskalnik ni vključen.	Vključite tiskalnik.
	Tiskalnik komunicira prek brezžične komunikacije.	Prekinite brezžično komunikacijo.
	Način izdaje je napačen.	Izberite pravi način izdaje.
Tiskalnik ne more komunicirati prek povezave Bluetooth.	Tiskalnik ni vključen.	Vključite tiskalnik.
	Razdalja do gostitelja je prevelika.	Tiskalnik približajte do 3 m od gostitelja.
	Tiskalnik se uporablja na mestu, kjer je izpostavljen hrupu ali motnjam.	Izogibajte se takšnim mestom.
	Naslov tiskalnika na gostitelju ni pravilno nastavljen.	Pravilno nastavite naslov tiskalnika na gostitelju.
	Način izdaje je napačen.	Izberite pravi način izdaje.
Tiskalnik ne more komunicirati prek brezžičnega LAN-a.	Tiskalnik ni vključen.	Vključite tiskalnik.
	Razdalja do gostitelja je prevelika.	Tiskalnik postavite na območje brezžičnega dometa.
	Ovire blokirajo radijske valove.	Tiskalnik uporabljajte na mestu brez ovir.
	Tiskalnik se uporablja na mestu, kjer je izpostavljen hrupu ali motnjam.	Izogibajte se takšnim mestom.
	Naslov tiskalnika na gostitelju ni pravilno nastavljen.	Pravilno nastavite naslov tiskalnika na gostitelju.
	Nastavitev kanala za dostopno točko ali gostitelj je napačna.	Ne uporabljajte kanala, ki moti sosednje dostopne točke.
	Način izdaje je napačen.	Izberite pravi način izdaje.
Natis je presvetel. Tiskalnik je prejel podatke za tiskanje, vendar ne tiska.	Glava tiskalnika je umazana.	Očistite glavo tiskalnika.
	Medij ni pravilno vstavljen.	Pravilno vstavite medij.
	Uporabljenemu mediju je potekel rok uporabe.	Vstavite novo rolo medija.
	Medija podjetje TOSHIBA TEC ni odobrilo.	Uporabljajte medije, ki jih je odobrilo podjetje TOSHIBA TEC.
Tiskalnik je prejel podatke za tiskanje, vendar ne tiska.	Lučka za STANJE sveti ali utripa.	Odpravite napako.
	Medij ni pravilno vstavljen.	Pravilno vstavite medij.

Specifikacije tiskalnika

Model	B-FP3D-GH52-QM-R
Vrste medijev	Etiketa/oznaka/račun
Način tiskanja	Neposredno termalno
Ločljivost	203 dpi (8 pik/mm)
Hitrost tiskanja	Najv. 6 palcev/s (152 mm/s) (Odvisno od delovnega okolja, pogojev tiskanja, stanja baterije itd.)
Učinkovita širina tiskanja	72 mm (2,9")
Način izdaje	Serijski/odlepljenje traku
Črtna koda	UPC-A/E, EAN8/13, dodatek UPC-A/E 2&5, dodatek EAN-8/13 2&5, Code39, Code93, Code128, EAN128, NW7, MSI, industrijski 2 od 5, ITF, Postnet, RM4SCC, KIX-koda, GS1 Databar
Dvodimenzionalna koda	Data Matrix, PDF417, Maxicode, QR code, Micro PDF417, Micro QR, GS1 Data Matrix
Vrsta pisave	Bitmap: alfanumerično 25 vrst, enostavna kitajščina 24x24(GB18030), japonska gotika 16x16, 24x24, mincho 32x32 Obris: 5 vrst Odporna vrsta pisave: Noto Hans Sans (CJK)
LCD	TFT barvni LCD, 128 x 128 pik z osvetlitvijo ozadja
Baterija	7,2 V 2500 mAh litij-ionska baterija
Dimenzije	116 (Š) x 150 (G) x 80 (V) mm (brez štrlečih delov)
Teža (z baterijo)	660 g
Delovna temperatura	-15 °C do 50 °C (5 °F do 122 °F)
Delovna vlaga	25–85 % RV (brez kondenzacije)
Temperatura polnjenja	Adapter za izmenični tok: 0–40 °C (32–104 °F)
Pomnilnik	Bliskovni ROM: 64 MB, SDRAM: 32 MB
Vmesnik	Bluetooth 4.0, 2.1 (Bluetooth Smart Ready: BR/EDR, BLE) WLAN-vmesnik (802.11a/b/g/n)
	USB 2.0 (polna hitrost)
NFC	ISO/IEC14443 tip A, NFC Forum tip 2, 144 bajtov
Tipala za medij	Vrzel med etiketami Črna oznaka Konec papirja Odlepljenje traku
Dodatna možnost	Baterijski polnilnik z 1 režo (B-EP800-CHG-QM-R) Baterijski polnilnik s 6 režami (B-EP800-CHG6-QM-R) Adapter za izmenični tok (B-EP800-AC-QM-R) Adapter za cigaretni vžigalnik (B-EP800-DC12-QM-R) Adapter za enosmerni tok (B-FP800-DCJA-QM-R) Ramenski trak (B-EP900-SS-QM-R) Rezervna baterija: (B-FP803-BTH-QM-R)

Specifikacije za medij

<Etikete>

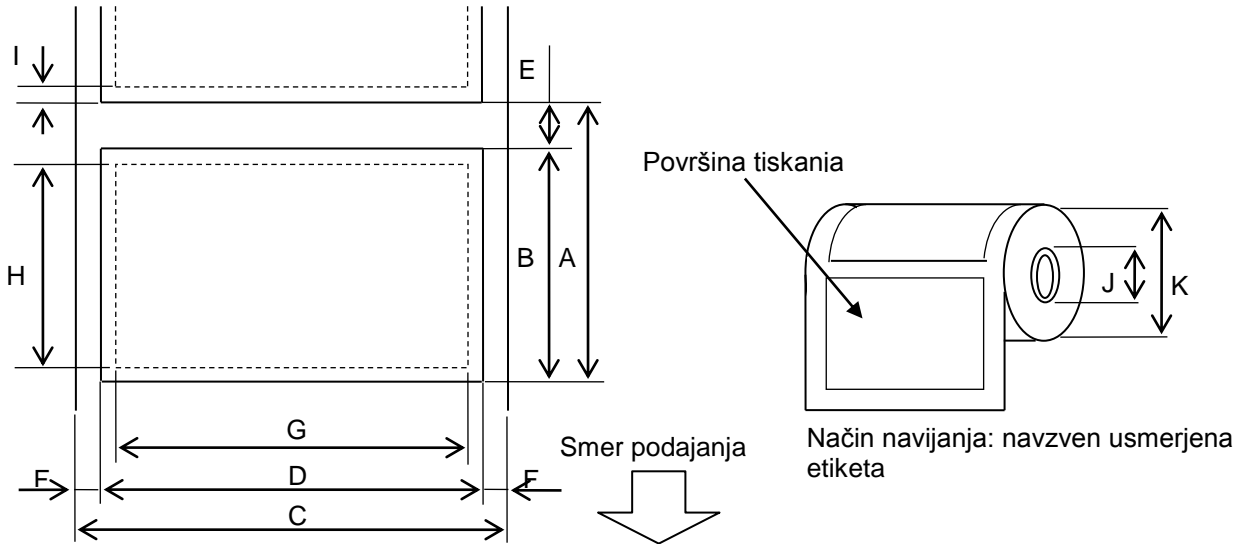

<Oznaka>

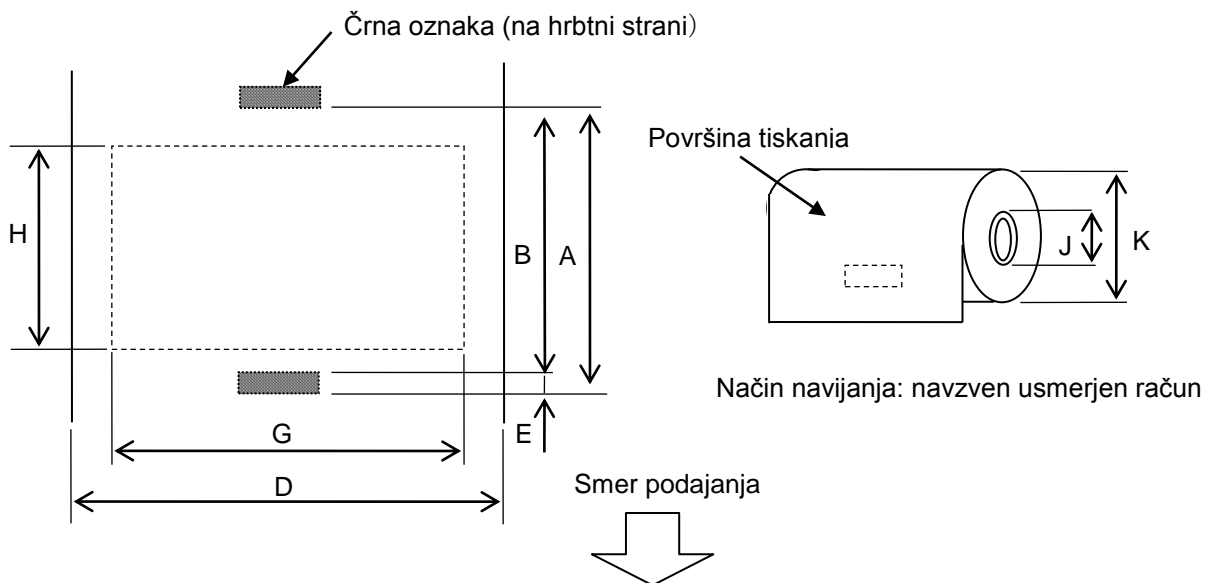

Postavka		Vrsta medija	Etiketa		Račun	
		Način	Serijski	Odlepljenje traku	S črnimi oznakami	Brez črnih oznak
A	Najvišji vrh etikete	najm.	10,0	13,0	10,0	–
		najv.	999,9	67,0	999,9	–
B	Dolžina etikete	najm.	7,0	10,0	7,0	–
		najv.	997,0	60,0	997,0	–
C	Širina podpornega papirja	najm.	26,0		–	
		najv.	80,0		–	
D	Širina etikete	najm.	24,0		–	
		najv.	78,0		–	
D	Širina medija	najm.	–		24,0	
		najv.	–		80,0	
E	Vrzel med etiketama	najm.	3,0		–	
		najv.	7,0		–	
E	Dolžina črne oznake	najm.	3,0	3,0	3,0	–
		najv.	7,0	7,0	7,0	–
F	Širina navpične vrzeli	najm.	1,0	1,0	–	–
		najv.	7,0	7,0	–	–
G	Učinkovita širina tiskanja	najv.	72,0			
H	Učinkovita dolžina tiskanja	najm.	5	8,0	5	–
		najv.	995,0	58,0	995,0	–
I	Območje, kjer ni mogoče tiskati	1,0 od zgornjega/spodnjega roba etikete			–	
J	Zunanji premer jedra papirja	najm.	Φ12,0 +0/-0,5		Φ12,0 +0/-0,5 (brez jedra papirja: Φ18)	
K	Zunanji premer role	najv.	Φ67,0 +0/-1,0			
	Smer role	Samo navzven				

NEGA/RAVNANJE Z MEDIJEM

PREVIDNO!

Pozorno preberite in se prepričajte, da razumete Supply Manual (Priročnik za medije). Uporabljajte samo medije, ki ustrezajo specifičnim zahtevam. Uporaba nespecificiranih medijev lahko skrajša življenjsko dobo glave tiskalnika in vodi do težav s čitljivostjo črtne kode ali kakovostjo natisa. Z vsemi mediji je treba ravnati previdno, da preprečite škodo na mediju ali tiskalniku. Pozorno preberite naslednje smernice.

- Medija ne skladiščite dlje časa, kot je priporočena skladiščna doba proizvajalca medija.
- Role medija skladiščite položene na ploski konec in ne na zaobljeno stran, ker se lahko sploščijo, kar privede do neenakomernega pomikanja medija in slabe kakovosti tiskanja.
- Medije hranite v plastičnih vrečkah in jih po odprtju vedno ponovno zatesnite. Nezaščiteni mediji se lahko umažejo, dodatna obraba zaradi prahu in delcev umazanije pa skrajša življenjsko dobo glave tiskalnika.
- Medije hranite v hladnem in suhem prostoru. Izogibajte se mestom, kjer bi lahko bili izpostavljeni neposredni sončni svetlobi, visokim temperaturam, visoki vlagi, prahu ali plinu.
- Specifikacije termalnega papirja, ki se uporablja za neposredno termalno tiskanje, ne smejo presegati Ca⁺⁺ 800 ppm, Na⁺ 800 ppm, K⁺ 800 ppm in Cl⁻ 600 ppm.
- Nekatera črnila, ki se uporabljajo na vnaprej potiskanih etiketah, lahko vsebujejo snovi, ki skrajšajo življenjsko dobo glave tiskalnika. Ne uporabljajte etiket, ki so vnaprej potiskane s črnilom in vsebuje trde snovi, kot sta kalcijev karbonat (CaCO₃) in kaolin (Al₂O₃, 2SiO₂, 2H₂O).

Za nadaljnje informacije stopite v stik s krajevnim distributerjem ali proizvajalcem vašega medija.

Toshiba Tec Corporation

© 2018 TOSHIBA TEC CORPORATION All Rights Reserved.
1-11-1, Osaki, Shinagawa-ku, Tokyo 141-8562, JAPAN

SI TISKANO V INDONEZIJI
SO1-33125
SPTM-0273