

# TOSHIBA



Imprimantă portabilă

## B-FP3D-GH52-QM-R

### Manualul utilizatorului



**Conformitatea CE (exclusiv pentru UE)**

Prin prezenta, Toshiba TEC Germany Imaging Systems GmbH declară că echipamentul radio de tip B-FP3D este în conformitate cu Directiva privind echipamentele radio 2014/53/UE și Directivele RoHS 2011/65/UE, respectiv (UE) 2015/863. Textul integral al declarației de conformitate UE este disponibil la următoarea adresă de internet: <https://www.toshibatec.eu/support/environment/>

**Notificarea FCC**

Acest echipament a fost testat și s-a constatat că se încadrează în limitele aferente unui dispozitiv digital Clasa B, în conformitate cu Secțiunea 15 din Regulamentele FCC. Aceste limite sunt concepute pentru a asigura o protecție rezonabilă împotriva interferențelor periculoase într-un mediu rezidențial. Acest echipament generează, utilizează și poate emite energie de radiofrecvență și, dacă nu este instalat și utilizat în conformitate cu instrucțiunile, poate provoca interferențe periculoase cu comunicațiile radio. Totuși, nu există nicio garanție că aceste interferențe nu se vor produce într-o anumită instalare. Dacă acest echipament cauzează interferențe dăunătoare recepției radio sau TV, fapt care poate fi determinat prin oprirea și pornirea echipamentului, utilizatorul este sfătuit să încerce să corecteze interferențele prin una sau mai multe dintre următoarele măsuri:

- Reorientarea sau re poziționarea antenei receptoare.
- Mărirea distanței de separare dintre echipament și receptor.
- Conectarea echipamentului la o priză de pe un circuit diferit de cel la care este conectat receptorul.
- Consultarea distribuitorului sau a unui tehnician radio/TV cu experiență pentru ajutor.

Schimbările sau modificările care nu sunt aprobate în mod expres de producător pentru asigurarea conformității pot anula autorizarea utilizatorului de a folosi echipamentul.

„Acest aparat digital încadrat în clasa B îndeplinește toate cerințele Reglementărilor canadiene privind echipamentele generatoare de interferențe.”

(exclusiv pentru CANADA)

Unele tipuri ale acestui produs sunt echipate cu un dispozitiv de comunicație wireless, de exemplu BT800 și RS9113. Asigurați-vă că citiți Măsurile de precauție pentru utilizarea dispozitivelor de comunicație wireless înainte de a utiliza acest produs.

**Notă:**

La achiziția de cabluri de interfață din comerț, este necesară alegerea și utilizarea de cabluri ecranate.

**Acest produs este conceput pentru uz comercial și nu este destinat consumatorilor individuali.**

**Informațiile următoare vizează exclusiv statele membre UE:****Eliminarea bateriilor și/sau acumulatorilor**

(în baza Directivei UE 2006/66/CE,

**Directiva privind bateriile și acumulatorii și deșeurile de baterii și acumulatori)**

Utilizarea simbolului indică faptul că bateriile și/sau acumulatorii nu trebuie eliminate ca deșeu municipal nesortat și trebuie colectate separat.

Asigurându-vă că bateriile și/sau acumulatorii sunt eliminate corect, veți contribui la prevenirea eventualelor consecințe negative asupra mediului și sănătății umane, care ar putea rezulta în urma eliminării necorespunzătoare.

Pentru informații detaliate privind preluarea și reciclarea bateriilor și/sau acumulatorilor, contactați furnizorul de la care ați achiziționat acest produs.

**Propunerea 65 a statului California: exclusiv pentru California, S.U.A.****⚠️ AVERTISMENT:**

Acest produs vă poate expune la substanțe chimice, inclusiv DINP, despre care statul California are la cunoștință faptul că provoacă apariția cancerului. Pentru mai multe informații, accesați [www.P65Warnings.ca.gov](http://www.P65Warnings.ca.gov).

**ATENȚIE!**

1. Utilizați numai ansambluri de baterie TOSHIBA TEC, concepute și fabricate pentru utilizarea cu modelul respectiv de imprimantă. Bateria folosită în acest dispozitiv poate prezenta risc de incendiu sau ardere chimică în cazul în care este utilizată necorespunzător. Nu este permisă dezasamblarea, încălzirea peste +50 grade C sau incinerarea bateriei. Înlocuiți bateria numai cu o baterie pentru seria B-FP3D. Există risc de incendiu sau explozie dacă bateria este înlocuită cu una de tip incorect.

B-FP3D-GH52-QM-R → B-FP803-BTH-QM-R

2. Eliminați imediat bateria uzată. A nu se lăsa la îndemâna copiilor. Nu este permisă dezasamblarea și aruncarea în foc.
3. Atunci când la imprimantă este conectată o sursă de alimentare electrică precum un adaptor de curent alternativ, NU utilizați alt dispozitiv în afară de cel dedicat.

Adaptor de curent alternativ: B-EP800-AC-QM-R (Model: FSP065-REBN2)

Adaptor pentru priză tip brichetă: B-EP802-DC12-QM-R

**Informațiile următoare vizează exclusiv statele membre UE:****Eliminarea produselor**

(în baza Directivei UE 2012/19/UE

Directiva privind deșeurile de echipamente electrice și electronice – DEEE)



Utilizarea simbolului indică faptul că acest produs nu poate fi eliminat ca deșeu municipal nesortat și trebuie colectat separat. Bateriile și acumulatorii integrați pot fi eliminați odată cu produsul. Aceștia vor fi sortați la centrele de reciclare.

Bara neagră indică faptul că produsul a fost introdus pe piață după 13 august 2005.

Asigurându-vă că acest produs este eliminat corect, veți contribui la prevenirea eventualelor consecințe negative asupra mediului și sănătății umane, care ar putea rezulta în urma eliminării necorespunzătoare.

Pentru informații detaliate privind preluarea și reciclarea acestui produs, contactați furnizorul de la care ați achiziționat produsul.

## **Măsuri de precauție pentru utilizarea dispozitivelor de comunicație wireless**

**Modul Bluetooth®: BT800**  
**Modul LAN wireless: RS9113**

### **Marcă comercială**

Bluetooth este o marcă comercială înregistrată deținută de Bluetooth SIG, Inc. și utilizată de TOSHIBA TEC CORPORATION în baza unei licențe.

### **Atenționări**

#### **În general**

Pentru toate țările și zonele

Acest produs este un dispozitiv de comunicare wireless și poate fi utilizat în țările sau regiunile următoare. Dacă produsul este utilizat în alte țări sau regiuni decât cele menționate în continuare, sunteți pasibil de pedepse în conformitate cu legislația țărilor sau a regiunilor respective.

S.U.A., Canada, Austria, Belgia, Bulgaria, Croația, Cipru, Republica Cehă, Danemarca, Estonia, Finlanda, Franța, Germania, Grecia, Ungaria, Irlanda, Italia, Letonia, Lituania, Luxemburg, Malta, Olanda, Polonia, Portugalia, România, Slovacia, Slovenia, Spania, Suedia, Marea Britanie, Elveția, Norvegia, Islanda, Liechtenstein, Australia, Noua Zeelandă

#### **Pentru Europa**

Pentru Bluetooth și LAN wireless:

Prin prezenta, TOSHIBA TEC CORPORATION declară că BT800 și RS9113 respectă cerințele esențiale și alte dispoziții relevante ale Directivei 2014/53/UE. Acest echipament utilizează o bandă de frecvență radio care nu a fost armonizată în toate țările UE și AELS și poate fi utilizat în țările UE și AELS.

#### **Pentru S.U.A.**

Acest dispozitiv respectă Partea a 15-a din Regulamentele FCC. Funcționarea este supusă următoarelor două condiții:

- (1) dispozitivul nu trebuie să producă interferențe dăunătoare și
- (2) dispozitivul trebuie să accepte toate interferențele primite, inclusiv interferențele care pot provoca o funcționare nedorită.

Schimbările sau modificările care nu sunt aprobate în mod expres de producător pentru asigurarea conformității pot anula autorizarea utilizatorului de a folosi echipamentul.

#### **Pentru Canada**

Funcționarea este supusă următoarelor două condiții:

- (1) dispozitivul nu trebuie să producă interferențe și
- (2) dispozitivul trebuie să accepte toate interferențele, inclusiv interferențele care pot provoca o funcționare nedorită.

Pentru a preveni interferențele radio cu serviciul licențiat, acest dispozitiv este conceput pentru a fi utilizat la interior și la distanță de ferestre în scopul asigurării protecției maxime. Echipamentele instalate în spații deschise fac obiectul licențierii.

Fără permisiunile adecvate, nicio companie, firmă sau utilizator nu are dreptul să modifice frecvența, să mărească puterea sau să modifice funcțiile și caracteristicile conceptului original al echipamentului electric certificat de frecvență joasă.

Utilizarea echipamentelor electrice de frecvență joasă nu va afecta siguranța navigației și nici nu va împiedica o comunicație legală; dacă se constată interferențe, serviciul va fi suspendat până la aplicarea unor îmbunătățiri și dispariția interferenței.

#### **Pentru siguranță**

Nu folosiți acest produs în locuri unde utilizarea sa poate fi interzisă, de exemplu într-un avion sau într-un spital. Dacă nu știți care sunt zonele interzise, consultați și urmați indicațiile oferite de compania aeriană sau de unitatea medicală. Instrumentele de zbor sau echipamentele medicale pot fi afectate, provocând accidente grave.

Deoarece acest produs utilizează o putere extrem de redusă comparativ cu telefoanele mobile, nu există posibilitatea unei interferențe cu stimulatoarele cardiace și defibrilatoarele. Totuși, dacă există probabilitatea ca utilizarea acestui produs să fi afectat stimulatorul cardiac sau defibrilatorul, opriți imediat utilizarea produsului și contactați agentul de vânzări TOSHIBA TEC.

Nu dezasaamblați, modificați sau reparați produsul. În caz contrar, se pot produce vătămări corporale. Efectuarea modificărilor contravine de asemenea legilor și regulamentelor privind echipamentele radio. Solicitați agentului de vânzări TOSHIBA TEC să efectueze reparațiile.

#### **Măsuri de precauție la utilizare**

Acest produs comunică prin unde radio cu alte dispozitive. În funcție de locația, orientarea sau mediul de instalare etc., capacitatea sa de comunicare se poate reduce sau dispozitivele instalate în apropiere pot fi afectate.

A nu se utiliza în apropierea unor dispozitive cu microunde.

Capacitatea de comunicare se poate reduce sau se poate produce o eroare de comunicație din cauza interferențelor radio emise de un dispozitiv cu microunde.

Deoarece Bluetooth și LAN wireless utilizează aceeași bandă de frecvență radio, fiecare undă radio o poate afecta pe cealaltă atunci când sunt utilizate simultan, ceea ce poate duce la reducerea capacității de comunicare sau la deconectarea rețelei. Dacă apar probleme de conexiune, opriți utilizarea Bluetooth sau a rețelei LAN wireless.

Nu utilizați produsul pe o masă metalică sau în apropierea unui obiect metalic.

Capacitatea de comunicare se poate reduce.

#### **Specificație BT800**

Versiune Bluetooth	V4.0 Dual Mode
Frecvență	2,402 - 2,480 GHz
Putere de transmitere maximă	Clasa 1 +8 dBm de la antenă
Sensibilitate de recepție	-89 dBm
Rată de date	Până la 3 Mbps (prin aer)
Distanță de comunicare	3 m/360 grade (pentru specificația FP3D)
Certificare (modul)	S.U.A./FCC: SQGBT800, CANADA/IC: 3147A-BT800  (Se adaugă „Conține ID FCC: SQG-BT800” pe eticheta de certificare) Europa: RE 2014/53/UE Nr. piesă: AT3216-B2R7HAA, Produc.: ACX, tip ceramică, amplificare: 0,5 (dBi)

#### **Specificație RS9113**

Standard	IEEE802.11 a / b / g / n
Frecvență	„2.412 MHz – 2.484 MHz/4.910 MHz – 5.825 MHz”
Ecart	5 MHz (2,4 GHz), 20 MHz (5 GHz)
Canal:	S.U.A.: 1 - 11, 36 - 48, 52 - 64, 100 - 116, 120 - 128, 132 - 140, 149 - 165 Europa: 1- 13, 36 - 48, 52 - 64, 100 - 140
Antenă	Antenă PCB (modul încorporat) la 2,0 dBi
Viteză de comunicație/Modulație	802.11b: 1, 2, 5,5, 11 Mbps 802.11g: 6, 9, 12, 18, 24, 36, 48, 54 Mbps 802.11n: MCS0 până la MCS7 cu și fără GI scurt” OFDM cu BPSK, QPSK, 16-QAM și 64-QAM 802.11b cu CCK și DSSS”
Sensibilitate de recepție	-97 dBm
Putere transmisie	18 dBm

#### **ATENȚIE!**

1. Pentru evitarea vătămarilor corporale, aveți grijă să nu vă prindeți sau să nu vă striviți degetele la deschiderea sau închiderea capacului.
2. Nu atingeți piesele mobile. Pentru reducerea riscului de prindere a degetelor, bijuteriilor, articolelor vestimentare etc. în piesele mobile, apăsați butonul de pornire/oprire în poziția „oprit” pentru a întrerupe mișcarea acestora.

#### **Rezumat privind siguranța**

În timpul utilizării sau întreținerii echipamentului, siguranța personală este extrem de importantă. Avertismentele și atenționările necesare pentru utilizarea în siguranță sunt incluse în acest manual. Toate avertismentele și atenționările incluse în acest manual și inscripționate pe interiorul sau exteriorul imprimantei trebuie citite și înțelese înainte de utilizarea sau întreținerea echipamentului.

Nu încercați să efectuați reparații la acest echipament. Dacă se produce o eroare care nu poate fi remediată utilizând procedurile descrise în acest manual, opriți aparatul și contactați reprezentanța autorizată TOSHIBA TEC pentru asistență.

#### **Măsuri de precauție pentru siguranță**

Acest manual de utilizare și produsele (aparatele) pe care le-ați achiziționat conțin indicații care trebuie respectate în vederea utilizării în siguranță a aparatelor și pentru a preveni vătămarea corporală a dvs. și a altor persoane, precum și daunele materiale. Semnificațiile acestor indicații și simboluri sunt date mai jos.

Citiți indicațiile și familiarizați-vă cu conținutul acestora înainte de a citi Manualul utilizatorului.

#### **Măsuri de precauție**

Următoarele măsuri de precauție au rolul de a asigura că aparatul va continua să funcționeze corect.

- (1) Încercați să evitați locațiile cu următoarele condiții nefavorabile:
  - \*Temperaturi în afara specificației
  - \*Umiditate ridicată
  - \*Lumină solară directă
  - \*Vibrații excesive
- (2) Capacul trebuie curățat prin ștergerea cu o lavetă uscată sau cu o lavetă ușor umezită cu o soluție slabă de detergent. **NU UTILIZAȚI NICIODATĂ DILUANT SAU ORICE ALT SOLVENT VOLATIL** pe capacele de plastic.
- (3) **UTILIZAȚI NUMAI suporturi SPECIFICATE DE TOSHIBA TEC.**
- (4) **NU DEPOZITAȚI** suporturile în locații unde pot fi expuse la lumină solară directă, temperaturi înalte, umiditate ridicată, praf sau gaze.
- (5) Orice date stocate în memoria imprimantei se pot pierde în timpul unei defecțiuni a imprimantei.
- (6) **NU** deschideți capacul superior și capacul compartimentului de baterie în timpul funcționării echipamentului. În caz contrar, imprimanta se va opri.
- (7) **NU** zgâriați suprafața etichetelor imprimate sau a chitanțelor cu un obiect ascuțit.
- (8) Asigurați-vă că utilizați un cablu de interfață ecranat.

#### **ATENȚIE!**

1. Copierea integrală sau parțială a acestui manual este interzisă fără permisiunea prealabilă scrisă a TOSHIBA TEC.
2. Conținutul acestui manual poate fi modificat fără notificare.
3. Contactați reprezentanța de service autorizată locală dacă aveți întrebări referitoare la acest manual.



#### AVERTISMENT

**Acesta indică faptul că există risc de deces sau de vătămare corporală gravă dacă aparatele sunt utilizate în mod necorespunzător sau contrar acestei indicații.**

- Dacă în aparat pătrunde apă sau un alt lichid, opriți aparatul. Utilizarea în continuare a aparatului în astfel de condiții poate produce incendii sau electrocutări.
- În cazul în care carcasa suferă deteriorări dacă este lăsată să cadă sau este supusă la șocuri, opriți aparatul. Utilizarea în continuare a aparatului în astfel de condiții poate produce incendii sau electrocutări.
- Evitați expunerea continuă la lumină solară directă sau la temperaturi ridicate, deoarece aceasta poate cauza incendii.
- Nu îndepărtați capacele și nu modificați personal aparatul. În caz contrar se pot produce incendii sau electrocutări.
- Evitați apa, manevrarea cu mâinile umede sau curățarea cu o lavetă udă. Nerespectarea acestei instrucțiuni poate duce la incendii sau electrocutări.
- Nu ștergeți aparatul cu o lavetă umezită cu diluant sau cu alt solvent volatil, deoarece aceasta poate duce la incendii sau la electrocutări.
- NU UTILIZAȚI pentru curățarea acestui produs o soluție aplicată prin pulverizare, care conține gaze inflamabile, deoarece se pot produce incendii.
- Utilizați numai bateria specificată. Nerespectarea acestei instrucțiuni poate duce la incendii sau electrocutări.
- Pericol de explozie dacă bateria este înlocuită incorect. Înlocuiți bateria numai cu ansamblul de baterie Li-Ion model B-FP803-BTH-QM-R 7,2 V 2500 mAh de la TOSHIBA TEC Corporation. Eliminați bateriile folosite în conformitate cu instrucțiunile producătorului.
- Nu dezasamblați și nu modificați bateria, deoarece aceasta conține o unitate de protecție. În caz contrar, puteți deteriora unitatea de protecție, determinând încălzirea, explozia sau arderea bateriei.
- Dacă bateria se udă, uscați-o complet. Utilizarea unei baterii ude poate produce incendii sau electrocutări.
  
- Acordați atenție următoarelor măsuri de precauție când utilizați baterii. În caz contrar, bateria se poate încălzi, poate exploda sau arde.
  - Nu aruncați bateria în foc și nu o încălziți în cuptor, la microunde etc.
  - Nu încărcați bateria cu electrozii inversați.
  - Nu conectați electrozii cu obiecte metalice, precum sârmă. Nu transportați și nu depozitați bateria alături de obiecte metalice, precum lămpi, agrafe etc.
  - Nu înfițeți ace în baterie, nu o loviți, nu călcați pe baterie și nu o lăsați să cadă.
  - Nu lipiți bateria.
  - Nu lăsați bateria la o temperatură mai mare de 50°C, de ex. într-o mașină sau expusă la lumină solară directă.



#### ATENȚIE

**Acesta indică faptul că există risc de vătămare corporală sau de deteriorare a obiectelor dacă aparatele sunt utilizate în mod necorespunzător, contrar acestei indicații.**

- A se feri de flăcări sau de alte surse de căldură. Nerespectarea acestei instrucțiuni poate duce la incendii sau la deteriorarea aparatului.
- Nu lăsați aparatul să cadă și nu îl supuneți la șocuri, deoarece se poate deteriora.
- În timpul furtunilor cu descărcări electrice, opriți aparatul și stați la distanță de acesta, din cauza pericolului de șoc electric și defecțiune a aparatului.
- Evitați locațiile expuse la variații rapide de temperatură, care determină formarea condensului. Puteți suferi un șoc electric sau aparatul se poate deteriora.
- Nu deteriorați capul de imprimare, valțul sau rola de desprindere cu un obiect ascuțit. În caz contrar, aparatul se poate deteriora.
- Nu atingeți elementul capului de imprimare cu un obiect dur. În caz contrar, aparatul se poate deteriora.
- Utilizați numai suporturile specificate. Nerespectarea acestei instrucțiuni poate duce la deteriorarea aparatului.
- Asigurați-vă că opriți aparatul înainte de înlocuirea bateriei. În caz contrar, aparatul se poate deteriora.
- Nu încărcați bateria în apropierea flăcărilor sau sub lumină solară directă. Temperatura înaltă poate activa sau deteriora unitatea de protecție a bateriei, dezactivând sarcina electrică sau determinând supraîncălzirea, explozia sau arderea bateriei.
- Descărcați bateria atunci când aparatul urmează a nu fi utilizat un timp îndelungat. Nerespectarea acestei instrucțiuni poate duce la deteriorarea aparatului.
- Păstrați bateria la distanță de flăcări, de o sursă de căldură sau de alte locații supuse la temperaturi înalte. Nerespectarea acestei instrucțiuni poate duce la supraîncălzirea sau arderea bateriei.
- Nu introduceți forțat bateria în aparat sau în încărcătorul de baterii. Nerespectarea acestei instrucțiuni poate determina supraîncălzirea, explozia sau arderea bateriei. Verificați dacă electrozii sunt corect amplasați.
- Nu conectați bateria la o priză electrică sau la o priză de brichetă auto, deoarece aceasta poate determina supraîncălzirea, explozia sau arderea bateriei.
- Deoarece bateriile din seria B-FP803-BTH-QM-R sunt destinate exclusiv imprimantelor din seria B-FP3D-GH, nu utilizați bateria în alte aparate. Nerespectarea acestei instrucțiuni poate duce la deteriorarea bateriei sau poate afecta performanțele și durata de viață a bateriei.

# Denumirile componentelor

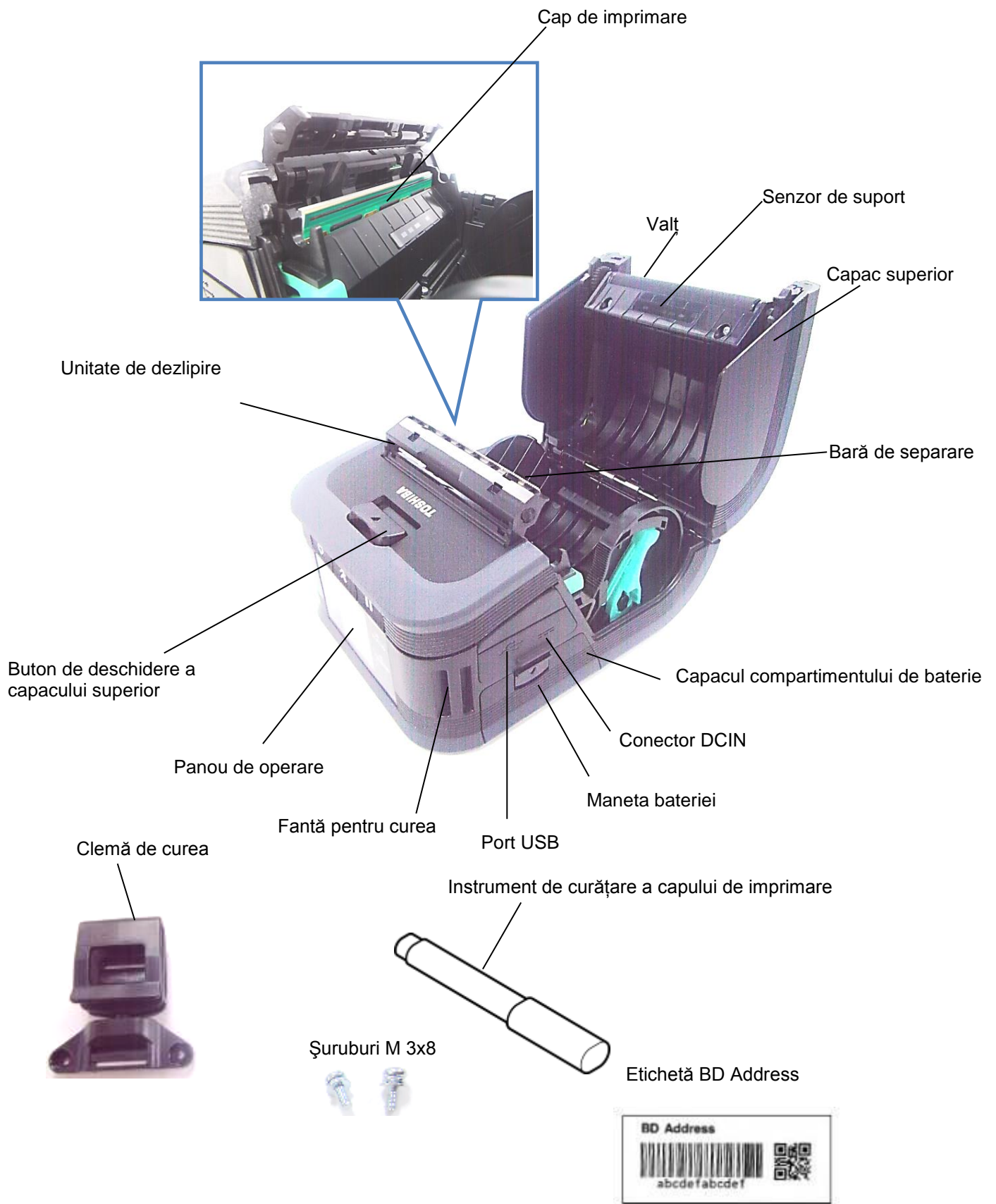

## Caracteristicile panoului de operare

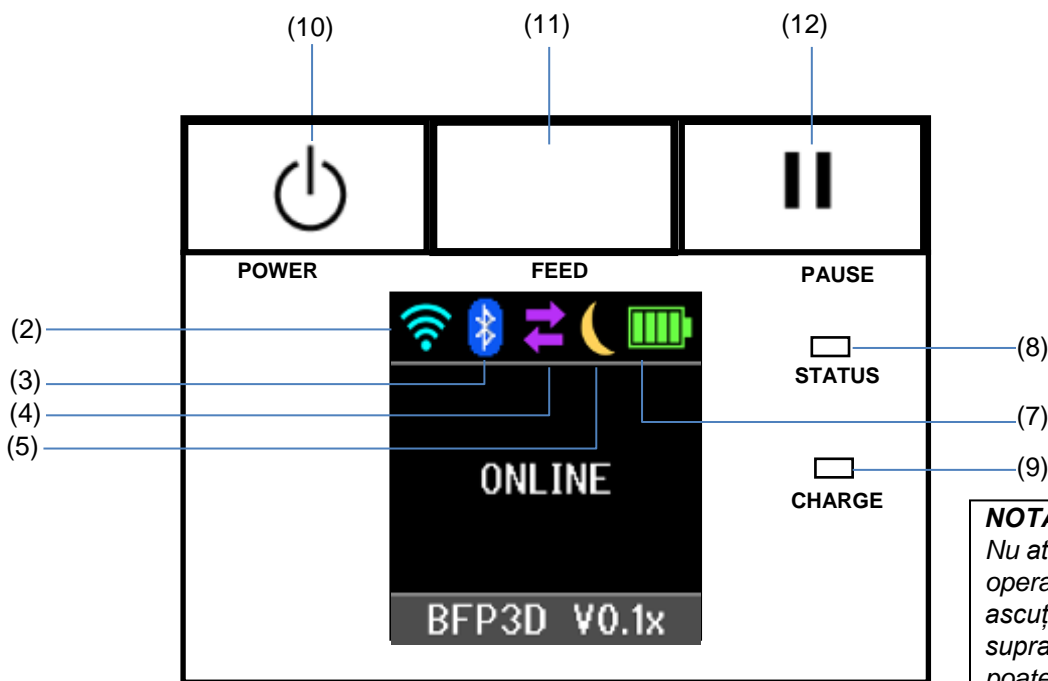

**NOTĂ:**  
Nu atingeți panoul de operare cu obiecte ascuțite, deoarece suprafața acestuia se poate deteriora cu ușurință.

Nr.	Denumire/Pictogramă	Funcție/Utilizare	
(1)	Afișaj cu cristale lichide	Se afișează pictogramele care indică stările imprimantei, precum intensitatea radio, nivelul bateriei etc. Starea imprimantei este indicată prin caractere alfanumerice sau simboluri.	
	Mesaj pe afișajul LCD	ON LINE	Imprimanta este pregătită pentru o comandă de emiteră de la gazdă.
		PAUSE	Imprimanta este în pauză. Când imprimanta intră în pauză în timpul imprimării, este afișat numărul de etichete neimprimare.
		COVER OPEN	Capacul superior este deschis.
		LBL PRESENT ****	Imprimanta așteaptă îndepărtarea etichetei imprimare de la fanta de ieșire a suportului. „****” indică numărul de etichete neimprimare.
WAITING(XXXX)	Imprimanta așteaptă o revenire a tensiunii bateriei, respectiv scăderea temperaturii capului de imprimare sau a motorului.		
(2)	Intensitatea semnalului WLAN	Indică intensitatea WLAN pe 4 niveluri	
(3)	Bluetooth	Bluetooth conectat	Indică starea conexiunii Bluetooth
		Bluetooth neconectat	
(4)	Transmisie	Recepționare date la imprimantă	Indică starea transmisiei de date.
		Trimitere date la gazdă	
(5)	Repaus	Se afișează când imprimanta se află în modul de economisire a energiei.	



(6)	Eroare	 Se afișează la apariția unei erori la imprimantă.
(7)	Nivelul bateriei	Indică starea de încărcare a bateriei pe 5 niveluri.
(8)	Lampă STATUS	Luminează continuu sau intermitent în verde, roșu sau portocaliu pentru a indica starea imprimantei. <ul style="list-style-type: none"> <li>• Luminează în verde: stare normală</li> <li>• Luminează în portocaliu: avertisment de baterie aproape descărcată (utilizabil)</li> <li>• Luminează în roșu: bateria este descărcată</li> <li>• Luminează intermitent în verde sau portocaliu: comunicare ori procesare internă în desfășurare sau se așteaptă îndepărtarea unei etichete imprimate.</li> <li>• Luminează intermitent în roșu: stare de eroare</li> </ul>
(9)	Lampă CHARGE	Luminează în portocaliu în timpul încărcării ansamblului de baterie și se stinge când încărcarea s-a finalizat.
(10)	Buton [POWER]	Pornește sau oprește imprimanta. <b>Cum se pornește imprimanta</b> Când imprimanta este oprită, mențineți apăsat butonul POWER timp de câteva secunde. Când pe afișajul LCD apare „ONLINE”, imprimanta este pregătită. <b>Cum se oprește imprimanta</b> Mențineți apăsat butonul POWER până când afișajul LCD se stinge.
(11)	Buton [FEED]	Alimentează cu suport sau reimprimă date imprimate anterior. Funcția butonului [FEED] este dependentă de modul de emiter.
(12)	Buton [PAUSE]	Oprește temporar emiteria de suport sau repornește imprimarea. Se utilizează pentru recuperarea imprimantei după eliminarea unei erori.

## Introducerea ansamblului de baterie

### AVERTISMENT!

1. Dacă ansamblul de baterie pierde lichid sau emană fum sau un miros neplăcut, opriți imediat utilizarea acestuia și feriți-l de foc. Nerespectarea acestei instrucțiuni poate duce la explozie sau incendiu.
2. În Statele Unite, bateriile cu ioni de litiu uzate trebuie returnate la magazinul de unde a fost achiziționat aparatul. (exclusiv pentru S.U.A.)
3. **ELIMINAȚI CORESPUNZĂTOR BATERIA CU IONI DE LITIU**  
**Atenție: Nu manipulați baterii cu ioni de litiu deteriorate sau care prezintă pierderi de lichid.**
4. Pentru evitarea vătămarilor corporale, nu lăsați ansamblul de baterie să vă cadă pe picior.

Apăsați pe maneta bateriei pentru a deschide capacul compartimentului de baterie, introduceți complet ansamblul de baterie în imprimantă. Capacul va bloca ansamblul de baterie. Fiți atent la orientarea ansamblului de baterie.

### NOTĂ:

- Asigurați-vă că folosiți numai ansamblul de baterie special conceput și realizat pentru utilizarea cu imprimanta din seria B-FP3D:  
B-FP803-BTH-QM-R

[Seria B-FP3D]

- Când este scos din ambalaj, ansamblul de baterie furnizat nu este complet încărcat. Încărcați ansamblul de baterie cu un încărcător opțional pentru baterii sau introduceți-l în imprimantă și conectați un adaptor opțional înainte de a-l utiliza.

- ◆ Încărcător de baterie cu un compartiment: B-EP800-CHG-QM-R
- ◆ Încărcător de baterie cu 6 compartimente: B-EP800-CHG6-QM-R
- ◆ Adaptor de curent alternativ: B-EP800-AC-QM-R
- ◆ Adaptor pentru priză tip brichetă: B-EP802-DC12-QM-R
- ◆ Adaptor pentru mufă de curent continuu: B-FP800-DCJA-QM-R

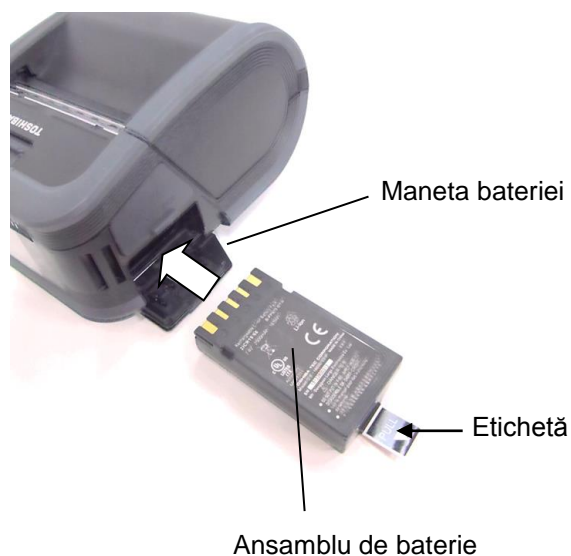

### ATENȚIE!

NU CONECTAȚI la imprimantă alte dispozitive în afară de cele de mai sus.

## Scoaterea ansamblului de baterie

Împingeți maneta bateriei în jos, în direcția săgeții și scoateți ansamblul de baterie din imprimantă trăgând de etichetă.

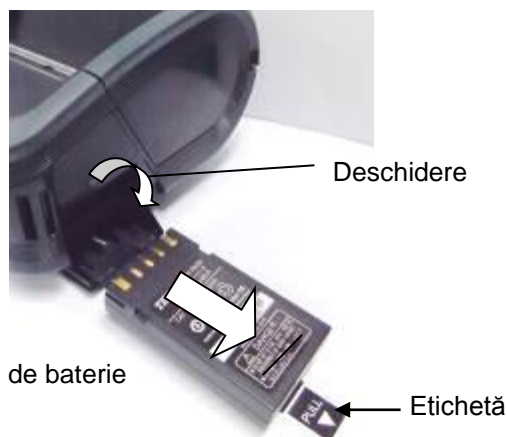
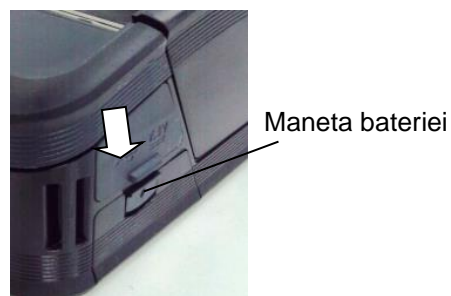

## Încărcarea ansamblului de baterie cu un adaptor opțional

La încărcarea ansamblului de baterie în imprimantă utilizând un adaptor opțional de curent alternativ, un adaptor pentru priză tip brichetă sau un adaptor de curent continuu, introduceți fișa adaptorului în conectorul DCIN al imprimantei.

### **NOTĂ:**

*Pentru detalii, consultați manualul de utilizare care însoțește adaptorul opțional respectiv.*

Când utilizați un încărcător opțional de baterie pentru încărcarea ansamblurilor de baterie, consultați manualul de utilizare al modelului respectiv de încărcător.



## Încărcarea suportului

1. Apăsați pe butonul capacului superior pentru a deschide capacul.

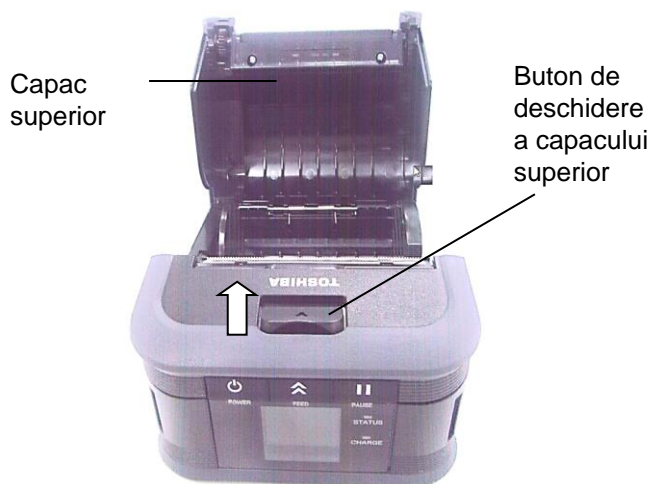

### ATENȚIE!

Capul de imprimare se încălzește puternic imediat după imprimare, lăsați-l să se răcească

2. Deplasați maneta ghidajului de hârtie spre panoul de operare, apoi deplasați ghidajele de hârtie spre exterior.

### NOTĂ:

Nu deplasați ghidajele de hârtie fără a debloca maneta acestora. În caz contrar, ghidajul se poate deteriora.

3. Introduceți o rolă de suport în imprimantă. Se poate utiliza numai suport înfășurat spre exterior.

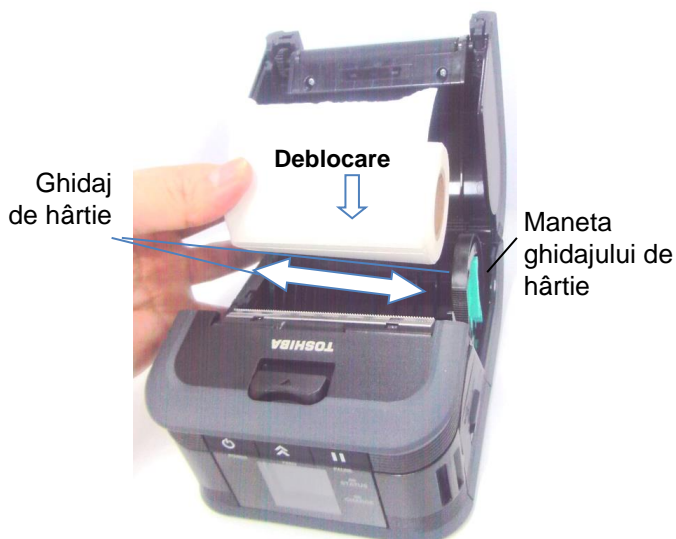

### NOTĂ:

Utilizați cu precauție bara de separare. Marginea este ascuțită.

4. Reglați ghidajele de hârtie în funcție de lățimea rolei de suport.
5. Împingeți înapoi maneta ghidajului de hârtie pentru a bloca ghidajele.

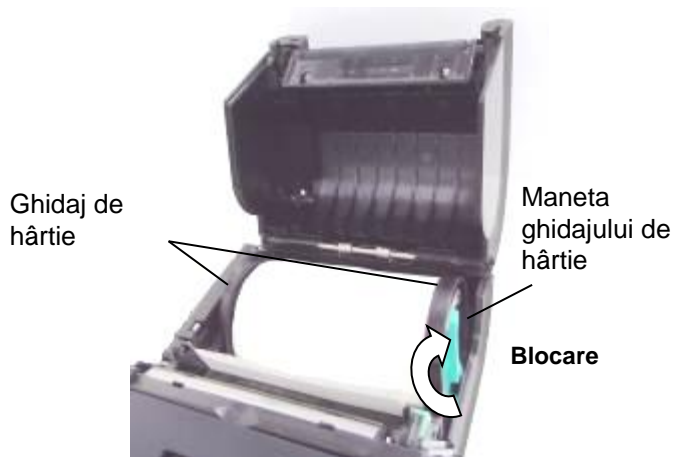

6. Trageți marginea superioară a suportului spre panoul de operare și închideți capacul superior, eliminând porțiunea neîntinsă a suportului.

Capac superior

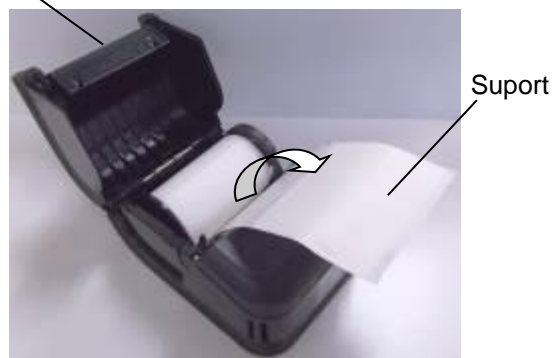

### NOTĂ:

- Vă rugăm să utilizați numai suporturi aprobate de TOSHIBA TEC. Toshiba TEC nu este responsabilă pentru niciun rezultat de imprimare produs prin utilizarea unui alt suport.
- Când comandați suporturi, contactați cea mai apropiată reprezentanță TOSHIBA TEC.

## Înainte de a utiliza o unitate de dezlipire

La emiterea etichetelor în modul dezlipire, trageți afară rola de dezlipire înainte de a încărca o rolă de etichete.

1. Deschideți capacul superior și împingeți maneta de blocare în direcția săgeții.

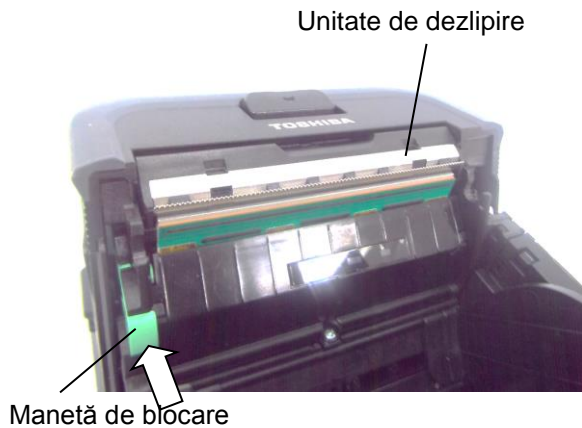

2. Unitatea de dezlipire va sări în afară. Consultați „Încărcarea suportului” de pe pagina precedentă și instalați o rolă de etichete.



### NOTE:

1. **NU TRAGEȚI puternic de centrul rolei de dezlipire.** În caz contrar, rola se poate deteriora.
2. Nu trageți afară cu forța rola de dezlipire și nu o introduceți forțat în imprimantă, deoarece aceasta se poate deteriora.
3. Utilizați cu precauție bara de separare. Marginea este ascuțită.

## ■ Cum se reintroduce rola de dezlipire

1. Apăsați ușor în jos unitatea rolei de dezlipire, apoi împingeți-o în imprimantă în direcția indicată de săgeată, până când se aude un clic.

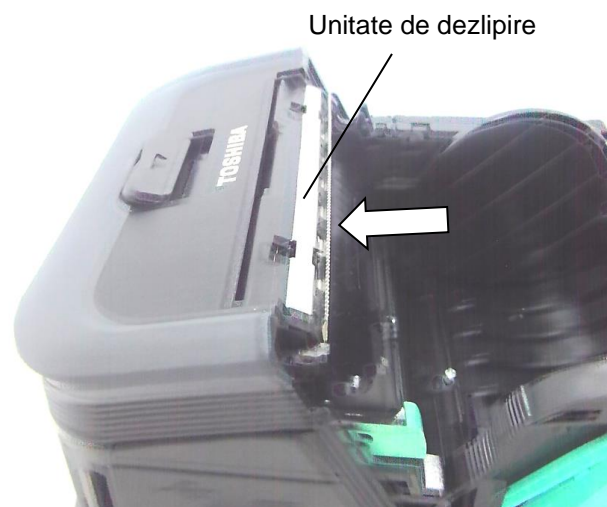
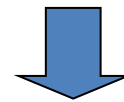

## Cum se atașează accesoriile

### ATENȚIE!

1. Aveți grijă să nu lăsați imprimanta să cadă când o fixați de talie sau când o agățați de umăr.
2. Pentru fixarea imprimantei la curea, lățimea curelei trebuie să fie de 40 mm sau mai puțin. Utilizarea unor curele cu alte lățimi poate determina căderea imprimantei.

### ■ Clema de curea

Când doriți să utilizați imprimanta prinsă la curea, fixați mai întâi clema de curea furnizată în partea din spate a imprimantei.

1. Prindeți clema de curea în partea din spate a imprimantei cu ajutorul celor două șuruburi.

### NOTĂ:

Utilizați numai șuruburile furnizate pentru asigurarea clemei de curea. Utilizarea altor șuruburi poate deteriora interiorul imprimantei.

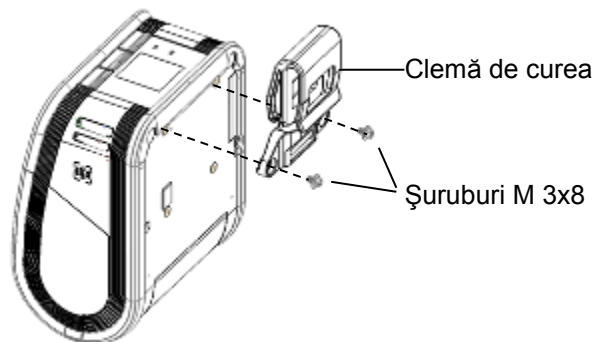

2. Fixați clema pe cureaua dvs.

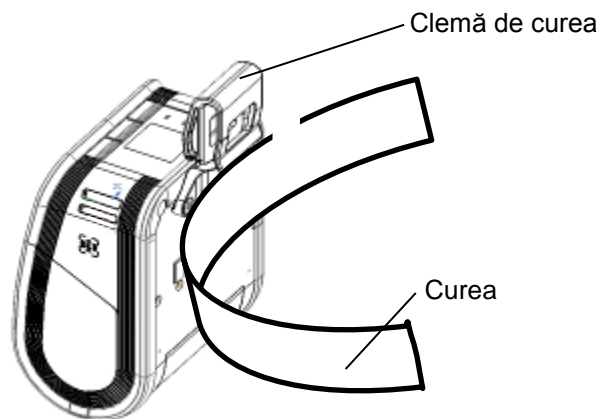

### ■ Cureaua de umăr (opțională)

Utilizați procedura următoare pentru a fixa o curea de umăr opțională (B-EP900-SS-QM-R) la imprimantă.

1. Treceți un capăt al curelei de umăr prin fanta pentru curea de pe partea frontală a imprimantei.
2. Treceți capătul curelei de umăr prin cataramă. Glisați catarama pentru a ajusta lungimea curelei de umăr.
3. Repetați procedura pentru celălalt capăt al curelei de umăr.

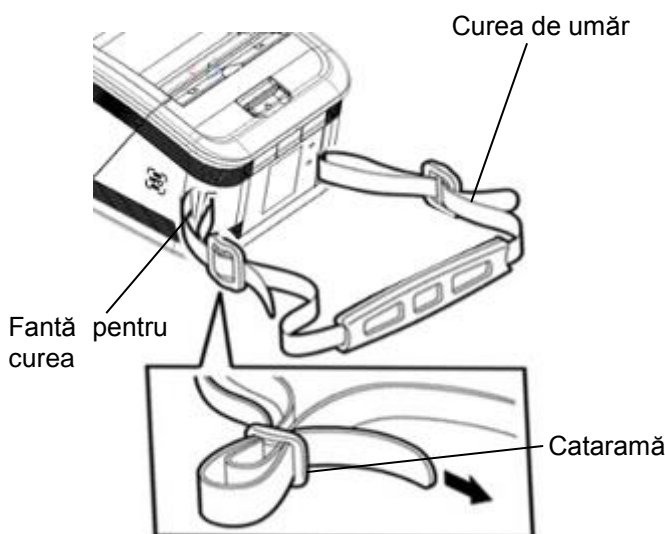

## Transmisia datelor

### ■ USB

1. Porniți gazda și sistemul.
2. Porniți imprimanta și conectați un cablu USB la aceasta.
3. Conectați cablul USB la gazdă.
4. Trimiteți date de la gazdă la imprimantă.

#### **NOTĂ:**

- Pentru detalii privind cablul de interfață, consultați cea mai apropiată reprezentanță TOSHIBA TEC.
- La deconectarea cablului USB, urmați instrucțiunile afișate pe sistemul gazdă.

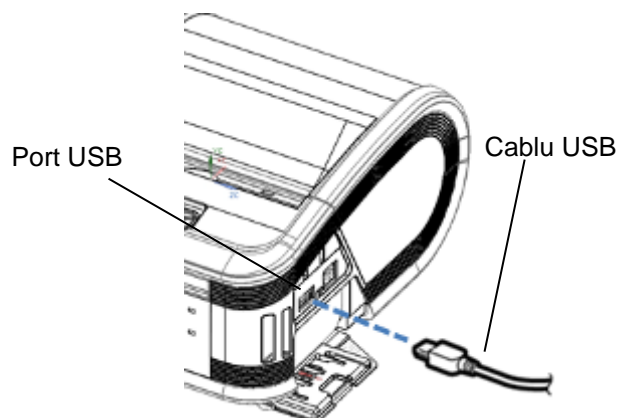

### ■ Wireless

1. Când se utilizează Bluetooth, asigurați-vă că imprimanta se află la maximum 3 m de gazdă. În cazul LAN wireless, amplasați imprimanta în zona de acoperire wireless.
2. Porniți imprimanta și gazda și trimiteți date de la gazdă la imprimantă.

#### **NOTĂ:**

- Asigurați-vă că citiți „Măsuri de precauție pentru utilizarea dispozitivelor de comunicație wireless” înainte de a utiliza imprimanta.
- Verificați să nu existe obstacole între imprimantă și gazdă. Obstacolele pot cauza o eroare de comunicație.

Conectivitatea radio este afectată de mediul de operare. Comunicația corespunzătoare poate fi afectată mai ales de obstacole metalice, pulberea metalică sau locații aflate între pereți metalici. Pentru locația de instalare a punctelor de acces, consultați cea mai apropiată reprezentanță TOSHIBA TEC.

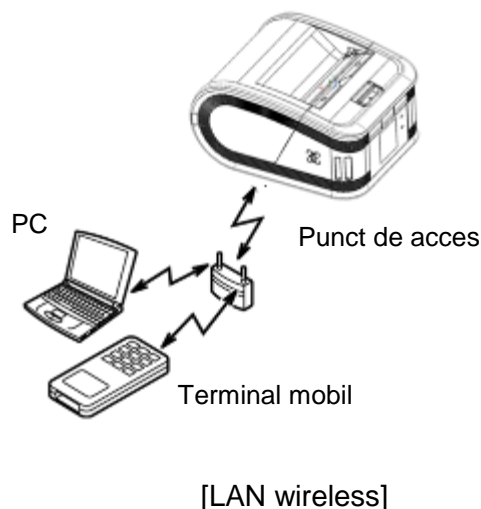
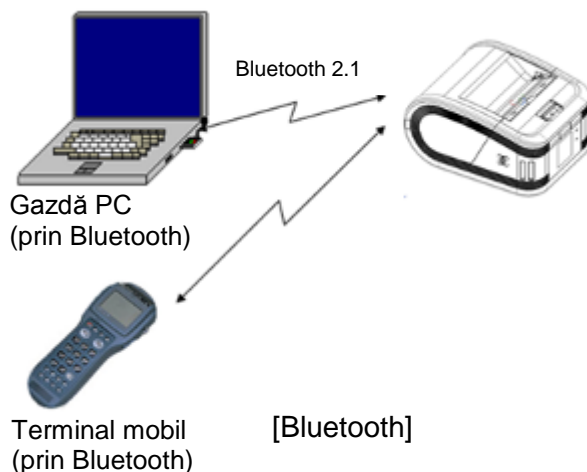

## Întreținerea zilnică

Pentru a menține calitatea și performanțele ridicate ale imprimantei, aceasta trebuie curățată cu regularitate.

### **ATENȚIE!**

- *NU UTILIZAȚI obiecte ascuțite pentru curățarea capului de imprimare sau a diferitelor role, deoarece se poate produce o eroare de imprimare sau o defecțiune la imprimantă.*
- *NNU UTILIZAȚI NICIODATĂ solvenți volatili, inclusiv diluant și benzen, deoarece aceștia pot produce erori la imprimare sau deteriorarea imprimantei.*
- *Nu atingeți elementul capului de imprimare cu mâna liberă, deoarece o descărcare de electricitate statică poate deteriora capul de imprimare.*
- *Capul de imprimare se încălzește puternic imediat după imprimare. Lăsați-l să se răcească înainte de efectuarea oricărei operații de întreținere.*

### ■ Capul de imprimare

Ștergeți elementul capului de imprimare cu instrumentul de curățare special.

Când se folosesc etichete fără bază de hârtie, ștergeți resturile de clei de pe capul de imprimare după ce se utilizează una sau două role de suport.

### **NOTĂ:**

*Utilizați cu precauție bara de separare. Marginea este ascuțită*

Elementul capului de imprimare



Instrument de curățare a capului de imprimare

### ■ Valțul și axul de desprindere

Ștergeți valțul cu o lavetă moale, ușor umezită cu alcool etilic pur, în timp ce îl rotiți.

Ștergeți axul de desprindere cu o lavetă moale, ușor umezită cu alcool etilic pur.

Curățați în același mod valțul kitului pentru etichete fără bază de hârtie. Curățarea trebuie efectuată după ce se utilizează una sau două role de suport.

Valț

Ax de desprindere





### ■ Fereastra senzorului de suport și traseul suportului

Îndepărtați praful sau murdăria de pe fereastra senzorului de suport cu o perie moale și uscată, disponibilă în comerț.

Ștergeți traseul suportului cu o lavetă moale și uscată.

Când se folosesc etichete fără bază de hârtie, ștergeți resturile de clei de pe ghidajele de suport după ce se utilizează una sau două role de suport.

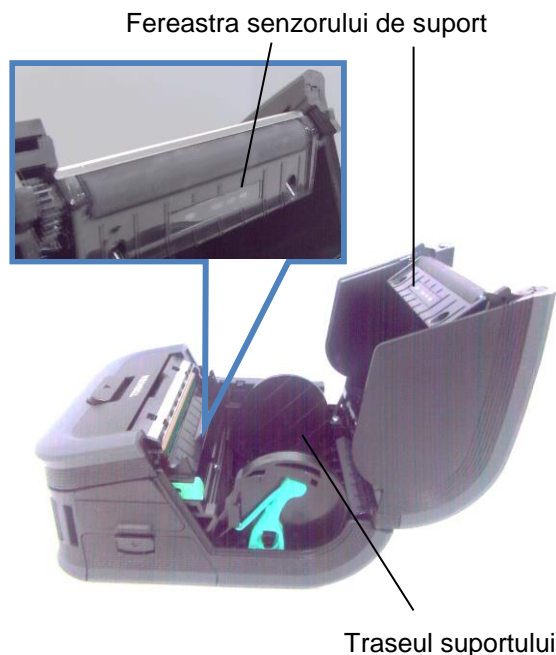

### ■ Capacul superior și panoul de operare

Ștergeți capacul și ecranul panoului de operare cu o lavetă moale, ușor umezită cu alcool etilic pur.

Îndepărtați murdăria sau resturile de clei de la fanta de ieșire a suportului cu ajutorul unei bețișor de bumbac ușor umezit cu alcool etilic pur.

Când se folosesc etichete fără bază de hârtie, ștergeți resturile de clei de la capacul superior sau de la fanta de ieșire a suportului după ce se utilizează una sau două role de suport.



## Depanarea

La apariția unei probleme în timpul funcționării, consultați următorul ghid de depanare și efectuați acțiunile de corecție sugerate.

Dacă nu puteți rezolva problema cu ajutorul soluțiilor oferite în continuare, nu încercați să reparați imprimanta. Opriti imprimanta, scoateți ansamblul de baterie, apoi contactați reprezentanța de service autorizată TOSHIBA TEC pentru asistență.

### Dacă se afișează un mesaj de eroare

La afișarea unui mesaj de eroare, urmați instrucțiunile respective, apoi apăsați pe butonul [PAUSE]. Eroarea va fi eliminată.

Mesaj de eroare	Cauză	Soluție
<b>COMMS ERROR</b>	S-a produs o eroare de paritate sau de cadru în timpul comunicației.	Opriti, apoi porniți imprimanta. Trimiteți din nou date de la gazdă la imprimantă. Dacă problema se repetă, opriti imprimanta și contactați reprezentanța de service autorizată TOSHIBA TEC.
<b>PAPER JAM</b>	Suportul nu este încărcat corect.	Încărcați corect suportul.
	Suportul s-a blocat în imprimantă.	Îndepărtați suportul blocat și încărcați-l corect. Apăsați pe butonul [PAUSE].
	Suportul nu s-a alimentat corect.	Încărcați corect suportul și apăsați pe butonul [PAUSE].
	Senzorul de reflexie nu detectează marcajele negre.	Încărcați suportul corect cu marcaje negre și apăsați pe butonul [PAUSE].
	Senzorul de transmisie nu detectează interstițiile dintre etichete.	Încărcați suportul corect. Dacă problema se repetă, setați un prag.
<b>NO PAPER</b>	Suportul din imprimantă s-a terminat.	Încărcați o rolă de suport nouă și apăsați pe butonul [PAUSE].
<b>COVER OPEN</b>	Capacul superior este deschis.	Închideți capacul superior.
<b>HEAD ERROR</b>	O parte a elementului capului de imprimare este deteriorată.	Opriti imprimanta și contactați reprezentanța de service TOSHIBA TEC pentru înlocuirea capului de imprimare.
<b>FLASH WRITE ERROR</b>	S-a produs o eroare de scriere în memoria flash.	Opriti, apoi porniți imprimanta. Trimiteți din nou date de la gazdă la imprimantă. Dacă problema se repetă, opriti imprimanta și contactați reprezentanța de service autorizată TOSHIBA TEC.
<b>FORMAT ERROR</b>	S-a produs o eroare de formatare a memoriei flash.	Opriti, apoi porniți imprimanta. Trimiteți din nou date de la gazdă la imprimantă. Dacă problema se repetă, opriti imprimanta și contactați reprezentanța de service autorizată TOSHIBA TEC.

Mesaj de eroare	Cauză	Soluție
<b>FLASH MEMORY FULL</b>	Memoria flash dispune de spațiu insuficient pentru stocarea datelor.	Apăsați butonul [POWER] în poziția „oprit”, apoi din nou în poziția „pornit”. Reformatați memoria pentru a elibera spațiul, apoi trimiteți din nou datele de la gazdă la imprimantă. Dacă problema se repetă, opriți imprimanta și contactați reprezentanța de service autorizată TOSHIBA TEC.
<b>LOW BATTERY</b>	Capacitatea rămasă a bateriei este redusă.	Opriți imprimanta și înlocuiți ansamblul de baterie cu un ansamblu complet încărcat.
<b>EXCESS HEAD TEMPERATURE</b>	Temperatura capului de imprimare a atins limita superioară a temperaturii de funcționare.	Opriți imprimarea și așteptați ca imprimanta să restabilească funcționarea automat. Dacă problema se repetă, opriți imprimanta și contactați reprezentanța de service autorizată TOSHIBA TEC.
<b>AMBIENT TEMP ERROR</b>	Temperatura ambiantă a atins limita superioară a temperaturii de funcționare.	Opriți imprimarea până când temperatura ambiantă se încadrează în intervalul specificat.
<b>BATTERY TEMP ERROR</b>	Bateria este foarte fierbinte.	Opriți imprimanta, deconectați adaptorul de alimentare (dacă este conectat), și așteptați ca temperatura bateriei să se încadreze în intervalul specificat.
<b>HIGH VOLT. ERROR</b>	Tensiunea la baterie este anormală.	Opriți imprimanta, scoateți bateria, reîncărcați-o și reporniți imprimanta. Dacă problema se repetă, opriți imprimanta și contactați reprezentanța de service autorizată TOSHIBA TEC.
<b>CHARGE ERROR</b>	S-a detectat o eroare la încărcarea bateriei.	Este posibil ca bateria să fi ajuns la sfârșitul duratei de viață. Înlocuiți ansamblul de baterie cu unul nou.
Exemplu de eroare de comandă <b>PC001;0A00,0300,</b>	La apariția unei erori de comandă, până la 16 caractere alfanumerice sau simboluri apar pe rândul superior al afișajului LCD.	Opriți imprimanta, apoi reporniți-o. Trimiteți din nou date de la gazdă la imprimantă. Dacă problema se repetă, opriți imprimanta și contactați reprezentanța de service autorizată TOSHIBA TEC.
Alte mesaje de eroare	S-a produs o eroare hardware sau software.	Opriți imprimanta, apoi reporniți-o. Dacă problema se repetă, opriți imprimanta și contactați reprezentanța de service autorizată TOSHIBA TEC.

\*\*\*\*: numărul de etichete neimprimare, 1 până la 9999 (în unități de etichetă)

## Când imprimanta nu funcționează corespunzător

În cazul următoarelor simptome, verificați aspectele respective și luați măsuri de corecție.

Simptom	Aspecte de verificat (Cauză)	Soluție
Imprimanta nu pornește la apăsarea butonului POWER.	Ansamblul de baterie nu este încărcat corect.	Introduceți un ansamblu de baterie complet încărcat.
Este introdusă o baterie complet încărcată, dar durata de funcționare este redusă.	Durata de viață a bateriei a expirat.	Introduceți un ansamblu de baterie nou, complet încărcat.
Imprimanta nu poate comunica prin intermediul USB.	Imprimanta nu este pornită.	Porniți imprimanta.
	Imprimanta comunică prin rețea wireless.	Opriți comunicația prin wireless
	Modul de emiterie este incorect.	Selectați un mod de emiterie corect.
Imprimanta nu poate comunica prin intermediul Bluetooth.	Imprimanta nu este pornită.	Porniți imprimanta.
	Distanța până la gazdă este prea mare.	Aduceți imprimanta la o distanță de maximum 3 m de gazdă.
	Imprimanta este utilizată într-o locație unde este supusă la zgomote sau interferențe.	Evitați o asemenea locație.
	Adresa imprimantei nu este corect setată la gazdă.	Setați adresa corectă a imprimantei la gazdă.
	Modul de emiterie este incorect.	Selectați modul de emiterie corect.
Imprimanta nu poate comunica prin intermediul rețelei LAN wireless.	Imprimanta nu este pornită.	Porniți imprimanta.
	Distanța până la gazdă este prea mare.	Aduceți imprimanta în zona de acoperire wireless.
	Undele radio sunt blocate de obstacole.	Utilizați imprimanta într-o locație fără obstacole.
	Imprimanta este utilizată într-o locație unde este supusă la zgomote sau interferențe.	Evitați o asemenea locație.
	Adresa imprimantei nu este corect setată la gazdă.	Setați adresa corectă a imprimantei la gazdă.
	Setarea canalului pentru punctul de acces sau gazdă este incorectă.	Evitați să utilizați un canal care interferează cu punctele de acces adiacente.
	Modul de emiterie este incorect.	Selectați modul de emiterie corect.
Contrastul datelor imprimate este prea scăzut. Imprimanta primește date de imprimare, dar nu imprimă.	Capul de imprimare este murdar.	Curățați capul de imprimare.
	Suportul nu este încărcat corespunzător.	Încărcați corespunzător suportul.
	Suportul folosit este deteriorat sau durata sa de utilizare a expirat.	Încărcați o rolă de suport nouă.
	Suportul nu este aprobat de TOSHIBA TEC	Utilizați un suport aprobat de TOSHIBA TEC.
Imprimanta primește date de imprimare, dar nu imprimă.	Lampa STATUS luminează continuu sau intermitent.	Eliminați eroarea.
	Suportul nu este încărcat corect.	Încărcați corect suportul.

## Specificațiile imprimantei

<b>Model</b>	<b>B-FP3D-GH52-QM-R</b>
Tipuri de suport	Etichetă/Etichetă de preț/Chitanță
Metodă de imprimare	Transfer termic direct
Rezoluție	203 dpi (8 puncte/mm)
Viteză de imprimare	Max. 6 inchi/sec. (152 mm/sec.) (Depinde de mediul de operare, condițiile de imprimare, starea bateriei etc.)
Lățime efectivă de imprimare	72 mm
Mod de emiterere	Lot/Dezlipire
Cod de bare	UPC-A/E, EAN8/13, UPC-A/E add on 2&5, EAN-8/13 add on 2&5, Code39, Code93, Code128, EAN128, NW7, MSI, Industrial 2 din 5, ITF, Postnet, RM4SCC, KIX-code, GS1 Databar
Cod bidimensional	Data Matrix, PDF417, Maxicode, QR code, Micro PDF417, Micro QR, GS1 Data Matrix
Font	Bitmap: alfanumeric 25 de tipuri, Simplified Chinese 24x24 (GB18030), Japanese gothic 16x16, 24x24, mincho 32x32 Conturat: 5 tipuri Font Open Type: Noto Hans Sans (CJK)
LCD	LCD TFT color, 128x128 puncte cu iluminare de fundal
Baterie	Baterie Li-Ion 7,2 V 2500 mAh
Dimensiuni	116 (lățime) x 150 (adâncime) x 80 (înălțime) mm (fără piesele protuberante)
Greutate (cu baterie)	660 g
Temperatură de funcționare	-15°C până la 50°C
Umiditate de funcționare	25~85% RH (fără condens)
Temperatură de încărcare	Adaptor de curent alternativ: 0°C până la 40°C
Memorie	ROM flash: 64 MB, SDRAM: 32 MB
Interfață	Bluetooth 4.0, 2.1 (Bluetooth Smart Ready: BR/EDR, BLE) LAN wireless (802.11a/b/g/n)
	USB 2.0 (Full Speed)
NFC	ISO/IEC14443 tip A, NFC Forum tip 2, 144 baiți
Senzori de suport	Interstițiu de etichetă Marcaj negru Capăt de hârtie Dezlipire
Opțiuni	Încărcător de baterie cu 1 compartiment (B-EP800-CHG-QM-R) Încărcător de baterie cu 6 compartimente (B-EP800-CHG6-QM-R) Adaptor de curent alternativ (B-EP800-AC-QM-R) Adaptor pentru priză tip brichetă (B-EP800-DC12-QM-R) Adaptor pentru mufă de curent continuu (B-FP800-DCJA-QM-R) Curea de umăr (B-EP900-SS-QM-R) Baterie de rezervă: (B-FP803-BTH-QM-R)

# Specificațiile suporturilor

<Etichete>

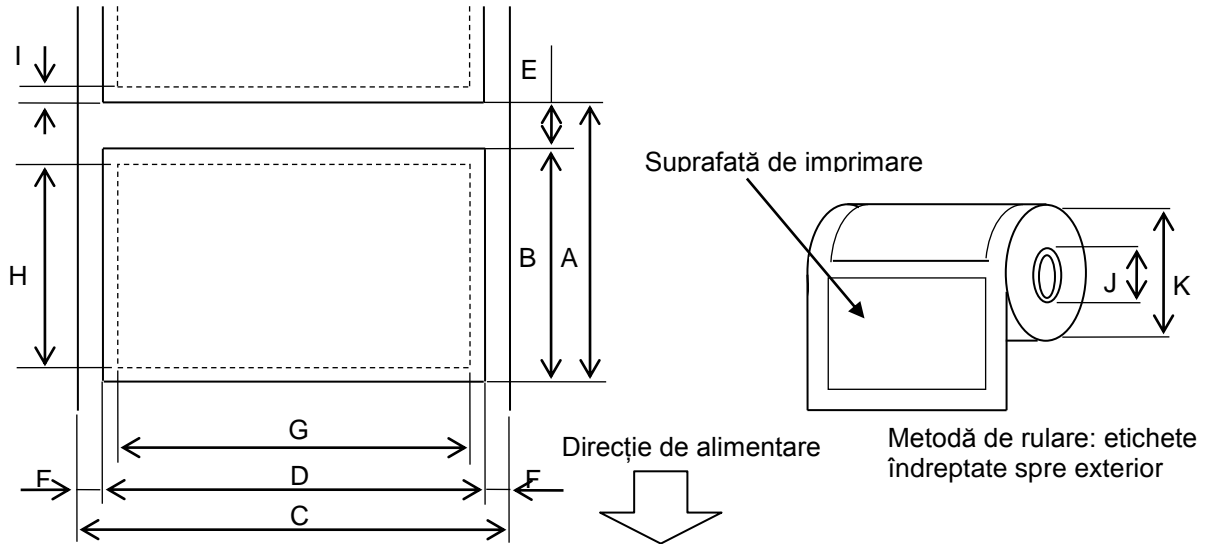

<Etichetă de preț>

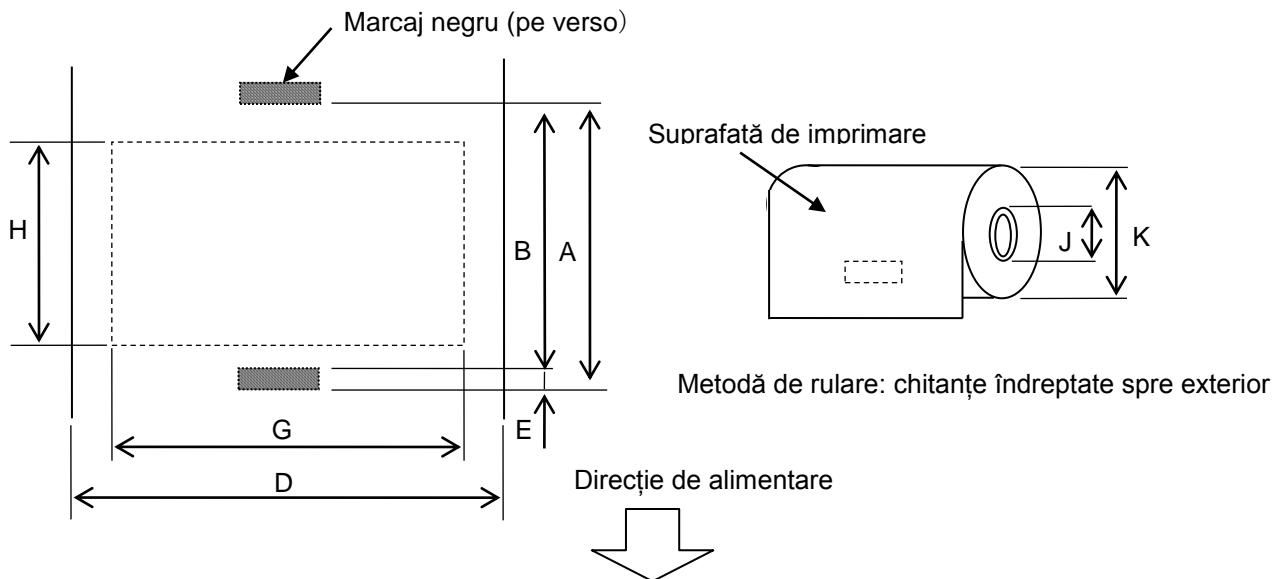

Element		Tip de suport	Etichetă		Chitanță	
		Mod	Lot	Desprindere	Cu marcaje negre	Fără marcaje negre
A	Pasul etichetei	Min.	10,0	13,0	10,0	–
		Max.	999,9	67,0	999,9	–
B	Lungimea etichetei	Min.	7,0	10,0	7,0	–
		Max.	997,0	60,0	997,0	–
C	Lățimea bazei de hârtie	Min.	26,0		–	
		Max.	80,0		–	
D	Lățimea etichetei	Min.	24,0		–	
		Max.	78,0		–	
D	Lățimea suportului	Min.	–		24,0	
		Max.	–		80,0	
E	Interstițiu între etichete	Min.	3,0		–	
		Max.	7,0		–	
E	Lungimea marcajului negru	Min.	3,0	3,0	3,0	–
		Max.	7,0	7,0	7,0	–
F	Lățimea interstițiului vertical	Min.	1,0	1,0	–	–
		Max.	7,0	7,0	–	–
G	Lățime efectivă de imprimare	Max.	72,0			
H	Lungimea efectivă de imprimare	Min.	5	8,0	5	–
		Max.	995,0	58,0	995,0	–
I	Zona neimprimabilă		1,0 de la marginea superioară/inferioară a etichetei			–
J	Diametrul exterior al sulului central de hârtie	Min.	Φ 12,0 +0/-0,5		Φ 12,0 +0/-0,5 (fără sul central de hârtie: Φ 18)	
K	Diametrul exterior al rolei	Max.	Φ 67,0 +0/-1,0			
	Direcția rolei		Numai spre exterior			

## **PĂSTRAREA/UTILIZAREA SUPORTURILOR**

### **ATENȚIE!**

*Citiți cu atenție și însușiți-vă conținutul Manualului pentru consumabile (Supply Manual). Utilizați numai suporturi care îndeplinesc cerințele specificate. Utilizarea de suporturi nespecificate poate reduce durata de viață a capului de imprimare și poate crea probleme de lizibilitate a codului de bare sau de calitate a imprimării. Toate suporturile trebuie utilizate cu grijă pentru a se evita orice deteriorare a suportului sau a imprimantei. Citiți cu atenție următoarele instrucțiuni.*

- Nu depozitați suporturile pe o durată mai mare decât cea recomandată de producător.
- Depozitați rolele de suport pe extremitatea plată. Nu le depozitați pe părțile curbate, deoarece partea respectivă se poate aplatiza, determinând un avans neregulat al suportului în imprimantă și o calitate slabă a imprimării.
- Depozitați suporturile în pungi de plastic și resigilați-le întotdeauna după deschidere. Suporturile neprotejate se pot murdări, iar abraziunea suplimentară creată de praf și particulele de murdărie va reduce durata de viață a capului de imprimare.
- Depozitați suporturile într-un loc uscat și răcoros. Evitați zonele în care hârtia ar putea fi expusă la lumină solară directă, temperaturi ridicate, umiditate ridicată, praf sau gaz.
- Hârtia termică utilizată pentru imprimare termică directă nu trebuie să aibă specificații care depășesc concentrațiile 800 ppm Ca<sup>++</sup>, 800 ppm Na<sup>+</sup>, 800 ppm K<sup>+</sup> și 600 ppm Cl<sup>-</sup>.
- Unele cerneluri utilizate pe etichetele preimprimare pot conține componente care reduc durata de viață a capului de imprimare. Nu utilizați etichete preimprimare cu cerneală care conține substanțe dure precum carbonat de calciu (CaCO<sub>3</sub>) și caolin (Al<sub>2</sub>O<sub>3</sub>, 2SiO<sub>2</sub>, 2H<sub>2</sub>O).

Pentru informații suplimentare, contactați distribuitorul local sau producătorul suportului de imprimare.

**Toshiba Tec Corporation**

© 2018 TOSHIBA TEC CORPORATION All Rights Reserved.  
1-11-1, Osaki, Shinagawa-ku, Tokyo 141-8562, JAPAN

**RO**

IMPRIMAT ÎN INDONEZIA  
RO1-33125  
SPTM-0273