

TOSHIBA



Stampante portatile

B-FP3D-GH52-QM-R

Manuale Utente



Conformità CE (solo per UE)

Con la presente, Toshiba TEC Germany Imaging Systems GmbH dichiara che l'apparecchiatura radio B-FP3D è conforme alla Direttiva sulle apparecchiature radio 2014/53/EU e alle Direttive RoHS 2011/65/EU e (EU) 2015/863. Il testo integrale della dichiarazione di conformità EU è disponibile al seguente indirizzo internet: <https://www.toshibatec.eu/support/environment/>

Avvertenza FCC

Questa apparecchiatura è stata testata ed è risultata conforme ai limiti stabiliti per i dispositivi digitali di Classe B, secondo la Sezione 15 delle normative FCC. Questi limiti hanno lo scopo di garantire una protezione adeguata dalle interferenze dannose che possono originarsi quando il dispositivo viene utilizzato in ambiente residenziale. Questa apparecchiatura genera, utilizza e può emettere energia in radiofrequenza e, se non viene installata e utilizzata in conformità con le istruzioni, può causare interferenze alle comunicazioni radio. Non è comunque garantita l'assenza di interferenze in alcune installazioni. Qualora questa apparecchiatura dovesse provocare interferenze nella ricezione radiotelevisiva, cosa verificabile spegnendo e riaccendendo il dispositivo, si consiglia di eliminare l'interferenza adottando una delle seguenti misure:

- Riorientare o riposizionare l'antenna ricevente.
- Aumentare la distanza tra l'apparecchiatura e il ricevitore.
- Collegare l'apparecchiatura alla presa di un circuito diverso da quello cui è collegato il ricevitore.
- Rivolgersi al rivenditore o a un tecnico specializzato radio/TV.

Qualsiasi alterazione o modifica non espressamente approvata dalla parte responsabile della conformità potrebbe invalidare il diritto dell'utente a utilizzare questa apparecchiatura.

Questa apparecchiatura digitale di Classe B soddisfa tutti i requisiti dei Regolamenti Canadesi sulle apparecchiature che causano interferenze.

(solo per il Canada)

Alcuni modelli di questo prodotto sono dotati di un dispositivo di comunicazione wireless, quali BT800 e RS9113. Leggere la sezione Precauzioni d'uso dei dispositivi di comunicazione wireless prima di utilizzare questo prodotto.

Nota:

Acquistare esclusivamente cavi di connessione schermati.

Questo prodotto è destinato esclusivamente a un uso commerciale.

Le seguenti informazioni sono destinate esclusivamente agli stati membri dell'UE:

Smaltimento di pile e/o accumulatori

(in base alla direttiva europea 2006/66/CE,

Direttiva relativa a pile e accumulatori e ai rifiuti di pile e accumulatori)



Questo simbolo indica che le pile e/o gli accumulatori non possono essere smaltiti con i rifiuti urbani non differenziati ma devono essere raccolti separatamente.

Il corretto smaltimento di pile e/o accumulatori contribuisce a prevenire potenziali conseguenze negative per l'ambiente e la salute umana, che potrebbero altrimenti verificarsi in caso di smaltimento improprio del prodotto.

Per ulteriori informazioni sul ritiro e il riciclo delle batterie e/o degli accumulatori, contattare il proprio fornitore.

California Proposition 65: solo per USA-California

AVVERTENZA:

Questo prodotto contiene sostanze chimiche, come DINP, note allo Stato della California come causa di cancro. Per ulteriori informazioni consultare il sito www.P65Warnings.ca.gov.

PRECAUZIONE!

1. Utilizzare esclusivamente i pacchi batterie TOSHIBA TEC progettati e prodotti per l'uso con questo specifico modello di stampante. La batteria utilizzata in questo dispositivo può comportare un rischio di incendio o di ustione chimica se maneggiata in modo errato. Non smontare, non esporre a temperature superiori a 50°C e non bruciare. Sostituire la batteria solo con batterie della serie B-FP3D. L'utilizzo di un tipo di batteria errato può comportare un rischio di incendio o di esplosione.

B-FP3D-GH52-QM-R → B-FP803-BTH-QM-R

2. Smaltire prontamente la batteria usata. Tenere fuori dalla portata dei bambini. Non smontare e non gettare nel fuoco.

3. Quando la stampante è collegata a una fonte di alimentazione esterna, come un adattatore AC, NON utilizzare dispositivi diversi da quelli dedicati.

Adattatore AC: B-EP800-AC-QM-R (Modello: FSP065-REBN2)

Adattatore per autoveicoli: B-EP802-DC12-QM-R

Le seguenti informazioni sono destinate esclusivamente agli stati membri dell'UE:

Smaltimento del prodotto

(basato sulla direttiva dell'Unione Europea 2012/19/EU,

Direttiva sullo smaltimento per il Riciclaggio delle Apparecchiature Elettriche ed Elettroniche – RAEE)



Questo simbolo indica che i prodotti non possono essere smaltiti come rifiuti urbani non differenziati ma devono essere raccolti separatamente. Eventuali batterie o accumulatori possono essere smaltiti con il prodotto. Verranno separati dai centri di riciclaggio.

La barra nera indica che il prodotto è stato inserito nel mercato dopo il 13 Agosto 2005.

Assicurandovi che questo prodotto sia smaltito correttamente, contribuirete a prevenire potenziali conseguenze negative per l'ambiente e la salute umana, che potrebbero essere altrimenti causate da uno smaltimento improprio del prodotto.

Per maggiori dettagli sul riciclo, o su come rendere il prodotto, contattate il vostro rivenditore.

Precauzioni d'uso dei dispositivi di comunicazione wireless

Modulo Bluetooth®: BT800

Modulo LAN Wireless: RS9113

Marchio registrato

Bluetooth è un marchio registrato di proprietà di Bluetooth SIG, Inc. e utilizzato da TOSHIBA TEC CORPORATION con licenza.

Precauzioni

Generali

Per tutti i paesi e regioni

Questo prodotto è un dispositivo di comunicazione wireless, il cui uso è limitato ai paesi e alle regioni indicati di seguito. Se il prodotto è utilizzato in paesi o regioni non inclusi nel seguente elenco, l'utente potrà essere perseguito secondo le leggi in vigore in detti paesi o regioni.

USA, Canada, Austria, Belgio, Bulgaria, Croazia, Cipro, Repubblica Ceca, Danimarca, Estonia, Finlandia, Francia, Germania, Grecia, Ungheria, Irlanda, Italia, Lettonia, Lituania, Lussemburgo, Malta, Paesi Bassi, Polonia, Portogallo, Romania, Slovacchia, Slovenia, Spagna, Svezia, Regno Unito, Svizzera, Norvegia, Islanda, Liechtenstein, Australia, Nuova Zelanda

Per Europa

per Bluetooth e LAN wireless:

Con la presente, TOSHIBA TEC CORPORATION dichiara che BT800 e RS9113 sono conformi ai requisiti essenziali e ad altre disposizioni rilevanti della Direttiva 2014/53/UE. Questo apparecchio utilizza una banda di radiofrequenze che non è stata armonizzata in tutti i paesi dell'UE e dell'EFTA, e può essere utilizzato nei paesi UE ed EFTA.

Per USA

Questo dispositivo è conforme con la Parte 15 delle norme FCC. L'utilizzo è soggetto alle due condizioni seguenti:

- (1) questo dispositivo non deve causare interferenze dannose, e
- (2) questo dispositivo deve accettare qualsiasi interferenza ricevuta, incluse le interferenze che potrebbero comprometterne il funzionamento.

Qualsiasi modifica non espressamente approvata dalla parte responsabile della conformità potrebbe invalidare il diritto dell'utente a utilizzare questa apparecchiatura.

Per Canada

Il funzionamento è soggetto alle due condizioni seguenti:

- (1) questo dispositivo non deve causare interferenze, e
- (2) questo dispositivo deve accettare qualsiasi interferenza, incluse le interferenze che potrebbero comprometterne il funzionamento.

Per prevenire interferenze radio con servizi autorizzati, questo dispositivo è destinato all'utilizzo in luoghi chiusi e lontano da finestre per ottenere la massima schermatura. L'installazione in ambienti esterni è soggetta a licenza.

In assenza di permesso, nessuna società, azienda o utente potrà alterare la frequenza, incrementare la potenza o modificare le caratteristiche e le funzioni originali del dispositivo elettrico a bassa frequenza.

L'applicazione di dispositivi elettrici a bassa frequenza non compromette la sicurezza della navigazione né interferisce con le comunicazioni; in caso di interferenza, il servizio sarà sospeso in attesa che il sistema venga migliorato al fine di evitare tale inconveniente.

Per sicurezza

Non utilizzare questo prodotto in luoghi in cui il suo uso è vietato, per esempio aerei o ospedali. Qualora non si conoscano le aree vietate, attenersi alle indicazioni rilasciate dalle compagnie aeree o dalle strutture ospedaliere.

Il prodotto può compromettere il funzionamento degli strumenti di volo o medicali e provocare gravi incidenti.

Poiché questo prodotto utilizza frequenze estremamente ridotte rispetto ai dispositivi di telefonia mobile, non interferisce con pacemaker e defibrillatori. In ogni caso, se l'uso di questo prodotto dovesse compromettere il funzionamento di pacemaker o defibrillatori, spegnerlo immediatamente e contattare il rappresentante TOSHIBA TEC.

Non smontare, modificare o riparare il prodotto. In caso contrario, si potrebbero provocare danni. Le modifiche sono inoltre contrarie alle leggi e regolamentazioni per apparecchi radio. Rivolgersi al rappresentante TOSHIBA TEC per la riparazione.

Precauzioni per l'uso

Questo prodotto comunica con altri dispositivi via radio. A seconda del luogo di installazione, dell'orientamento, dell'ambiente, ecc. le sue prestazioni di comunicazione possono ridursi oppure disturbare altri dispositivi installati nelle vicinanze.

Tenere lontano da apparecchi a microonde.

Le interferenze radio prodotte dal dispositivo a microonde possono compromettere le prestazioni o causare errori di comunicazione.

Poiché Bluetooth e la LAN wireless impiegano la stessa banda di frequenza radio, le onde radio potrebbero interferire tra loro se utilizzate in contemporanea, causando un calo delle prestazioni di comunicazione o la disconnessione dalla rete. In caso di problemi di connessione, non utilizzare Bluetooth o la LAN wireless.

Non utilizzare il prodotto su piani metallici o vicino a oggetti in metallo.
La qualità della comunicazione potrebbe deteriorarsi.

Specifiche BT800

Versione Bluetooth	V4.0 Dual Mode
Frequenza	Da 2,402 a 2,480 GHz
Trasmissione massima	Classe 1
Alimentazione	+8 dBm da antenna "
Sensibilità di ricezione	-89 dBm
Velocità dati	Fino a 3 Mbps (via etere)
Distanza di comunicazione	3m/360° (per FP3D)
Certificazione (Modulo)	US/FCC: SQGBT800, CANADA/IC: 3147A-BT800 (Aggiunta dicitura "Contiene FCC ID: SQG-BT800" sull'etichetta di certificazione) Europa: RE 2014/53/EU
Specifiche antenna	PN: AT3216-B2R7HAA, Mfg.: ACX, Tipo ceramica, Guadagno: 0,5 (dBi)

Specifiche RS9113

Standard	IEEE802.11 a / b / g / n
Frequenza	"2412 MHz – 2484 MHz/4910 MHz – 5825 MHz"
Larghezza di banda	5 MHz (2,4 GHz), 20 MHz (5 GHz)
Canale:	US: 1 - 11, 36 - 48, 52 - 64, 100 - 116, 120 - 128, 132 - 140, 149 - 165 Europa: 1- 13, 36 - 48, 52 - 64, 100 - 140 PCB (modulo interno) @2.0 dBi
Antenna a traccia	
Velocità di comunicazione/ Modulazione	802.11b: 1, 2, 5.5, 11 Mbps 802.11g: 6, 9, 12, 18, 24, 36, 48, 54 Mbps 802.11n: MCS0 - MCS7 con o senza Short GI" OFDM con BPSK, QPSK, 16-QAM e 64-QAM 802.11b con CCK and DSSS"
Sensibilità di ricezione	-97 dBm
Output trasmissione:	18 dBm

PRECAUZIONE!

1. Per evitare lesioni, fare attenzione a non schiacciarsi le dita durante l'apertura o la chiusura dello sportello.
2. Non toccare le parti in movimento. Per ridurre il rischio che dita, gioielli, indumenti, ecc. rimangano impigliati nelle parti in movimento, spegnere l'unità con l'apposito interruttore.

Nota per la sicurezza

È molto importante salvaguardare la propria sicurezza durante l'utilizzo o la manutenzione del prodotto. Questo manuale comprende le avvertenze e le precauzioni necessarie per l'uso sicuro del dispositivo. Tutte le avvertenze e le precauzioni contenute in questo manuale e segnalate all'interno o all'esterno della stampante devono essere lette e comprese prima dell'utilizzo o della manutenzione.

Non tentare di riparare questa unità. Nel caso avvengano errori che non possono essere corretti usando le procedure descritte nel manuale, spegnere il dispositivo e contattare il servizio tecnico autorizzato TOSHIBA TEC.

Precauzioni di sicurezza

Questo manuale utente e i prodotti (stampanti) che avete acquistato contengono indicazioni che devono essere rispettate al fine di garantire un utilizzo sicuro dei dispositivi e prevenire danni a cose e persone. Il significato di queste indicazioni e dei simboli è riportato di seguito.

Leggere attentamente le indicazioni e comprenderne il contenuto prima di leggere il resto del manuale.

Precauzioni

Le seguenti precauzioni contribuiscono a garantire il corretto funzionamento del prodotto.

- (1) Evitare luoghi soggetti alle seguenti condizioni sfavorevoli:
 - *Temperature oltre i limiti consentiti
 - *Umidità elevata
 - *Luce solare diretta
 - *Vibrazioni eccessive
- (2) Pulire la scocca con un panno asciutto o leggermente imbevuto di detergente neutro. **NON USARE DILUENTI O ALTRI SOLVENTI VOLATILI** sulle coperture in plastica.
- (3) **USARE UNICAMENTE** supporti di stampa **SPECIFICATI** da TOSHIBA TEC.
- (4) **NON CONSERVARE** i supporti di stampa in luoghi esposti alla luce diretta del sole e soggetti ad alte temperature, umidità elevata, polvere o gas.
- (5) I dati contenuti nella memoria della stampante potrebbero andare persi in caso di guasto della stampante.
- (6) **NON** aprire lo sportello superiore dell'unità e il coperchio della batteria mentre la stampante è in funzione. In caso contrario, l'operazione di stampa si interromperà.
- (7) **NON** graffiare con oggetti appuntiti la superficie delle etichette o delle ricevute stampate.
- (8) Utilizzare un cavo di connessione schermato.

PRECAUZIONE!

1. Questo manuale non può essere copiato in tutto o in parte senza previo consenso scritto di TOSHIBA TEC.
2. Il contenuto del manuale può subire modifiche senza alcun preavviso.
3. Fare riferimento al centro di assistenza tecnica autorizzato per qualunque domanda riguardo al presente manuale.



AVVERTENZA

Questo simbolo indica un rischio di morte o di gravi lesioni se le unità vengono maneggiate in modo improprio o contrario a queste indicazioni.

- Nel caso in cui acqua o altri liquidi entrino nell'unità, spegnerla. L'utilizzo dell'unità in queste condizioni può causare incendi o shock elettrici.
- Se la scocca si danneggia in seguito a cadute o urti, spegnere l'unità. L'utilizzo dell'unità in queste condizioni può causare incendi o shock elettrici.
- Evitare l'esposizione continua alla luce diretta del sole o alle alte temperature perché potrebbe causare incendi.
- Non rimuovere parti né modificare l'unità. In caso contrario, potrebbero verificarsi incendi o shock elettrici.
- Evitare il contatto con l'acqua, l'uso con le mani umide o la pulizia con un panno bagnato. In caso contrario, potrebbero verificarsi incendi o shock elettrici.
- Non pulire l'unità con panni inumiditi con diluenti o altri solventi volatili poiché potrebbero causare incendi o shock elettrici.
- **NON UTILIZZARE** nessun detergente spray contenente gas infiammabili per la pulizia del prodotto, poiché potrebbero svilupparsi delle fiamme.
- Usare esclusivamente la batteria specificata. In caso contrario, potrebbero verificarsi incendi o shock elettrici.
- Rischio di esplosione in caso di sostituzione della batteria con un tipo non corretto. Sostituire la batteria solo con una batteria TOSHIBA TEC Corporation, Modello B-FP803-BTH-QM-R 7.2V 2500mAh Li-ion. Smaltire le batterie attenendosi alle istruzioni del produttore.
- Non smontare o modificare la batteria poiché è dotata di un'unità di protezione che potrebbe rompersi, causando il surriscaldamento, l'esplosione o la combustione della stessa batteria.
- Se la batteria si inumidisce, asciugarla. L'utilizzo di batterie umide può causare incendi o shock elettrici.

- Prestare attenzione alle seguenti precauzioni durante l'utilizzo delle batterie. Altrimenti potrebbero surriscaldarsi, esplodere o bruciare.
 - Non gettare le batterie nel fuoco e non scaldarle con microonde o forni, ecc.
 - Non inserire le batterie con le polarità invertite.
 - Non mettere a contatto degli elettrodi oggetti metallici o cavi. Non trasportare o riporre le batterie vicino a oggetti metallici come collane, forcine, ecc.
 - Non inserire aghi nella batteria, non schiacciarla né farla cadere.
 - Non saldare la batteria.
 - Non lasciare la batteria in ambienti con temperatura superiore a 50°C, come per esempio all'interno di un veicolo o esposta alla luce diretta del sole.



PRECAUZIONE!

Questo simbolo indica un rischio di lesioni personali o danni agli oggetti se le unità vengono maneggiate in modo improprio o contrario a queste indicazioni.

- Tenere lontano da fiamme o altre fonti di calore. In caso contrario, potrebbero svilupparsi delle fiamme o l'unità potrebbe guastarsi.
- Non far cadere o urtare l'unità, che potrebbe guastarsi.
- Durante i temporali, spegnere l'unità per evitare che si guasti, e allontanarsi da essa poiché sussiste il pericolo di shock elettrici.
- Evitare i luoghi soggetti a repentini cambi di temperatura che provocano la formazione di condensa, causando shock elettrici o il guasto dell'unità.
- Non danneggiare la testina, il rullo di stampa o di spellicolamento con un oggetto affilato. In caso contrario, l'unità potrebbe danneggiarsi.
- Non toccare gli elementi della testina con oggetti duri. In caso contrario, l'unità potrebbe danneggiarsi.
- Usare esclusivamente i supporti di stampa specificati. In caso contrario, l'unità potrebbe danneggiarsi.
- Assicurarsi di spegnere l'unità prima di sostituire la batteria per evitare il verificarsi di malfunzionamenti.
- Non caricare la batteria vicino a fiamme o sotto la luce diretta del sole. L'alta temperatura potrebbe attivare o danneggiare la protezione della batteria, disabilitando la carica elettrica o causando surriscaldamenti, esplosioni o bruciature.
- Rimuovere la batteria dall'unità in caso di inutilizzo prolungato. In caso contrario, l'unità potrebbe danneggiarsi.
- Tenere la batteria lontana da fiamme, fonti di calore o altri luoghi soggetti a temperature elevate. In caso contrario, la batteria potrebbe surriscaldarsi o bruciare.
- Non forzare l'inserimento della batteria nell'unità o nel caricabatterie. In caso contrario, la batteria potrebbe surriscaldarsi, esplodere o bruciare. Controllare la corretta polarità.
- Non collegare la batteria a prese di tensione o accendisigari da auto per evitare che si surriscaldi, esploda o bruci.
- Poiché la batteria Serie B-FP803-BTH-QM-R è destinata esclusivamente alle stampanti Serie B-FP3D-GH, non utilizzarla per altri modelli. Il farlo potrebbe danneggiare la batteria o comprometterne le prestazioni e la vita utile.



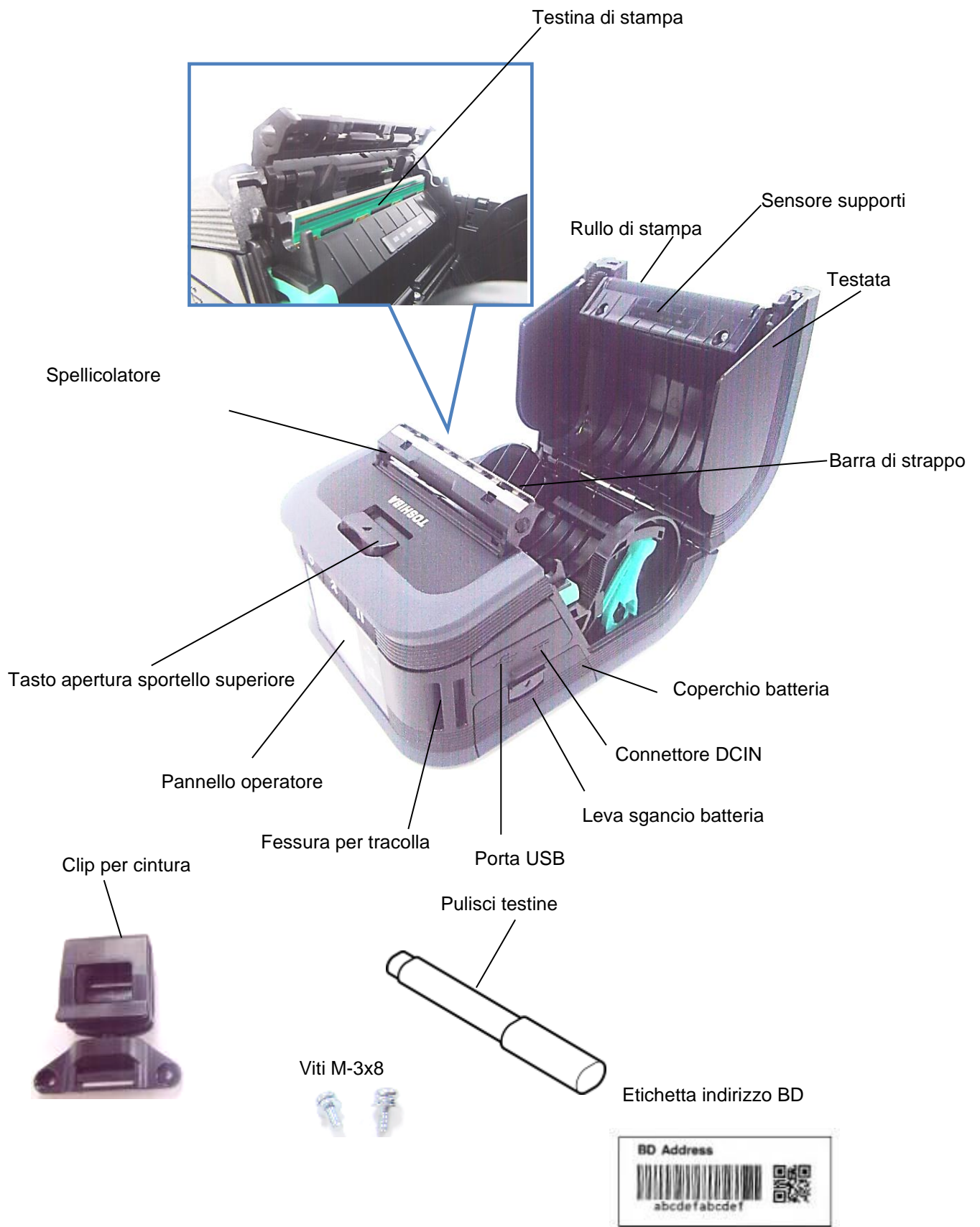

Nomi delle parti

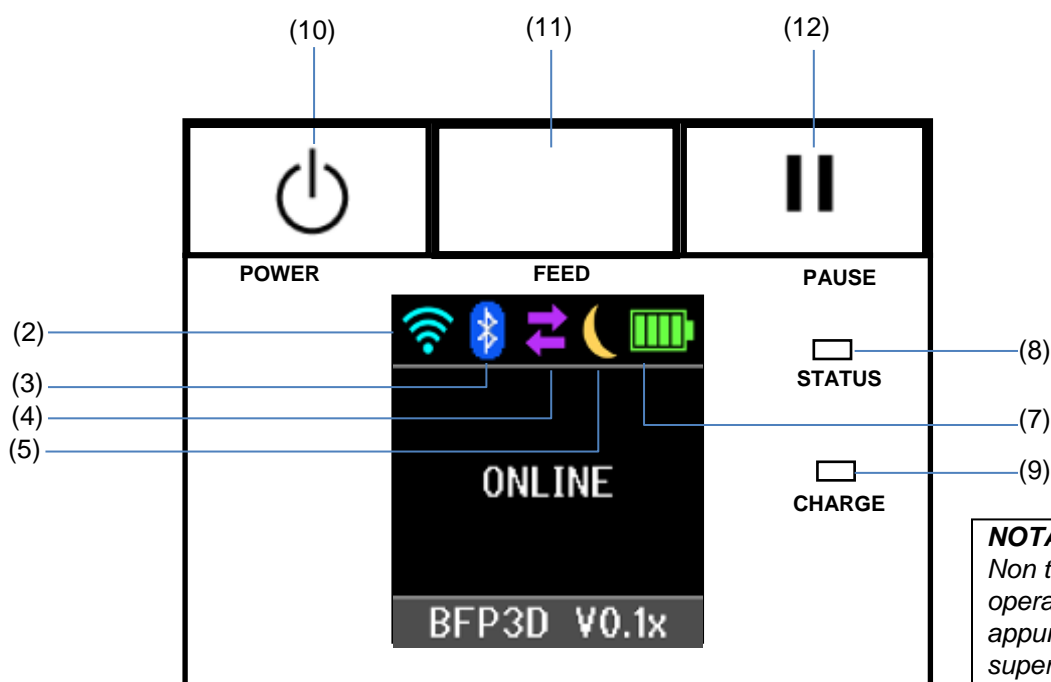

Funzioni del pannello operatore



NOTA:
 Non toccare il pannello operatore con oggetti appuntiti, poiché la sua superficie può danneggiarsi facilmente.

N.	Nome/Icona	Funzione/Utilizzo	
(1)	Liquid Crystal Display	Visualizza le icone che indicano lo stato della stampante, come per esempio l'intensità del segnale, il livello della batteria, ecc. Lo stato della stampante è indicato con simboli o caratteri alfanumerici.	
		ON LINE	La stampante è pronta ad eseguire i comandi.
	Messaggio LCD	PAUSE	La stampante è in pausa. Se la stampante viene messa in pausa durante la stampa, viene visualizzato il numero di etichette ancora da stampare.
		COVER OPEN	Lo sportello superiore è aperto.
		LBL PRESENT ****	La stampante è in attesa che l'etichetta venga rimossa dall'uscita carta. "****" indica il numero di etichette ancora da stampare.
WAITING(XXXX)	La stampante è in attesa della ricarica della batteria o della riduzione della temperatura della testina o del motore.		
(2)	Intensità segnale WLAN	Indica l'intensità del segnale WLAN in 4 livelli	
(3)	Bluetooth	 Bluetooth collegato	Indica lo stato di connessione Bluetooth
		 Bluetooth non collegato	
(4)	Trasmissione	 Dati ricevuti dalla stampante	Indica lo stato di trasmissione dei dati.
		 Dati inviati all'host	
(5)	Sleep		Viene visualizzato quando la stampante è predisposta in modalità risparmio energia.

(6)	Error	 Viene visualizzato quando si verifica un errore sulla stampante.
(7)	Livello batteria	Indica lo stato di carica della batteria in 5 livelli.
(8)	LED STATUS	Si accende o lampeggia in verde, rosso o arancione per indicare lo stato della stampante. <ul style="list-style-type: none"> • Acceso verde: Normale • Acceso arancione: Batteria quasi scarica (operativa) • Acceso rosso: Batteria scarica • Lampeggiante verde o arancione: Comunicazione o elaborazione interna in corso o etichetta stampata in attesa di rimozione. • Lampeggiante rosso: Stato di errore
(9)	Led CHARGE	Si accende in arancione quando la batteria è in ricarica e si spegne quando la ricarica è completa.
(10)	Tasto [POWER]	Consente di accendere e spegnere la stampante. Come accendere la stampante Quando la stampante è spenta, tenere premuto il tasto POWER per qualche secondo. Quando sul display LCD appare la scritta "ONLINE", la stampante è pronta. Come spegnere la stampante Tenere premuto il tasto POWER fino a quando il display LCD non si spegne.
(11)	Tasto [FEED]	Consente di far avanzare i supporti o di ristampare un documento. Le funzioni del tasto [FEED] variano in base alla modalità di stampa.
(12)	Tasto [PAUSE]	Blocca temporaneamente la stampa o la riavvia. Utilizzato per ripristinare la stampante dopo la risoluzione di un errore.

Caricamento del pacco batterie

AVVERTENZA!

1. Se dal pacco batterie dovessero fuoriuscire liquidi, fumo o cattivi odori, interrompere immediatamente l'utilizzo e tenerlo lontano dal fuoco. In caso contrario, potrebbero verificarsi incendi o esplosioni.
2. Negli Stati Uniti, le batterie agli ioni di litio devono essere restituite al punto di vendita presso il quale sono state acquistate le unità. (Solo USA)
3. **PROVVEDERE AL CORRETTO SMALTIMENTO DELLA BATTERIA AGLI IONI DI LITIO.**
Attenzione: Non maneggiare le batterie agli ioni di litio danneggiate o dalle quali fuoriescono dei liquidi.
4. Per evitare lesioni, fare attenzione a non lasciar cadere la batteria sui piedi.

Premere la leva di sgancio per aprire il coperchio batteria, quindi inserire il pacco batterie a fondo nella stampante. Il pacco batterie è bloccato in posizione dal coperchio batteria. Fare attenzione all'orientamento del pacco batterie.

NOTA:

- Utilizzare esclusivamente il pacco batterie progettato appositamente per la stampante.
Pacco batterie per Serie B-FP3D:
B-FP803-BTH-QM-R
 - Il pacco batterie incluso nella confezione non è completamente carico. Caricarlo utilizzando un caricabatterie esterno oppure inserirlo nella stampante e collegare un adattatore opzionale.
- | | |
|-------------------------------|-------------------|
| ◆ Caricabatterie singolo: | B-EP800-CHG-QM-R |
| ◆ Caricabatterie 6 slot: | B-EP800-CHG6-QM-R |
| ◆ Adattatore AC: | B-EP800-AC-QM-R |
| ◆ Adattatore per autoveicoli: | B-EP802-DC12-QM-R |
| ◆ Adattatore presa jack DC: | B-FP800-DCJA-QM-R |

[Serie B-FP3D]

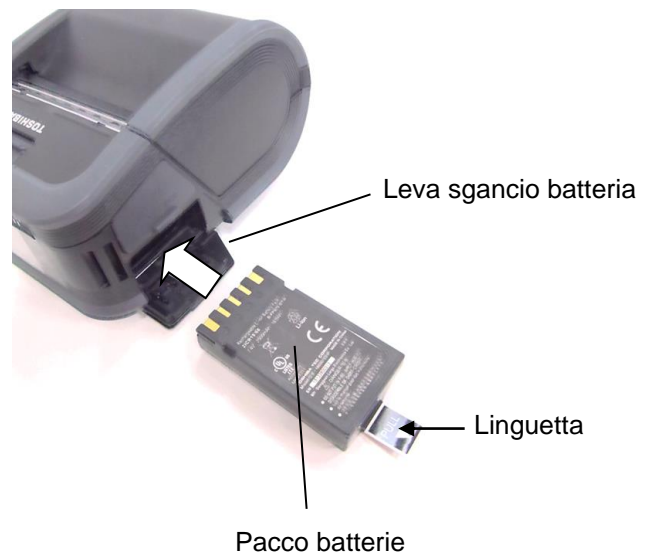

PRECAUZIONE!

NON COLLEGARE alla stampante dispositivi diversi da quelli sopra indicati.

Rimozione del pacco batterie

Premere la leva batteria nella direzione indicata dalla freccia quindi rimuovere il pacco batterie dalla stampante tirando la linguetta.

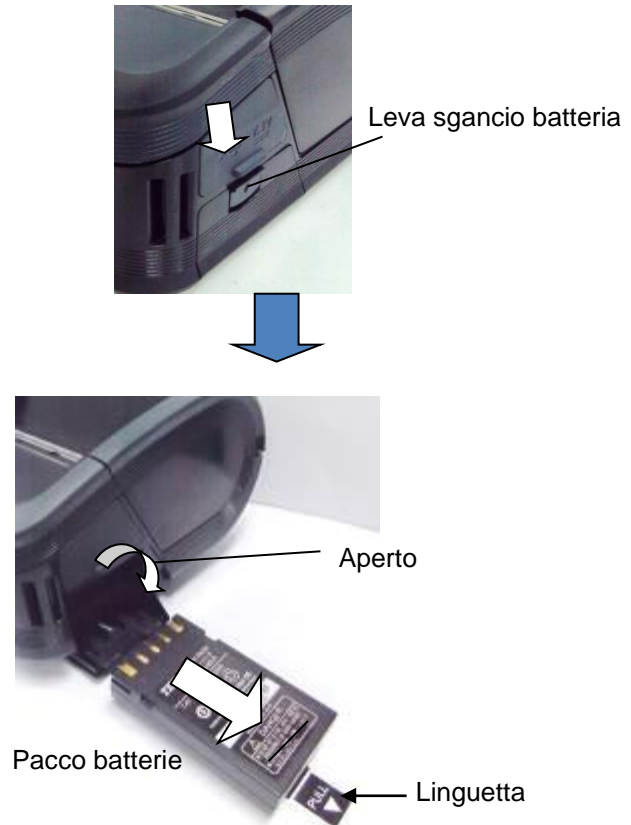

Ricarica del pacco batterie con un adattatore opzionale

Per ricaricare il pacco batterie inserito nella stampante, utilizzare un adattatore AC opzionale, un adattatore per autoveicoli o un adattatore DC inserendo la relativa spina nel connettore DCIN sulla stampante.

NOTA:

Per i dettagli, consultare il Manuale Utente degli adattatori opzionali.

Per ricaricare il pacco batterie utilizzando un caricabatterie opzionale, consultare il relativo Manuale Utente.



Caricamento dei supporti di stampa

1. Premere il tasto di apertura dello sportello superiore per aprire lo sportello.

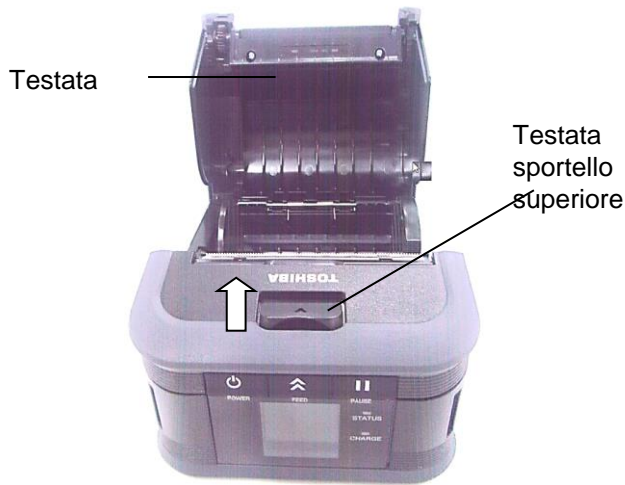

PRECAUZIONE!

La testina raggiunge temperature molto elevate dopo la stampa. Attendere che si raffreddi prima di caricare i supporti di stampa.

2. Spostare la leva di guida carta verso il pannello operatore e aprire le guide carta.

NOTA:

Non spostare le guide carta senza sbloccare l'apposita leva. In caso contrario, le guide carta potrebbero danneggiarsi.

3. Inserire il rotolo del supporto nella stampante. Utilizzare esclusivamente supporti con avvolgimento esterno.



NOTA:

Fare attenzione quando si utilizza la barra di strappo. Il bordo è tagliente.

4. Regolare le guide carta in funzione della larghezza del rotolo.
5. Riposizionare la leva della guida carta per bloccare le guide.

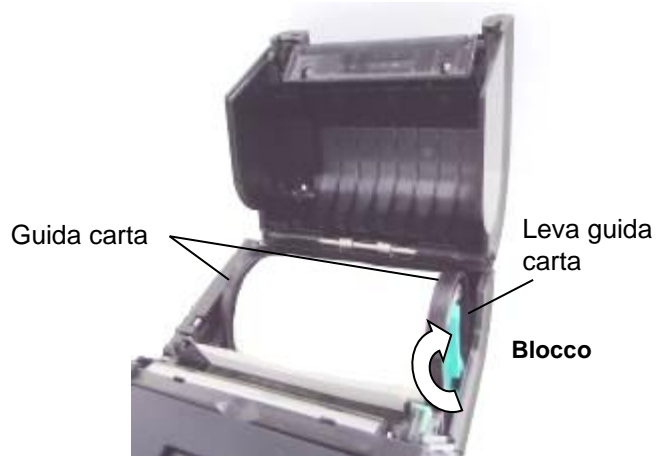

6. Tirare il bordo superiore del supporto di stampa verso il pannello operatore e chiudere lo sportello superiore facendo attenzione che il supporto sia perfettamente teso.



NOTA:

- Utilizzare solo supporti approvati da TOSHIBA TEC. Toshiba TEC non è responsabile per eventuali problemi di stampa causati dall'uso di altri tipi di supporto.
- Per ordinare i supporti, contattare il più vicino rivenditore TOSHIBA TEC.

Prima di utilizzare lo spellicolatore

Per spellicolare le etichette, estrarre il rullo dello spellicolatore prima di caricarle.

1. Aprire lo sportello superiore e premere la leva di blocco nella direzione indicata dalla freccia.

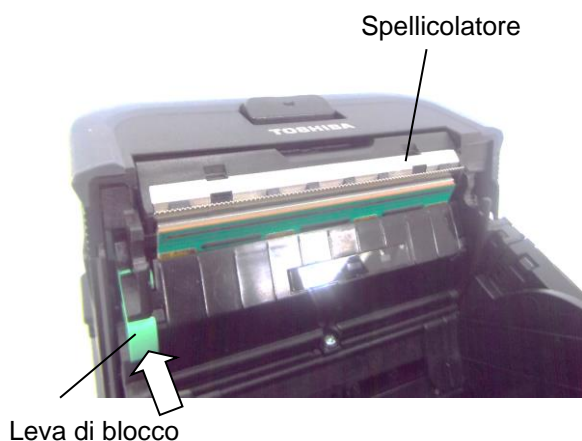

2. Lo spellicolatore fuoriesce.
Vedere "Caricamento dei supporti di stampa" alla pagina precedente e inserire un rotolo di etichette.



NOTE:

1. **NON TIRARE** con forza il centro del rullo dello spellicolatore. In caso contrario, il rullo potrebbe danneggiarsi.
2. Non estrarre il rullo dello spellicolatore né spingerlo nella stampante con forza. In caso contrario potrebbe danneggiarsi.
3. Fare attenzione quando si utilizza la barra di strappo. Il bordo è tagliente.

■ Come riposizionare il rullo dello spellicolatore

1. Esercitare una leggera pressione sul rullo dello spellicolatore e spingerlo nella stampante, nella direzione indicata dalla freccia, fino a sentire uno scatto.



Come collegare gli accessori

PRECAUZIONE!

1. Fare attenzione a non far cadere la stampante quando la si assicura alla cintura o alla tracolla.
2. Per fissare la stampante alla cintura, questa deve avere una larghezza di 40 mm o inferiore. L'uso di cinture di dimensioni diverse potrebbe causare la caduta della stampante.

■ Clip per cintura

Per agganciare la stampante alla cintura, fissare dapprima l'apposita clip sul retro della stampante.

1. Fissare la clip sul retro della stampante con le due viti fornite.

NOTA:

Utilizzare solo le viti fornite per fissare la clip per cintura. Altre viti potrebbero danneggiare l'interno della stampante.

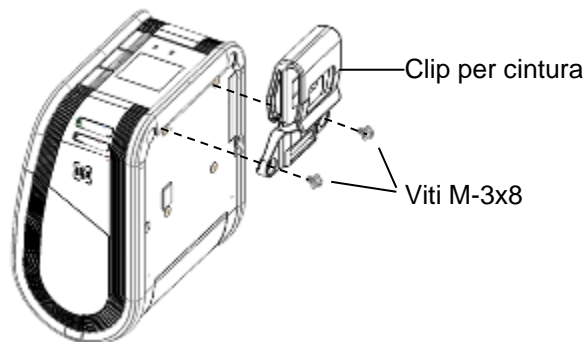

2. Agganciare la clip alla cintura.

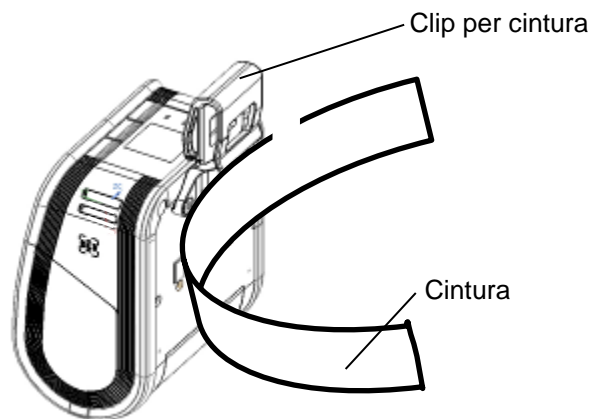

■ Tracolla (opzione)

Adottare la seguente procedura per fissare la tracolla opzionale (B-EP900-SS-QM-R) alla stampante.

1. Far passare entrambe le estremità della tracolla nell'apposita fessura sul fronte della stampante.
2. Far passare l'estremità della tracolla nella fibbia. Fare scorrere la fibbia per regolare la lunghezza della tracolla.
3. Ripetere la procedura per l'altra estremità della tracolla.

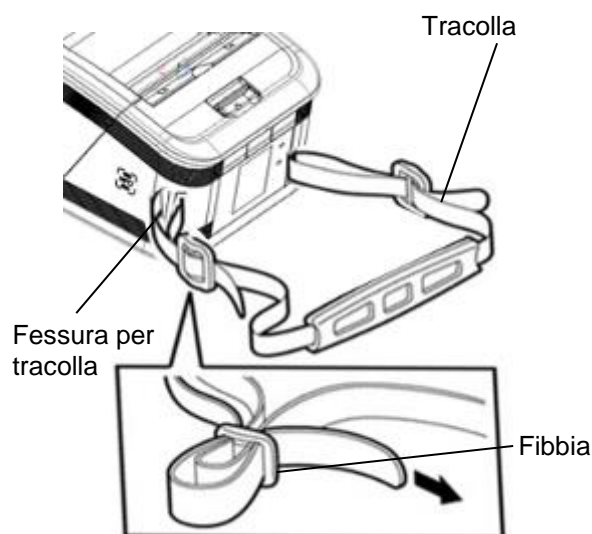

Trasmissione dei dati

■ USB

1. Accendere il dispositivo host e avviare il sistema.
2. Accendere la stampante e collegare un cavo USB.
3. Collegare il cavo USB al dispositivo host.
4. Inviare i dati dal dispositivo host alla stampante.

NOTA:

- Per informazioni dettagliate sul cavo d'interfaccia, consultare il rivenditore TOSHIBA TEC più vicino.
- Per scollegare il cavo USB, attenersi alle istruzioni del sistema host.

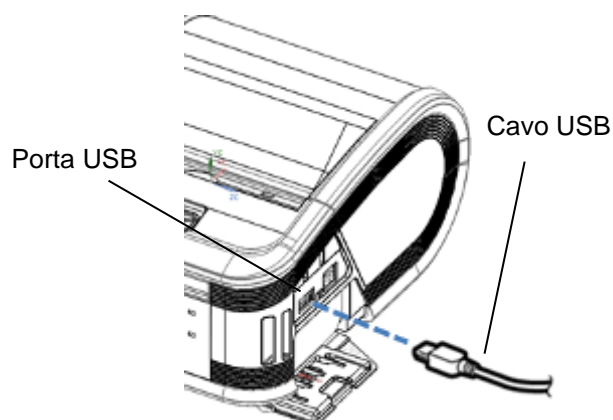

■ Wireless

1. Se si utilizza Bluetooth, la stampante deve essere posizionata entro 3 metri di distanza dal dispositivo host. Se si utilizza la rete LAN wireless, posizionare la stampante all'interno dell'area di copertura.
2. Accendere la stampante e il dispositivo host, quindi inviare i dati alla stampante.

NOTA:

- Leggere la sezione "Precauzioni d'uso dei dispositivi di comunicazione wireless" prima di utilizzare la stampante.
- Verificare che non vi siano ostacoli tra la stampante e il dispositivo host. Gli ostacoli potrebbero compromettere la comunicazione.

L'ambiente operativo può influire sulla connettività radio. In particolare, ostacoli in metallo, polveri metalliche o pareti metalliche possono impedire una corretta comunicazione.

Per il corretto posizionamento degli access point, consultare il rivenditore TOSHIBA TEC più vicino.

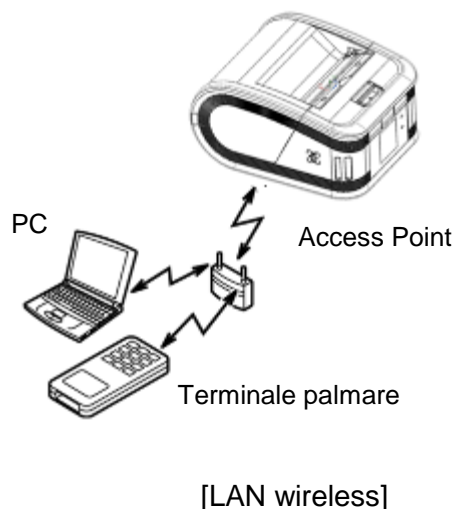
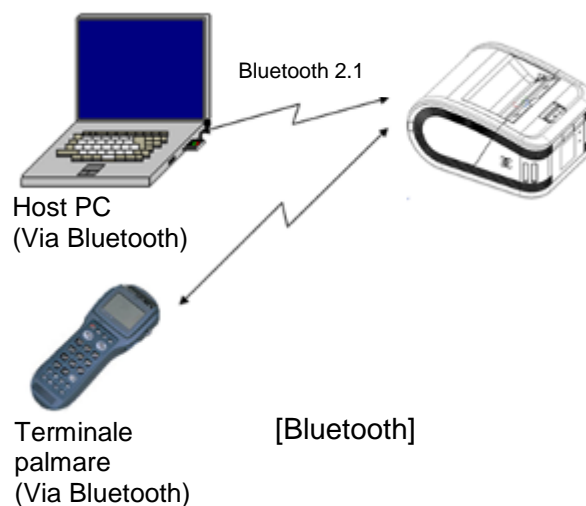

Manutenzione giornaliera

Per mantenere inalterate le prestazioni e l'elevata qualità della stampante è necessario provvedere regolarmente alla sua pulizia.

PRECAUZIONE!

- *NON UTILIZZARE* oggetti affilati per pulire la testina o i rulli, per evitare di danneggiare la stampante o causare problemi di stampa.
- *NON UTILIZZARE MAI* solventi volatili quali diluenti e benzene che potrebbero danneggiare la stampante o causare problemi di stampa.
- *Non toccare la testina a mani nude, poiché le scariche elettrostatiche potrebbero danneggiarla.*
- *La testina raggiunge temperature elevate dopo la stampa. Attendere che si raffreddi prima di eseguire qualsiasi operazione di manutenzione.*

■ Testina di stampa

Pulire la testina con l'apposito strumento di pulizia.

Quando si utilizzano etichette linerless, eliminare i residui di colla dalla testina dopo l'uso di uno o due rotoli di supporti.

NOTA:

Fare attenzione quando si utilizza la barra di strappo. Il bordo è tagliente

Elementi della testina



Strumento di pulizia della testina

■ Rullo di stampa e barra di strappo

Facendo ruotare il rullo di stampa, pulirlo con un panno morbido leggermente inumidito con alcool etilico puro.

Pulire la barra di strappo con un panno morbido leggermente inumidito di alcool etilico puro.

Adottare la stessa procedura per pulire il rullo del kit linerless. La pulizia deve essere eseguita dopo l'utilizzo di uno o due rotoli di supporti.

Rullo di stampa

Barra di strappo



■ Finestra del sensore carta e percorso carta

Rimuovere polvere o sporco dalla finestra del sensore carta utilizzando una comune spazzola morbida e asciutta.

Pulire il percorso carta con un panno morbido e asciutto.

Se si utilizzano etichette linerless, eliminare i residui di colla dalle guide carta dopo l'utilizzo di uno o due rotoli di supporti.

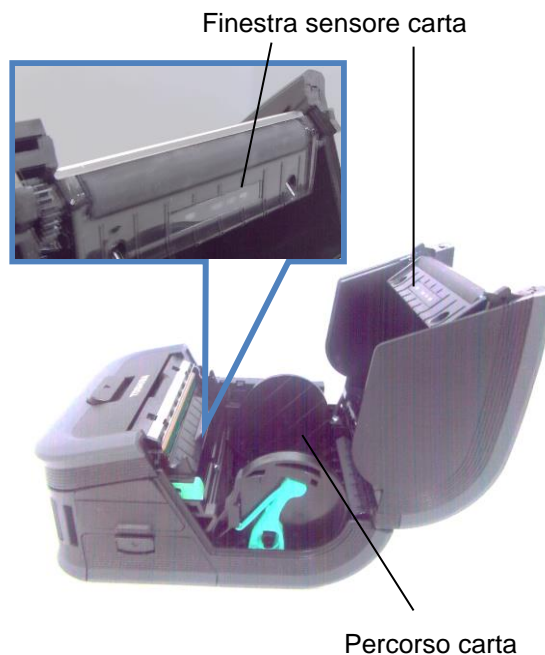

■ Sportello superiore e pannello operatore

Pulire lo sportello e la finestra del pannello operatore con un panno morbido e asciutto, leggermente inumidito con alcool etilico puro.

Rimuovere eventuali tracce di sporco o residui di colla dall'uscita carta utilizzando un cotton-fioc leggermente inumidito con alcool etilico puro.

Se si utilizzano etichette linerless, eliminare i residui di colla dallo sportello superiore o dall'uscita carta dopo l'utilizzo di uno o due rotoli di supporti.



Risoluzione errori

Quando si verifica un problema, controllare la seguente tabella e adottare l'azione correttiva suggerita. Se non fosse possibile risolvere il problema, non tentare di riparare la stampante. Spegnerla, rimuovere il pacco batterie, quindi contattare il centro di assistenza TOSHIBA TEC.

Se viene visualizzato un messaggio di errore.

Quando appare un messaggio di errore, attenersi alle relative istruzioni, quindi premere il tasto [PAUSE]. L'errore dovrebbe risolversi.

Messaggio di errore	Causa	Soluzione
COMMS ERROR	Durante la comunicazione si è verificato un errore di parità o di framing.	Spegnere e riaccendere la stampante. Inviare di nuovo i dati dal dispositivo host alla stampante. Se il problema persiste, spegnere la stampante e contattare il centro di assistenza TOSHIBA TEC.
PAPER JAM	Il supporto non è caricato correttamente.	Caricare il supporto in modo corretto.
	Il supporto di stampa si è inceppato nella stampante.	Rimuovere il supporto inceppato e ricaricarlo in modo corretto. Premere il tasto [PAUSE].
	Il supporto di stampa non avanza correttamente.	Caricare il supporto in modo corretto e premere il tasto [PAUSE].
	Il sensore riflessivo non rileva le tacche nere.	Caricare il supporto corretto con le tacche nere e premere il tasto [PAUSE].
	Il sensore trasmissivo non rileva i gap tra le etichette.	Caricare il supporto corretto. Se il problema persiste, effettuare la regolazione del sensore.
NO PAPER	Il supporto di stampa è esaurito.	Caricare un nuovo rotolo e premere il tasto [PAUSE].
COVER OPEN	Lo sportello superiore è aperto.	Chiudere il coperchio superiore.
HEAD ERROR	Una parte degli elementi della testina è guasta.	Spegnere la stampante e contattare il centro di assistenza TOSHIBA TEC per richiedere la sostituzione della testina.
FLASH WRITE ERROR	Si è verificato un errore di scrittura sulla memoria flash.	Spegnere e riaccendere la stampante. Inviare di nuovo i dati dal dispositivo host alla stampante. Se il problema persiste, spegnere la stampante e contattare il centro di assistenza TOSHIBA TEC.
FORMAT ERROR	Si è verificato un errore di formattazione della memoria flash.	Spegnere e riaccendere la stampante. Inviare di nuovo i dati dal dispositivo host alla stampante. Se il problema persiste, spegnere la stampante e contattare il centro di assistenza TOSHIBA TEC.

Messaggio di errore	Causa	Soluzione
FLASH MEMORY FULL	La memoria flash è insufficiente per l'archiviazione dei dati.	Spegnere la stampante con il tasto [POWER] quindi riaccenderla. Riformattare la memoria per liberare spazio quindi inviare di nuovo i dati dal dispositivo host alla stampante. Se il problema persiste, spegnere la stampante e contattare il centro di assistenza TOSHIBA TEC.
LOW BATTERY	La batteria è scarica.	Spegnere la stampante e sostituire il pacco batterie.
EXCESS HEAD TEMPERATURE	La temperatura della testina ha raggiunto il suo limite massimo.	Interrompere la stampa e attendere che la stampante si ripristini automaticamente. Se il problema persiste, spegnere la stampante e contattare il centro di assistenza TOSHIBA TEC.
AMBIENT TEMP ERROR	La temperatura ambiente ha raggiunto il limite massimo previsto per la temperatura operativa.	Interrompere la stampa e attendere che la temperatura ambiente rientri nei limiti stabiliti per la temperatura operativa della stampante.
BATTERY TEMP ERROR	La batteria è troppo calda.	Spegnere la stampante, scollegare il cavo di alimentazione e attendere che la temperatura della batteria rientri nei limiti stabiliti per la temperatura operativa della stampante.
HIGH VOLT. ERROR	Il voltaggio della batteria è anomalo.	Spegnere la stampante, rimuovere la batteria, reinstallarla e riaccendere la stampante. Se il problema persiste, spegnere la stampante e contattare il centro di assistenza TOSHIBA TEC.
CHARGE ERROR	È stato rilevato un errore durante la ricarica della batteria.	La batteria potrebbe avere raggiunto il termine della propria vita utile. Sostituire il pacco batterie con uno nuovo.
Esempio di errore di comando PC001;0A00,0300,	Quando si verifica un errore di comando, sulla linea superiore del display LCD appaiono 16 caratteri alfanumerici o simboli.	Spegnere e riaccendere la stampante. Inviare di nuovo i dati dal dispositivo host alla stampante. Se il problema persiste, spegnere la stampante e contattare il centro di assistenza TOSHIBA TEC.
Altri messaggi di errore	Si è verificato un errore hardware o software.	Spegnere e riaccendere la stampante. Se il problema persiste, spegnere la stampante e contattare il centro di assistenza TOSHIBA TEC.

****: Numero di etichette da stampare, da 1 a 9999 (in unità di etichette)

Quando la stampante non funziona correttamente

In presenza dei seguenti sintomi, controllare i relativi punti e adottare le opportune azioni correttive.

Problema	Punto da controllare (Causa)	Soluzione
La stampante non si accendere premendo il tasto POWER.	Il pacco batterie non è inserito correttamente o è scarico.	Inserire correttamente il pacco batterie o sostituirlo con uno carico.
La batteria è carica ma la durata è bassa.	La batteria ha raggiunto il termine di vita utile.	Inserire una nuova batteria carica.
La stampante non comunica via USB.	La stampante è spenta.	Accendere la stampante.
	La stampante sta comunicando in modalità wireless.	Chiudere la comunicazione wireless.
	Il modo di stampa è errato.	Selezionare un modo di stampa corretto.
La stampante non comunica via Bluetooth.	La stampante è spenta.	Accendere la stampante.
	Distanza dal dispositivo host troppo elevata.	Posizionare la stampante a non più di 3 metri dal dispositivo host.
	La stampante è utilizzata in un ambiente soggetto a rumore o interferenze.	Evitare questi ambienti.
	L'indirizzo della stampante non è impostato correttamente sul dispositivo host.	Impostare l'indirizzo corretto.
	Il modo di stampa è errato.	Selezionare il modo di stampa corretto.
La stampante non comunica via LAN wireless.	La stampante è spenta.	Accendere la stampante.
	Distanza dal dispositivo host troppo elevata.	Posizionare la stampante all'interno dell'area di copertura.
	Degli ostacoli bloccano le onde radio.	Usare la stampante in un ambiente privo di ostacoli.
	La stampante è utilizzata in un ambiente soggetto a rumore o interferenze.	Evitare questi ambienti.
	L'indirizzo della stampante non è impostato correttamente sul dispositivo host.	Impostare l'indirizzo corretto.
	Il canale impostato per l'access point o il dispositivo host non è corretto.	Evitare l'uso di canali che interferiscono con gli access point adiacenti.
	Il modo di stampa è errato.	Selezionare il modo di stampa corretto.
La stampa è troppo chiara. La stampante riceve i dati ma non stampa.	La testina è sporca.	Pulire la testina.
	Il supporto di stampa non è stato caricato in modo corretto.	Caricare il supporto in modo corretto.
	Il supporto di stampa è scaduto.	Caricare un nuovo rotolo.
	Il supporto di stampa non è approvato da TOSHIBA TEC	Utilizzare supporti approvati da TOSHIBA TEC.
La stampante riceve i dati ma non stampa.	Il LED STATUS è acceso o lampeggia.	Eliminare l'errore.
	Il supporto non è caricato correttamente.	Caricare il supporto in modo corretto.

Specifiche della stampante

Modello	B-FP3D-GH52-QM-R
Tipi di supporto	Cartellini / Etichette / Ricevute
Metodo di stampa	Termico diretto
Risoluzione	203 dpi (8 punti/mm)
Velocità di stampa	Max. 152 mm/sec. (In funzione dell'ambiente operativo, delle condizioni di stampa, dello stato della batteria, ecc.)
Larghezza di stampa effettiva	72 mm
Modalità di stampa	Batch / Spellicolamento
Codici a barre	UPC-A/E, EAN8/13, UPC-A/E add on 2&5, EAN-8/13 add on 2&5, Code39, Code93, Code128, EAN128, NW7, MSI, Industrial 2 of 5, ITF, Postnet, RM4SCC, KIX-code, GS1 Databar
Codici a barre 2D	Data Matrix, PDF417, Maxicode, QR code, Micro PDF417, Micro QR, GS1 Data Matrix
Font	Bitmap: 25 tipi alfanumerici, Cinese semplificato 24x24(GB18030), Japanese gothic 16x16, 24x24, Mincho 32x32 Outline: 5 tipi Open Type Font: Noto Hans Sans (CJK)
Display LCD	Display LCD a colori TFT, 128x128 punti, con retroilluminazione
Batterie	Batteria Li-ion 7.2V 2500mAh
Dimensioni	116 (L) x 150 (P) x 80 (A) mm (escluse parti sporgenti)
Peso (batterie incluse)	660 g
Temperatura operativa	da -15°C a 50°C (da 5°F a 122°F)
Umidità operativa	25~85% RH (Senza formazione di condensa)
Temperatura durante la carica	Adattatore AC: da 0°C a 40°C (32°F – 104°F)
Memoria	Flash ROM: 64MB, SDRAM: 32MB
Interfaccia	Bluetooth 4.0, 2.1 (Bluetooth Smart Ready: BR/EDR, BLE) Wireless LAN (802.11a/b/g/n)
	USB 2.0 (Full Speed)
NFC	ISO/IEC14443 Type A, NFC Forum Type2, 144 byte
Sensori carta	Gap etichetta Tacca nera Fine carta Spellicolamento
Opzioni	Caricabatterie 1 slot (B-EP800-CHG-QM-R) Caricabatterie 6 slot (B-EP800-CHG6-QM-R) Adattatore AC (B-EP800-AC-QM-R) Adattatore per autoveicoli (B-EP800-DC12-QM-R) Adattatore DC (B-FP800-DCJA-QM-R) Tracolla (B-EP900-SS-QM-R) Batteria di ricambio: (B-FP803-BTH-QM-R)

Specifiche dei supporti di stampa

<Etichette>

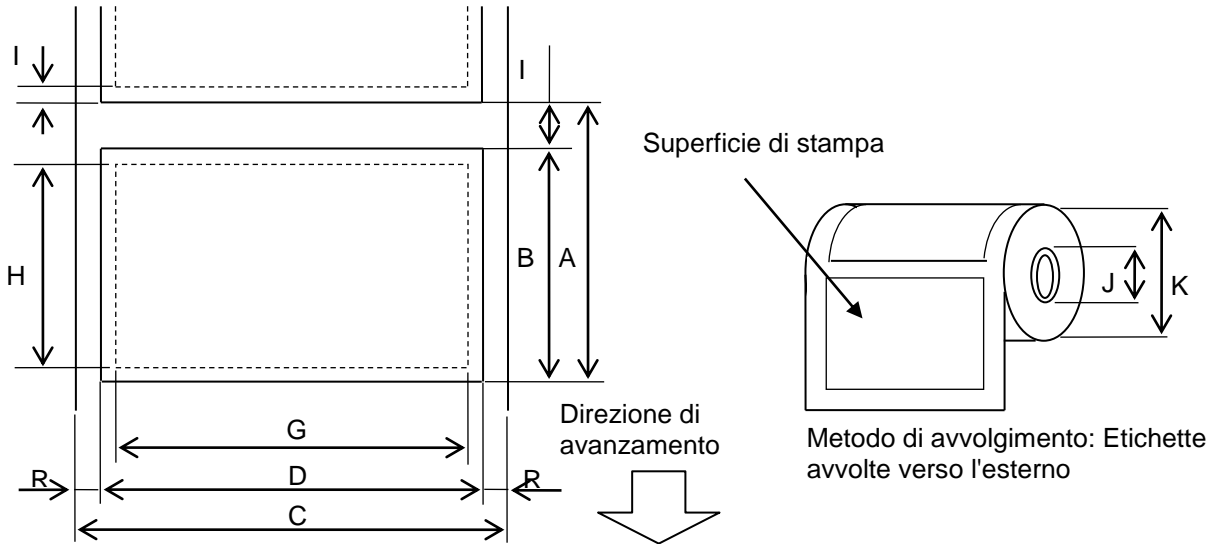

<Cartellino>

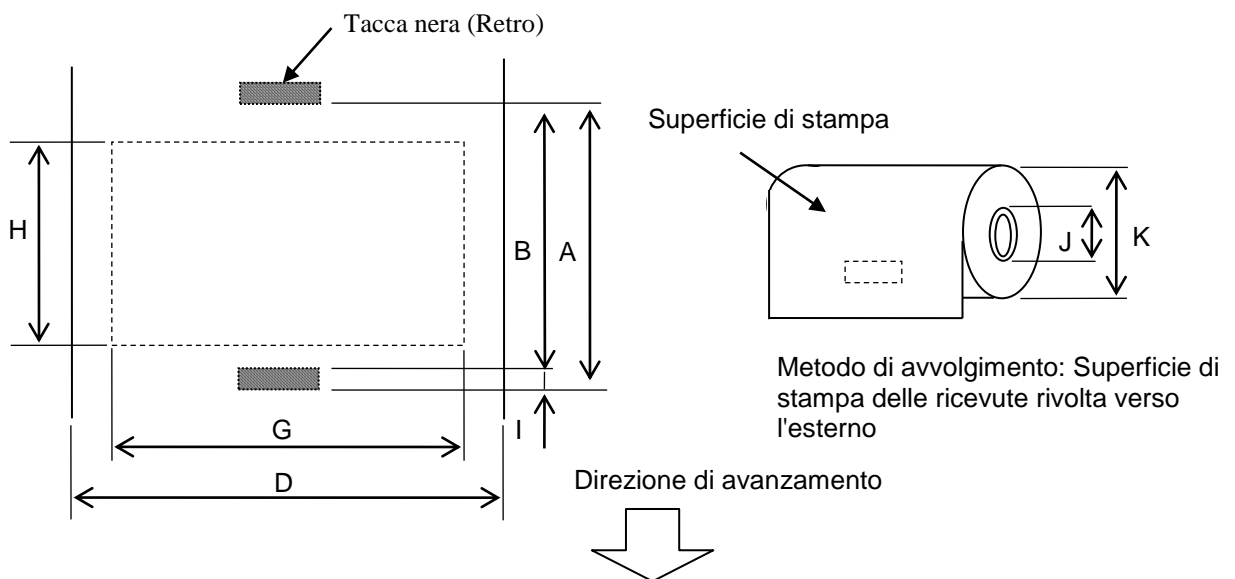

Voce		Tipo di supporto di stampa	Etichetta		Receipt	
		Modalità	Batch	Strip	Con tacche nere	Senza tacche nere
A	Passo etichette	Min.	10,0	13,0	10,0	–
		Max.	999,9	67,0	999,9	–
B	Lunghezza etichetta	Min.	7,0	10,0	7,0	–
		Max.	997,0	60,0	997,0	–
C	Larghezza siliconata	Min.	26,0		–	
		Max.	80,0		–	
D	Larghezza etichetta	Min.	24,0		–	
		Max.	78,0		–	
D	Larghezza supporto	Min.	–		24,0	
		Max.	–		80,0	
I	Gap tra le etichette	Min.	3,0		–	
		Max.	7,0		–	
I	Lunghezza tacca nera	Min.	3,0	3,0	3,0	–
		Max.	7,0	7,0	7,0	–
R	Altezza gap verticale	Min.	1,0	1,0	–	–
		Max.	7,0	7,0	–	–
G	Larghezza di stampa effettiva	Max.	72,0			
H	Lunghezza di stampa effettiva	Min.	5	8,0	5	–
		Max.	995,0	58,0	995,0	–
I	Area non stampabile		1,0 dal bordo superiore/inferiore dell'etichetta			–
J	Diametro esterno anima	Min.	Φ12,0 +0/-0,5		Φ12,0 +0/-0,5 (Senza anima: Φ18)	
K	Diametro esterno rotolo	Max.	Φ67,0 +0/-1,0			
	Senso di avvolgimento		Solo esterno			

CURA/MANIPOLAZIONE DEL SUPPORTO DI STAMPA

PRECAUZIONE!

Leggere attentamente e comprendere il Manuale dei Supporti. Utilizzare esclusivamente supporti compatibili con i requisiti specificati. L'uso di supporti non compatibili potrebbe ridurre la vita utile della testina e creare problemi di stampa o di leggibilità dei codici a barre. Tutti i supporti devono essere maneggiati con cura per evitare danni alla stampante o ai supporti stessi. Leggere attentamente le seguenti istruzioni.

- Non conservare i supporti per tempi superiori a quelli consigliati dal fabbricante.
- Conservare i rotoli posizionandoli sul lato piano. Se li si posizionasse sul lato tondeggiante, questo tenderebbe ad appiattirsi causando problemi di avanzamento e di qualità di stampa.
- Conservare i supporti in confezioni di plastica, facendo attenzione a richiuderle dopo l'uso. In caso contrario, particelle di polvere e di sporco potrebbero aderire alla superficie del supporto ed esercitare un'azione abrasiva sulla testina, riducendone la vita utile.
- Conservare i supporti in un luogo fresco e asciutto. Evitare luoghi esposti alla luce diretta del sole e soggetti ad alte temperature, umidità elevata, polvere o gas.
- La carta termica utilizzata per la stampa termica diretta non deve avere specifiche che superino Ca++ 800 ppm, Na+ 800 ppm, K+ 800 ppm e Cl- 600 ppm.
- L'inchiostro presente su alcune etichette prestampate può contenere sostanze che riducono la vita utile della testina di stampa. Non utilizzare etichette prestampate con inchiostri che contengono sostanze dure come il carbonato di calcio (CaCO₃) e il caolino (Al₂O₃, 2SiO₂, 2H₂O).

Per ulteriori informazioni, contattare il distributore locale o il produttore dei supporti.

Toshiba Tec Corporation

© 2018 TOSHIBA TEC CORPORATION All Rights Reserved.
1-11-1, Osaki, Shinagawa-ku, Tokyo 141-8562, JAPAN

IT STAMPATO IN INDONESIA
IO1-33125
SPTM-0273