

# TOSHIBA



Prijenosni pisač

## B-FP3D-GH52-QM-R

### Vlasnički priručnik



#### **Sukladnost sa CE zahtjevima (samo za EU)**

Ovime Toshiba TEC Germany Imaging Systems GmbH potvrđuje da je radijska oprema vrste B-FP3D sukladna s Direktivom 2014/53/EU o radijskoj opremi te Direktivama RoHS 2011/65/EU i (EU) 2015/863. Cijeli tekst Izjave o sukladnosti s europskim normama dostupan je na sljedećoj internetskoj adresi: <https://www.toshibatec.eu/support/environment/>

#### **Obavijest u vezi s pravilima FCC**

Ova je oprema testirana i za nju je utvrđeno da je u skladu s ograničenjima za digitalne uređaje klase B u skladu s Dijelom 15 FCC propisa. Ova su ograničenja određena kako bi pružila razumnu zaštitu od štetnih smetnji u instalacijama u stambenim objektima. Ova oprema generira, koristi i može zračiti radiofrekvencijsku energiju i, ako se ne instalira i koristi u skladu s uputama, može uzrokovati štetne smetnje u radijskoj komunikaciji. Međutim, nema jamstva da se kod neke određene instalacije neće pojaviti nikakve smetnje. Ako ova oprema uzrokuje štetne smetnje radijskog ili televizijskog prijema, što se može utvrditi uključivanjem i isključivanjem opreme, korisniku se preporučuje da pokuša ispraviti smetnje poduzimanjem jedne ili više sljedećih mjera:

- ponovno usmjeravanje ili premještanje prijemne antene
- povećanje udaljenosti između opreme i prijmnika
- priključivanje uređaja u utičnicu na nekom drugom strujnom krugu, a ne na onom na koji je spojen prijemnik
- za pomoć se obratiteiskusnom tehničaru za radijske i televizijske uređaje.

Izmjene ili preinake koje nisu izričito odobrene od strane proizvođača odgovornog za sukladnost mogu poništiti korisnikovo dopuštenje za rukovanje opremom.

„Digitalni uređaj klase B ispunjava sve preduvjete kanadskih propisa o opremi koja uzrokuje smetnje.”  
(samo za KANADU)

Neki modeli ovog proizvoda imaju uređaj za bežičnu komunikaciju, primjerice BT800 i RS9113. Prije uporabe ovog proizvoda svakako pročitajte priložene Mjere opreza pri rukovanju bežičnim komunikacijskim uređajima.

#### **Napomena:**

kada nabavljate komercijalne spojne kabele, morate odabrati i upotrijebiti oklopljeni kabel.

**Ovaj je proizvod namijenjen komercijalnoj uporabi i nije predviđen za opću potrošnju.**

**Sljedeće se informacije odnose samo na države članice EU-a:**

**Odlaganje baterija i/ili akumulatora**

**(na temelju Direktive 2006/66/EZ EU-a,**

**Direktive o baterijama i akumulatorima te otpadnim baterijama i akumulatorima)**



Upotreba odgovarajućeg simbola označava da se baterije i/ili akumulatori ne smiju odložiti kao mješoviti otpad iz kućanstva i da se moraju posebno prikupiti.

Osiguravanjem pravilnog odlaganja baterija i/ili akumulatora korisnik doprinosi sprječavanju mogućih štetnih posljedica za okoliš i zdravlje koje bi mogle biti prouzročene nepravilnim rukovanjem otpadom od ovog proizvoda.

Detaljnije informacije o povratu i recikliranju baterija i/ili akumulatora možete dobiti od dobavljača kod kojega ste kupili proizvod.

**Odredba 65 savezne države Kalifornije: Samo za SAD – Kaliforniju**

**⚠ UPOZORENJE:**

Upotrebom ovog proizvoda možete se izložiti kemikalijama, uključujući DINP, koje Savezna država Kalifornija prepoznaje kao uzrok raka. Dodatne informacije potražite na [www.P65Warnings.ca.gov](http://www.P65Warnings.ca.gov).

**OPREZI!**

1. Koristite samo baterije TOSHIBA TEC namijenjene i proizvedene za uporabu s određenim modelom pisača. Baterija koja se upotrebljava u ovom uređaju u slučaju nepravilnog rukovanja može izazvati požar ili kemijske opekotine. Nemojte je rastavljati, zagrijavati na temperaturu višu od +50 stupnjeva Celzijusa ili zapaliti. Bateriju zamijenite samo baterijom serije B-FP3D. Postoji opasnost od požara ili eksplozije u slučaju da se baterija zamijeni nepravilnim tipom.

B-FP3D-GH52-QM-R → B-FP803-BTH-QM-R

2. Iskorištene baterije odmah zbrinite. Cuvajte izvan dohvata djece. Nemojte rastavljati i ne bacajte u vatru.

3. Kada je s pisačem povezan vanjski izvor napajanja poput adaptera izmjenične struje, NEMOJTE upotrebljavati bilo koji uređaj osim ekskluzivnog.

Adapter izmjenične struje: B-EP800-AC-QM-R (model: FSP065-REBN2)

Adapter upaljača za cigarete: B-EP802-DC12-QM-R

**Sljedeće se informacije odnose samo na države članice EU-a:**

**Odlaganje proizvoda**

**(na temelju direktive EU-a 2012/19/EU**

**Direktiva o otpadnoj električnoj i elektroničkoj opremi – WEEE)**



Upotreba odgovarajućeg simbola označava da se ovaj proizvod ne smije odložiti kao mješoviti otpad iz kućanstva i da se mora posebno prikupiti. Ugrađene baterije i akumulatori mogu se odložiti zajedno s proizvodom. Oni se razdvajaju u centrima za recikliranje.

Crna crta označava da je proizvod pušten na tržište nakon 13. kolovoza 2005.

Pravilnim zbrinjavanjem ovog proizvoda korisnik doprinosi sprječavanju mogućih štetnih posljedica za okoliš i zdravlje koje bi mogle biti prouzročene nepravilnim rukovanjem otpadom od ovog proizvoda.

Detaljnije informacije o povratu i recikliranju ovog proizvoda možete dobiti od dobavljača kod kojega ste kupili ovaj proizvod.

**Mjere opreza pri rukovanju bežičnim komunikacijskim uređajima**  
**Modul za Bluetooth® vezu: BT800**  
**Modul za bežični LAN: RS9113**

**Trgovački žig**

Bluetooth je registrirani trgovački žig u vlasništvu tvrtke Bluetooth SIG, Inc., a tvrtka TOSHIBA TEC CORPORATION upotrebljava ga pod licencom.

**Mjere opreza**

**Općenito**

Za sve države i područja

Ovaj proizvod je bežični komunikacijski uređaj, a njegova je uporaba ograničena na sljedeće države i područja. Ako se proizvod upotrebljava u državama ili područjima osim sljedećih, u skladu sa zakonima tih država ili područja mogli biste biti kažnjeni.

SAD, Kanada, Austrija, Belgija, Bugarska, Hrvatska, Cipar, Republika Češka, Danska, Estonija, Finska, Francuska, Njemačka, Grčka, Mađarska, Irska, Italija, Latvija, Litva, Luksemburg, Malta, Nizozemska, Poljska, Portugal, Rumunjska, Slovačka, Slovenija, Španjolska, Švedska, Ujedinjeno Kraljevstvo, Švicarska, Norveška, Island, Lihtenštajn, Australija, Novi Zeland

**Za Europu**

Za Bluetooth i bežični LAN:

Ovime, TOSHIBA TEC CORPORATION izjavljuje da su proizvodi BT800 i RS9113 usklađeni s bitnim zahtjevima i drugim važećim odredbama Direktive 2014/53/EU. Ova oprema koristi radiofrekvencijski pojas koji nije usklađen u svim državama EU-a i EFTA-e i može se koristiti u državama EU-a i EFTA-e.

**Za SAD**

Ovaj je uređaj usklađen s Dijelom 15 FCC pravila. Njegov rad podliježe sljedećim dvama uvjetima:

- 1) ovaj uređaj ne smije izazivati štetne smetnje i
- 2) ovaj uređaj mora prihvatiti sve primljene smetnje, uključujući i one koje mogu izazvati neželjen rad.

Izmjene ili preinake koje nisu izričito odobrene od strane proizvođača odgovornog za sukladnost mogu poništiti korisnikovo dopuštenje za rukovanje opremom.

**Za Kanadu**

Rad uređaja podložan je sljedećim dvama uvjetima:

- 1) ovaj uređaj ne smije izazivati štetne smetnje i
- 2) ovaj uređaj mora prihvatiti sve smetnje, uključujući i one koje mogu izazvati njegov neželjen rad.

Da biste spriječili radijske smetnje pri licenciranom radu, uređajem se mora rukovati u zatvorenom prostoru i podalje od prozora kako bi se osigurala maksimalna zaštita. Uređaj instaliran na otvorenom podliježe ponovnom licenciranju.

Bez dopuštenja nijedna tvrtka ili korisnik ne smiju mijenjati frekvenciju, povećavati snagu napajanja ili mijenjati značajke i funkcije izvornog projekta certificiranih električnih uređaja niže frekvencije napona.

Uporaba električnih uređaja niže frekvencije napona ne smije utjecati na sigurnost navigacije niti ometati zakonski važeću komunikaciju, ako se otkriju bilo kakve smetnje, rad se mora obustaviti dok se ne primijene poboljšanja i otklone smetnje.

**Informacije o sigurnosti**

Ne upotrebljavajte ovaj proizvod na mjestima gdje to može biti zabranjeno, primjerice u zrakoplovu ili bolnici. Ako niste sigurni je li uporaba zabranjena, provjerite i poštujujte smjernice zrakoplovne kompanije ili zdravstvene ustanove.

U protivnom to može utjecati na navigacijske instrumente ili medicinsku opremu te izazvati teške nesreće.

Budući da proizvod koristi iznimno nizak napon napajanja u usporedbi s mobilnim telefonima, ne može ometati rad elektrostimulatora srca i defibrilatora. Međutim, ako postoji vjerojatnost da bi uporaba ovog proizvoda mogla utjecati na rad elektrostimulatora srca ili defibrilatora, odmah prekinite uporabu i obratite se prodajnom agentu tvrtke TOSHIBA TEC.

Nemojte rastavljati, mijenjati ili popravljati proizvod. Time biste mogli prouzročiti ozljede. Izmjene proizvoda također su suprotne zakonima i propisima o radijskim uređajima. Naručite popravak kod prodajnog agenta tvrtke TOSHIBA TEC.

**Mjere opreza pri uporabi**

Ovaj proizvod komunicira s drugim uređajima putem radijskih valova. Ovisno o mjestu instalacije, usmjerenju, okruženju itd., rezultati komunikacijskog rada mogu se smanjiti ili utjecati na druge uređaje instalirane u blizini.

Držite ga podalje od mikrovalnih uređaja.

Komunikacija može biti smanjena ili može doći do komunikacijskih pogrešaka zbog radijskog zračenja koje emitira mikrovalni uređaj.

Budući da se pri povezivanju putem Bluetooth priključka i bežične LAN mreže koristi isti radiofrekvencijski pojas, radijski se valovi mogu međusobno ometati kada se upotrebljavaju istovremeno, čime se uzrokuje smanjenje komunikacijskih performansi ili isključivanje mreže. Ako postoji bilo kakav problem s povezivanjem, prestanite upotrebljavati Bluetooth vezu ili bežični LAN.

Ne upotrebljavajte proizvod na metalnom stolu ili u blizini metalnih predmeta.  
To bi moglo prouzročiti slabiju komunikaciju.

#### **Specifikacije uređaja BT800**

Verzija uređaja za Bluetooth povezivanje	V4.0 Dual Mode
Frekvencija	od 2,402 do 2,480 GHz
Maksimalno odašiljanje	Klasa 1
Napajanje	+8 dBm od antene "
Osjetljivost prijemnika	-89 dBm
Brzine prijenosa podataka	Do 3 Mbps (zrakom)
Udaljenost pri komunikaciji	3 m/360° (za specifikaciju FP3D)
Certifikacija (modul)	US/FCC: SQGBT800, KANADA/IC: 3147A-BT800  (U oznaku certifikata unijeti „Sadržava FCC ID: SQG-BT800“) Europa: RE 2014/53/EU Kat. br.: AT3216-B2R7HAA, Proizvođač: ACX, keramički tip, pojačanje signala: 0,5 (dBi)
Specifikacija antene	

#### **Specifikacija RS9113**

Norma	IEEE802.11 a / b / g / n
Frekvencija	„2412 MHz – 2484 MHz / 4910 MHz – 5825 MHz“
Interval	5 MHz (2,4 GHz), 20 MHz (5 GHz)
Kanal:	SAD: 1 – 11, 36 – 48, 52 – 64, 100 – 116, 120 – 128, 132 – 140, 149 – 165 Europa: 1 – 13, 36 – 48, 52 – 64, 100 – 140 PCB antena (ugrađeni modul) s praćenjem pri 2,0 dBi
Antena	
Brzina komunikacije / modulacija	802.11b: 1, 2, 5,5, 11 Mb/s 802.11g: 6, 9, 12, 18, 24, 36, 48, 54 Mb/s 802.11n: od MCS0 do MCS7 s kratkim zaštitnim intervalom ili bez" OFDM uz BPSK, QPSK, 16-QAM i 64-QAM 802.11b uz CCK i DSSS"
Osjetljivost primanja	-97 dBm
Izlaz prijenosa	18 dBm

#### **OPREZ!**

1. Da biste izbjegli ozljede, pripremite da ne priključite prste tijekom otvaranja ili zatvaranja poklopca.
2. Ne dodirujte pokretne dijelove. Da biste smanjili opasnost od povlačenja prstiju, nakita, odjeće itd. u pokretne dijelove, isključite prekidač napajanja kako biste zaustavili kretanje.

#### **Sažetak informacija o sigurnosti**

Iznimno je važna osobna sigurnost pri rukovanju i održavanju ovog uređaja. Upozorenja i mjere opreza potrebni za sigurno rukovanje uključeni su u ovaj priručnik. Sva upozorenja i mjere opreza navedeni u ovom priručniku i zapisani u pisaču i na njemu moraju se pročitati i proučiti prije rukovanja uređajem i njegova održavanja.

Nemojte pokušavati popravljati ovaj uređaj. Ako dođe do pogreške koja se ne može ispraviti postupcima opisanim u ovom priručniku, isključite napajanje, a zatim zatražite pomoć ovlaštenog predstavnika tvrtke TOSHIBA TEC.

#### **Sigurnosne mjere opreza**

Ovaj vlasnički priručnik i proizvod (uređaji) koje ste nabavili sadržavaju indikacije koje treba poštovati kako bi se oni mogli upotrebljavati na siguran način i kako biste spriječili ozljeđivanje sebe i drugih osoba te oštećenja imovine. U nastavku je navedeno značenje tih indikacija i simbola.

Prije čitanja ovog Vlasničkog priručnika pročitajte te indikacije i upoznajte se s njihovim sadržajem.

#### **Mjere opreza**

Sljedeće mjere opreza pomoći će vam da osigurate kontinuiran pravilan rad ovog uređaja.

- (1) Pokušajte izbjeći mjesta sa sljedećim nepovoljnim uvjetima:
  - \*Temperatura izvan specifikacija
  - \*Visoka vlažnost
  - \*Izravna sunčeva svjetlost
  - \*Prejake vibracije
- (2) Poklopac se mora čistiti brisanjem suhom krpom ili krpom malo navlaženom blagom otopinom sredstva za čišćenje. NIKADA NEMOJTE UPOTREBLJAVATI RAZRJEĐIVAČ ILI BILO KOJE DRUGO HLAPLJIVO OTAPALO na plastičnim poklopcima.
- (3) UPOTREBLJAVAJTE SAMO medije KOJE JE SPECIFICIRALA TVRTKA TOSHIBA TEC.
- (4) NEMOJTE ČUVATI medije na mjestima izloženim izravnoj sunčevoj svjetlosti, visokim temperaturama, velikoj vlažnosti, prašini ili plinovima.
- (5) Svi podaci koji se nalaze u memoriji pisača mogli bi biti izgubljeni tijekom kvara.
- (6) NE otvarajte gornji poklopac i poklopac odjeljka za baterije tijekom rada. Mogli biste izazvati prestanak rada pisača.
- (7) NEMOJTE grepsti površinu ispisanih naljepnica ili potvrda oštrim predmetima.
- (8) Upotrebljavajte oklopljeni spojni kabel.

#### **OPREZ!**

1. Ovaj priručnik ne smije se kopirati, ni u cijelosti niti djelomično, bez prethodne pismene suglasnosti tvrtke TOSHIBA TEC.
2. Sadržaj ovog priručnika može se promijeniti bez prethodne obavijesti.
3. Ako imate bilo kakvih pitanja u vezi s ovim priručnikom, obratite se lokalnom ovlaštenom serviseru.



#### UPOZORENJE

To znači da postoji opasnost od smrti ili teških ozljeda u slučaju nepravilnog postupanja uređajem suprotno od navedenih uputa.

- Ako voda ili neka druga tekućina prodre u uređaj, isključite napajanje. Ako nastavite koristiti proizvod u takvom stanju, to može izazvati požar ili strujni udar.
- Ako oštetite kućište zbog pada ili udarca, isključite napajanje. Ako nastavite koristiti proizvod u takvom stanju, to može izazvati požar ili strujni udar.
- Izbjegavajte stalno izlaganje izravnoj sunčevoj svjetlosti ili visokim temperaturama jer biste mogli izazvati požar.
- Nemojte sami otvarati poklopce ili vršiti izmjene na uređaju. Time možete izazvati požar ili strujni udar.
- Izbjegavajte vodu, rukovanje mokrim rukama i čišćenje vlažnom krpom. U protivnom može doći do požara ili strujnog udara.
- Nemojte brisati uređaj krpom namočenom u razrjeđivač ili druga hlapljiva otapala jer biste mogli izazvati požar ili strujni udar.
- NEMOJTE upotrebljavati sredstva za čišćenje u spreju koja sadržavaju zapaljive plinove za čišćenje proizvoda jer biste time mogli izazvati požar.
- Upotrebljavajte samo specificirane baterije. U protivnom može doći do požara ili strujnog udara.
- U slučaju nepravilne zamjene baterije postoji opasnost od eksplozije. Bateriju mijenjajte isključivo baterijama tvrtke TOSHIBA TEC Corporation, model baterije litij-ionska B-FP803-BTH-QM-R od 7,2 V 2500 mAh. Iskorištene baterije odložite u skladu s uputama proizvođača.
- Nemojte rastavljati ili vršiti izmjene na bateriji jer sadržava zaštitnu jedinicu. Time biste mogli oštetiti zaštitnu jedinicu te izazvati njezino zagrijavanje, pucanje ili zapaljenje.
- Ako se baterija navlaži, potpuno je osušite. U slučaju uporabe mokre baterije može doći do požara ili strujnog udara.
  
- Pri uporabi baterija imajte na umu sljedeće mjere opreza. U protivnom bi se mogle zagrijati, puknuti ili se zapaliti.
  - Nemojte bacati baterije u plamen ili ih zagrijavati u mikrovalnoj ili običnoj pećnici itd.
  - Nemojte postavljati bateriju s obrnutim polaritetom elektroda.
  - Nemojte spajati elektrode metalnim predmetima poput žice. Nemojte nositi baterije ili ih čuvati zajedno s metalnim predmetima poput ogrlica, ukosnica itd.
  - Nemojte probadati bateriju iglama, udarati ih čekićem, gaziti ih ili ispuštati.
  - Nemojte lemiti baterije.
  - Nemojte ostavljati baterije na temperaturi višoj od 50 °C, primjerice u automobilu ili na izravnoj sunčevoj svjetlosti.



#### OPREZ

To znači da postoji opasnost od ozljede ili oštećenja predmeta u slučaju nepravilnog postupanja uređajem suprotno od navedenih uputa.

- Držite ih podalje od plamena i drugih izvora topline. U protivnom može doći do požara ili kvar uređaja.
- Nemojte bacati ili udarati uređaj jer biste mogli izazvati kvar.
- Tijekom nevremena s grmljavinom isključite uređaj i držite se podalje od njega zbog opasnosti od strujnog udara i kvara.
- Izbjegavajte mjesta podložna velikim promjenama temperature jer to uzrokuje kondenzaciju koja može prouzrokovati strujni udar ili kvar uređaja.
- Nemojte oštećivati glavu za ispis, ispisni valjak ili valjak za skidanje podloge ostrim predmetima. Mogli biste izazvati kvar uređaja.
- Nemojte dodirivati element glave za ispis čvrstim predmetima. Mogli biste izazvati kvar uređaja.
- Upotrebljavajte samo specificirane medije. U protivnom može doći do kvara uređaja.
- Isključite uređaj prije zamjene baterije, inače biste mogli prouzročiti kvar.
- Nemojte puniti bateriju u blizini plamena ili pod izravnom sunčevom svjetlošću. Visoka temperatura može aktivirati ili oštetiti zaštitnu jedinicu baterije, čime se može onemogućiti električni naboj ili prouzročiti pregrijavanje, pucanje ili zapaljenje.
- Izvadite bateriju ako ne namjeravate upotrebljavati uređaj dulje vrijeme. U protivnom može doći do kvara uređaja.
- Čuvajte bateriju podalje od plamena, izvora topline ili drugih mjesta s mogućim visokim temperaturama. U protivnom biste mogli izazvati pregrijavanje ili zapaljenje.
- Nemojte na silu gurati bateriju u uređaj ili punjač. Time biste mogli izazvati pregrijavanje, pucanje ili zapaljenje. Provjerite pravilan polaritet elektroda.
- Nemojte priključivati bateriju u električnu utičnicu ili utikač upaljača za cigarete jer biste mogli izazvati njezino pregrijavanje, pucanje ili zapaljenje.
- Budući da su baterije serije B-FP803-BTH-QM-R namijenjene isključivo modelima pisača serije B-FP3D-GH, te baterije nemojte upotrebljavati u drugim uređajima. Time biste mogli oštetiti baterije ili utjecati na njihove performanse i vijek trajanja.

# Nazivi dijelova

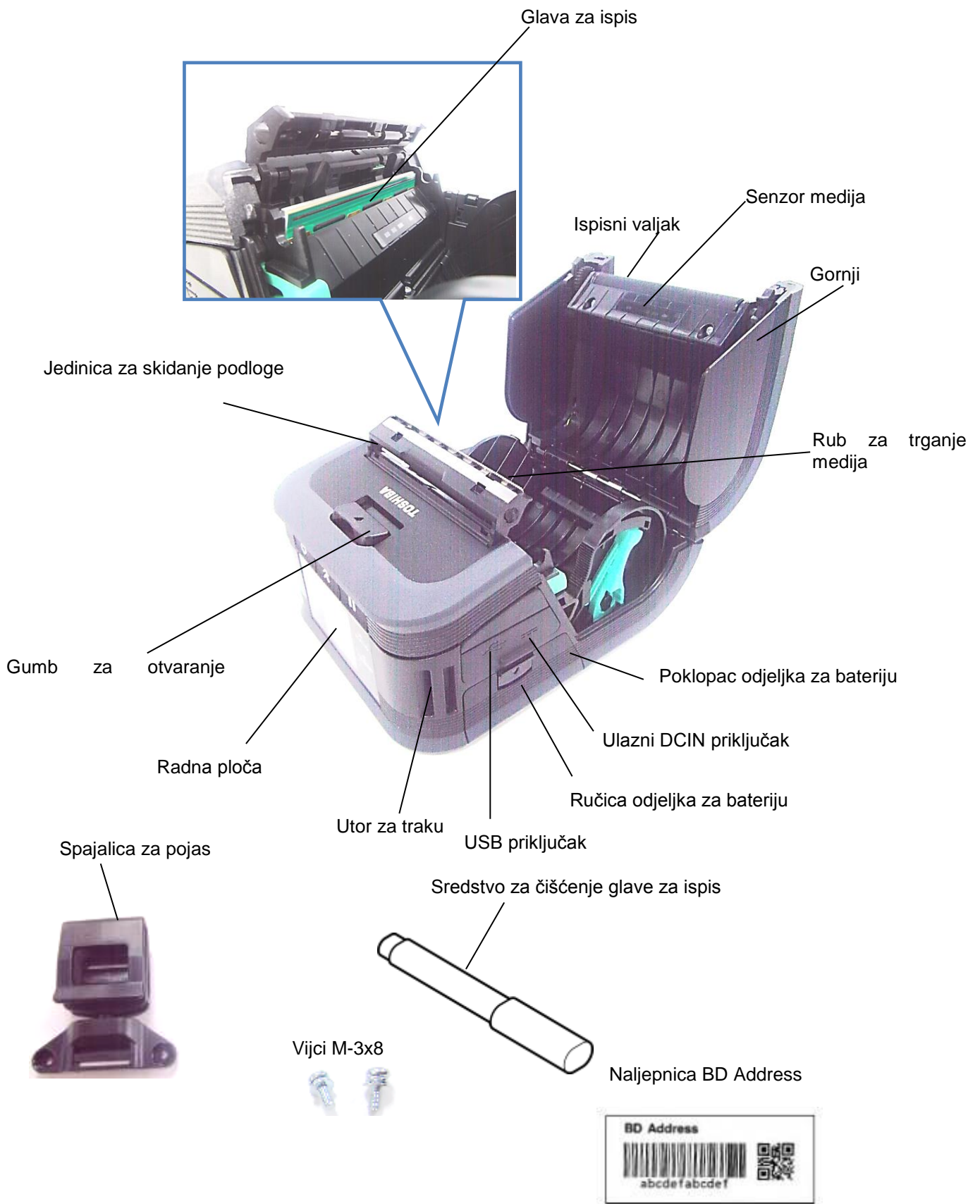

## Funkcije radne ploče

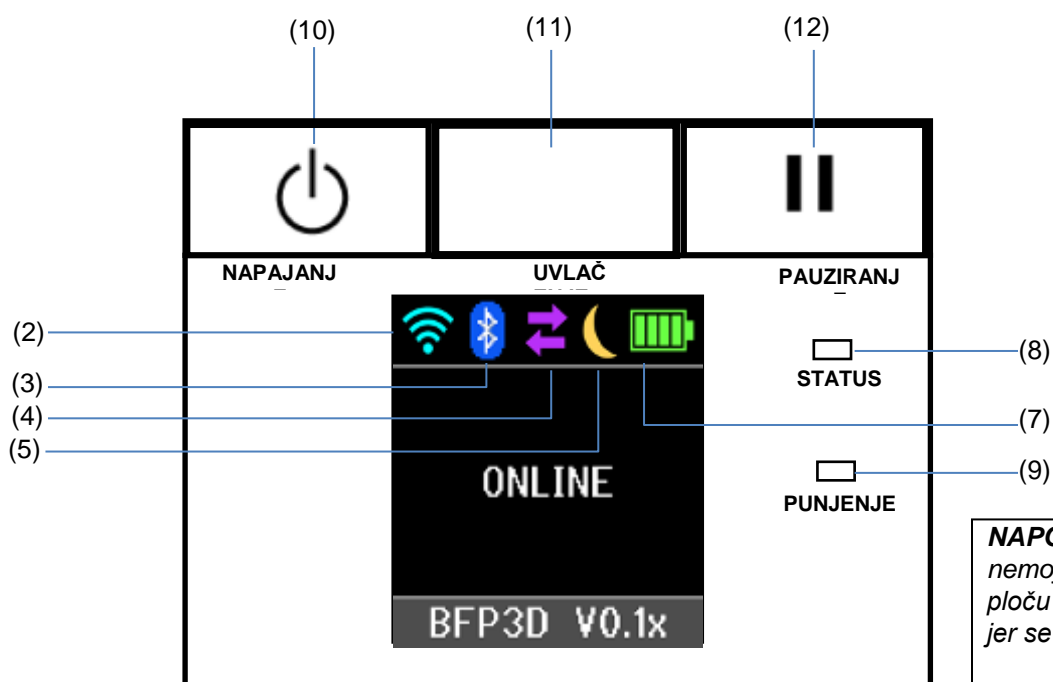

**NAPOMENA:**  
nemojte dodirivati radnu ploču oštrim predmetom jer se lako oštećuje.

Br.	Naziv/ikona	Funkcija/uporaba	
(1)	Zaslon s tekućim kristalima	prikazuje ikone stanja pisača, primjerice intenzitet radijske veze, razinu baterije itd. Stanje pisača označava se slovno-brojčanim znakovima ili simbolima.	
	Poruka na LCD zaslonu	ON LINE	Pisač je spreman za primanje naredbe glavnog računala.
		PAUSE	Pisač je u načinu pauziranja. Kada se rad pisač pauzira tijekom ispisivanja, prikazuje se broj neispisanih naljepnica.
		COVER OPEN	Gornji poklopac je otvoren.
		LBL PRESENT ****	Pisač čeka da se ispisana naljepnica ukloni iz izlaza medija. "****" označava broj neispisanih naljepnica.
	WAITING(XXXX)	Pisač čeka na obnavljanje napona baterije ili smanjenje temperature glave za ispis ili motora.	
(2)	Jačina WLAN signala	Označava jednu od 4 razina intenziteta WLAN signala	
(3)	Bluetooth	Povezan putem Bluetooth veze	Označava status Bluetooth veze
		Nije povezan putem Bluetooth veze	
(4)	Prijenos	Pisač je primio podatke	Označava stanje prijensa podataka.
		Podaci su poslani u glavno računalo	
(5)	Mirovanje	ikazuje se dok je uređaj u načinu uštede energije.	



(6)	Pogreška	 Prikazuje se kada u pisaču dođe do pogreške.
(7)	Razina baterije	Označava jednu od 5 razina napunjenosti baterije.
(8)	Indikator STATUS	Svijetli ili treperi zeleno, crveno ili narančasto i označava stanje pisača. <ul style="list-style-type: none"> <li>• Svijetli zeleno: normalno stanje</li> <li>• Svijetli narančasto: Stanje upozorenja na nisku razinu baterije (rad je još moguć)</li> <li>• Svijetli crveno: stanje niske razine baterije</li> <li>• Treperi zeleno ili narančasto: u tijeku je komunikacija ili unutarnja obrada ili ispisana naljepnica čeka na uklanjanje.</li> <li>• Treperi crveno: stanje pogreške</li> </ul>
(9)	Indikator CHARGE	Svijetli narančasto dok se baterija puni i isključuje se nakon punjenja.
(10)	Gumb [POWER]	Uključuje ili isključuje pisač. <b>Uključivanje pisača</b> Dok je pisač isključen, pritisnite i zadržite gumb POWER nekoliko sekundi. Kada se na LCD zaslonu prikaže poruka ONLINE, pisač je spreman. <b>Isključivanje pisača</b> Pritisnite i zadržite gumb POWER dok se LCD zaslon ne isključi.
(11)	Gumb [FEED]	Uvlači medije ili ponovno ispisuje prethodno ispisane podatke. Funkcija gumba [FEED] ovisi o načinu izlaska medija.
(12)	Gumb [PAUSE]	Privremeno prekida izlazak medija ili ponovno pokreće ispisivanje. Služi za obnavljanje stanja pisača nakon brisanja pogreške.

## Postavljanje baterije

### UPOZORENJE!

1. Ako iz baterije izlaze tekućina, dim ili loš miris, odmah je prestanite upotrebljavati i držite je podalje od plamena. U protivnom može doći do eksplozije ili zapaljenja.
2. U SAD-u se iskorištene litij-ionske baterije moraju vratiti u prodavaonicu u kojoj ste kupili uređaj. (samo za SAD)
3. **PRAVILNO ODLAGANJE LITIJ-IONSKIH BATERIJA**  
**Opres: nemojte rukovati litij-ionskim baterijama koje su oštećene ili cure.**
4. Da biste izbjegli ozljede, pripazite da vam baterija ne padne na stopalo.

Pritisnite ručicu odjeljka za bateriju kako biste otvorili poklopac odjeljka za bateriju, gurnite bateriju do kraja u pisač. Baterija se blokira poklopcem odjeljka za bateriju.

Pripazite na usmjerenje baterije.

### NAPOMENA:

- upotrebljavajte samo baterije namijenjene i proizvedene za uporabu s pisačem serije B-FP3D: B-FP803-BTH-QM-R

- Prilikom otpakiravanja baterija neće biti puna. Napunite je dodatnim punjačem baterija ili je postavite u pisač i prije uporabe priključite dodatni adapter.

- ◆ Punjač baterija s jednim utorom: B-EP800-CHG-QM-R
- ◆ Punjač baterija sa šest utora: B-EP800-CHG6-QM-R
- ◆ Adapter izmjenične struje: B-EP800-AC-QM-R
- ◆ Adapter upaljača za cigarete: B-EP802-DC12-QM-R
- ◆ Adapter za utikač istosmjernе struje: B-FP800-DCJA-QM-R

[Serija B-FP3D]



### OPREZ!

Na pisač **NE PRIKLJUČUJTE** nijedan drugi uređaj osim gore navedenih.

## Uklanjanje baterije

Gurnite ručicu za bateriju u smjeru strelice i izvadite bateriju iz pisača povlačenjem jezičca.

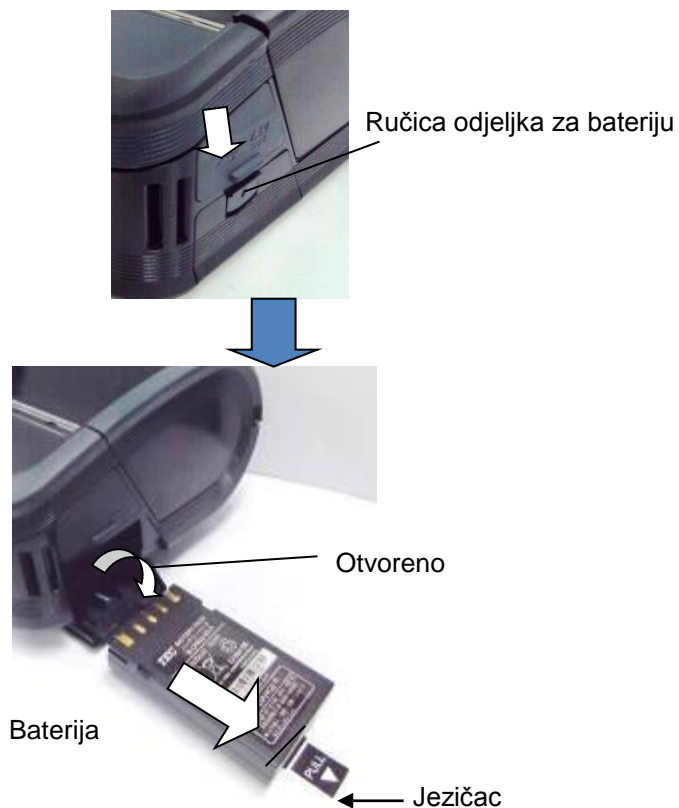

## Punjenje baterije pomoću dodatnog adaptera

Prilikom punjenja baterije u pisaču pomoću dodatnog adaptera izmjenične struje, adaptera za upaljač za cigarete ili adaptera istosmjerne struje, utaknite utikač adaptera u DCIN priključak pisača.

### **NAPOMENA:**

*pojednosti potražite u Vlasničkom priručniku za odgovarajuće dodatne adaptere.*

Prilikom uporabe dodatnog punjača baterije za punjenje baterija informacije potražite u vlasničkom priručniku odgovarajućeg modela punjača baterije.



## Postavljanje medija

1. Pritisnite gumb za otvaranje gornjeg poklopcu da biste otvorili gornji poklopac.



### OPREZ!

Glava za ispis vruća je neposredno nakon ispisa pa je pustite da se ohladi prije postavljanja

2. Pomaknite ručicu za vodilice papira prema radnoj ploči, a vodilice papira prema van.

### NAPOMENA:

nemojte pomicati vodilice papira bez deblokiranja ručice za vodilice papira. Mogli biste slomiti vodilice papira.

3. Postavite rolu s medijem u pisač. U pisaču se mogu upotrebljavati samo mediji s vanjskim namatanjem.

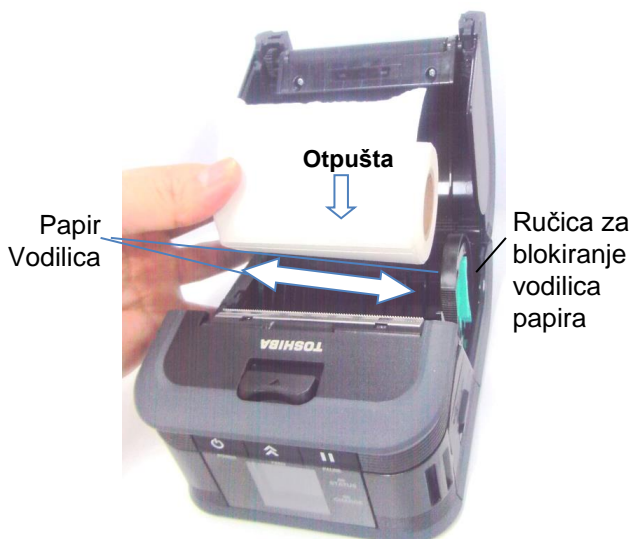

### NAPOMENA:

pažljivo radite u blizini ruba za trganje medija. Rub je oštar.

4. Podesite vodilice papira širini role s medijem.
5. Gurnite ručicu za vodilice papira unatrag kako biste blokirali vodilice papira.

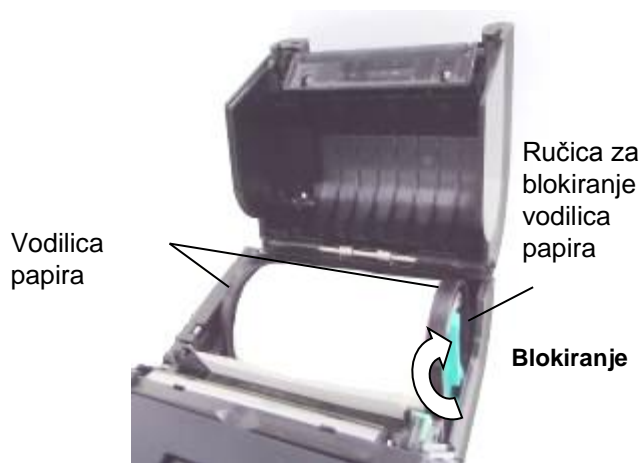

6. Povucite gornji rub medija prema radnoj ploči i zatvorite gornji poklopac zatežući medij.

Gornji poklopac



### NAPOMENA:

- upotrebljavajte isključivo medije koje je odobrila tvrtka TOSHIBA TEC. Toshiba TEC ne preuzima odgovornost za bilo kakve rezultate ispisa u slučaju uporabe drugih medija
- Pri naručivanju medija obratite se najbližem predstavniku tvrtke TOSHIBA TEC.

## Prije uporabe jedinice za skidanje podloge

Pri izlasku naljepnica u načinu sa skidanjem podloge izvucite valjak za skidanje podloge prije postavljanja role s naljepnicama.

1. Otvorite gornji poklopac i gurnite sigurnosnu ručicu u smjeru strelice.

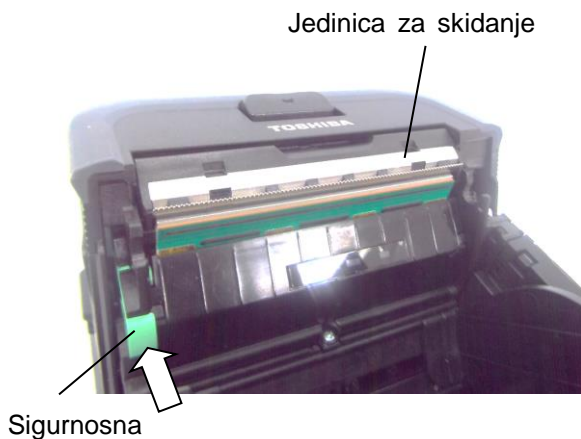

2. Jedinica za skidanje podloge će iskočiti. Pogledajte poglavlje Postavljanje medija na prethodnoj stranici i postavite rolu s naljepnicama.

Jedinica za skidanje podloge



### **NAPOMENE:**

1. **NEMOJTE** čvrsto **POVLAČITI** središte valjka za skidanje podloge. Mogli biste slomiti valjak za skidanje podloge.
2. Nemojte na silu izvlačiti valjak za skidanje podloge ili ga gurati u pisač, inače biste ga mogli slomiti.
3. Pažljivo radite u blizini ruba za trganje medija. Rub je oštar.

## ■ Odlaganje valjka za skidanje podloge

1. Pažljivo pritisnite poklopac valjka za skidanje podloge i gurnite ga u pisač u smjeru označenom strelicama tako da uskoči.

Jedinica za skidanje podloge

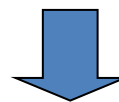

Jedinica za skidanje podloge





## Pričvršćivanje dodatne opreme

### **OPREZ!**

1. Pripazite da ne ispustite pisač prilikom pričvršćivanja na pojas ili vješanja na rame.
2. Za pričvršćivanje pisača na pojas širina pojasa treba biti 40 mm ili manje. Uporaba drugih pojasa može dovesti do pada pisača.

### ■ Spajalica za pojas

Kada želite upotrebljavati pisač na remenu, najprije pričvrstite spajalicu za remen na stražnju stranu pisača.

1. Pričvrstite spajalicu za remen na stražnju stranu pisača dvama vijcima.

#### **NAPOMENA:**

za pričvršćivanje spajalice za remen upotrebljavajte samo priložene vijke. Uporabom drugog vijka mogli biste iznutra oštetiti pisač.

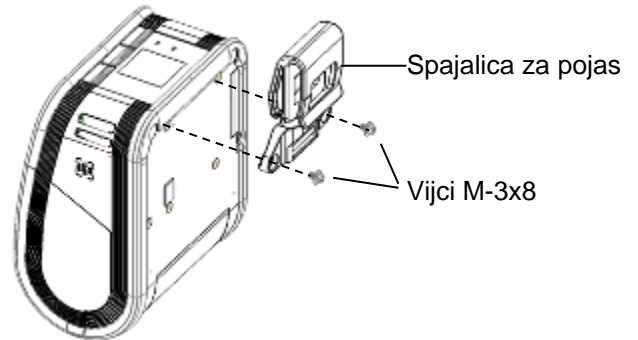

2. Pričvrstite spajalicu za remen na pojas.

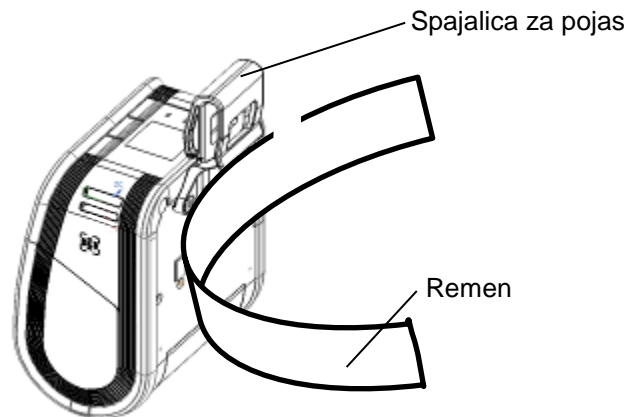

### ■ Traka za nošenje preko ramena (dodatna opcija)

Za pričvršćivanje dodatne trake za nošenje preko ramena (B-EP900-SS-QM-R) na pisač primijenite sljedeći postupak.

1. Provucite bilo koji kraj trake za nošenje preko ramena kroz utor za traku na prednjoj strani pisača.
2. Provucite kraj trake za nošenje preko ramena kroz kopču. Gurnite kopču da biste podesili duljinu trake za nošenje preko ramena.
3. Isto učinite na drugom kraju trake za nošenje preko ramena.

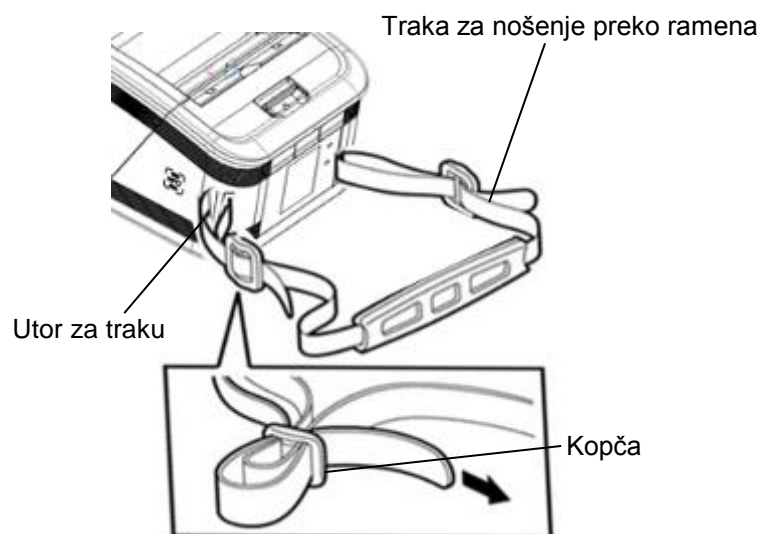

# Prijenos podataka

## ■ USB

1. Uključite glavno računalo i pokrenite sustav.
2. Uključite pisač i priključite USB kabl u njega.
3. Spojite USB kabl s glavnim računalom.
4. Pošaljite podatke iz glavnog računala u pisač.

### **NAPOMENA:**

- pojedivosti o spojnom kabele potražite od najbližeg predstavnika tvrtke TOSHIBA TEC.
- Pri isključivanju USB kabela slijedite upute navedene u sustavu na glavnom računalu.

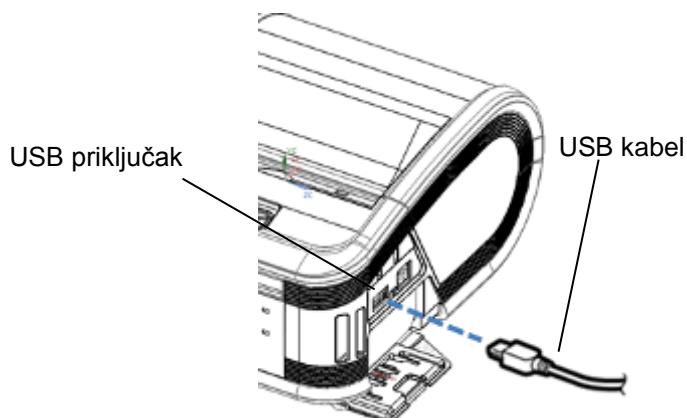

## ■ Bežična veza

1. Pri Bluetooth povezivanju pisač mora biti na udaljenosti do 3 m od glavnog računala. U slučaju povezivanja putem bežične LAN mreže postavite pisač unutar područja koje pokriva bežična mreža.
2. Uključite pisač i glavno računalo i pošaljite podatke iz glavnog računala na pisač.

### **NAPOMENA:**

- prije rukovanja pisačem pročitajte priložene Mjere opreza pri rukovanju bežičnim komunikacijskim uređajima.
- Uvjerite se između pisača i glavnog računala nema prepreka. Prepreke mogu prouzročiti prekide u komunikaciji.

Na radijsko povezivanje utječe radno okruženje. To se posebno odnosi na metalne prepreke, metalni prah ili mjesta okružena metalom koji mogu spriječiti pravilnu komunikaciju. Pojedivosti o mjestima instalacije pristupnih točaka zatražite od najbližeg predstavnika tvrtke TOSHIBA TEC.

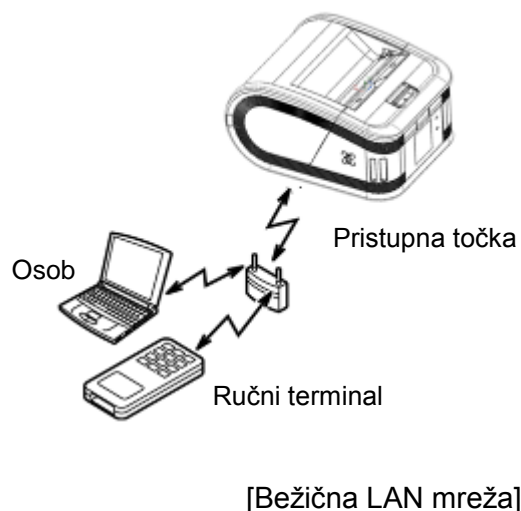
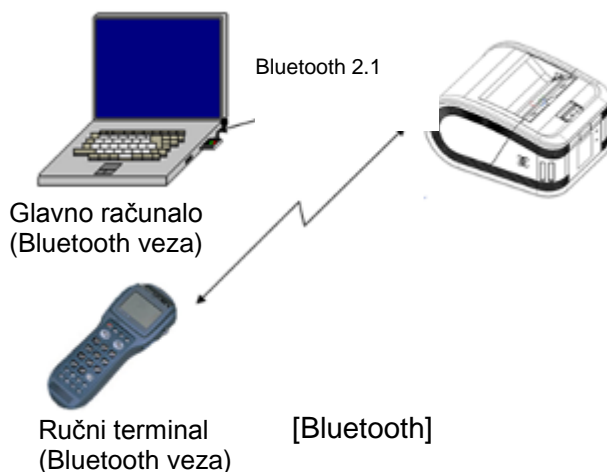

## Svakodnevno održavanje

Da biste lakše održali visoku kvalitetu i performanse pisača, trebate ga redovito čistiti.

### **OPREZI!**

- *NEMOJTE UPOTREBLJAVATI oštre predmete za čišćenje glave za ispis ili različitih valjaka jer biste mogli prouzročiti pogrešan ispis ili kvar pisača.*
- *NIKADA NE upotrebljavajte nikakva hlapljiva otapala, uključujući razrjeđivač i benzen, jer biste mogli izazvati pogrešan ispis ili kvar pisača.*
- *Ne dodirujte uložak glave za ispis golim rukama jer bi statički elektricitet mogao oštetiti glavu za ispis.*
- *Neposredno nakon ispisivanja glava za ispis jako je vruća. Ostavite je da se ohladi prije bilo kakvog održavanja.*

### ■ Glava za ispis

Očistite element glave za ispis priloženom olovkom za čišćenje glave za ispis.

Kada upotrebljavate naljepnice bez podloge, obrišite nečistoću i ostatke ljepila s glave za ispis nakon svake ili svake druge role s medijem.

#### **NAPOMENA:**

*pažljivo radite u blizini ruba za trganje medija. Rub je oštar*

Element glave za ispis

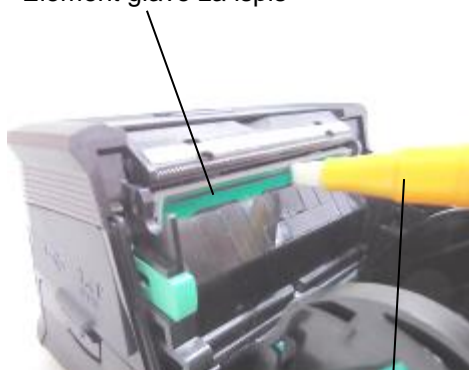

Olovka za čišćenje glave za ispis

### ■ Ispisni valjak i osovina valjka za skidanje podloge

Očistite ispisni valjak okretanjem i brisanjem mekom krpom malo navlaženom čistim etilnim alkoholom.

Obrišite osovinu valjka za skidanje trake mekom krpom navlaženom čistim etilnim alkoholom

Na isti način očistite i valjak kompleta za naljepnice bez podloge. Čišćenje se mora obavljati nakon svake ili svake druge role s medijem.

Ispisni valjak      Osovina valjka za skidanje podloge





### ■ Prozorčić senzora za medije i putanja medija

Uklonite prašinu i nečistoću sa prozora senzora za medije komercijalnom mekom i suhom četkom.

Obrišite putanju medija mekom suhom krpom.

Kada upotrebljavate naljepnice bez podloge, obrišite nečistoću i ostatke ljepila s vodilica medija nakon svake ili svake druge role s medijem.

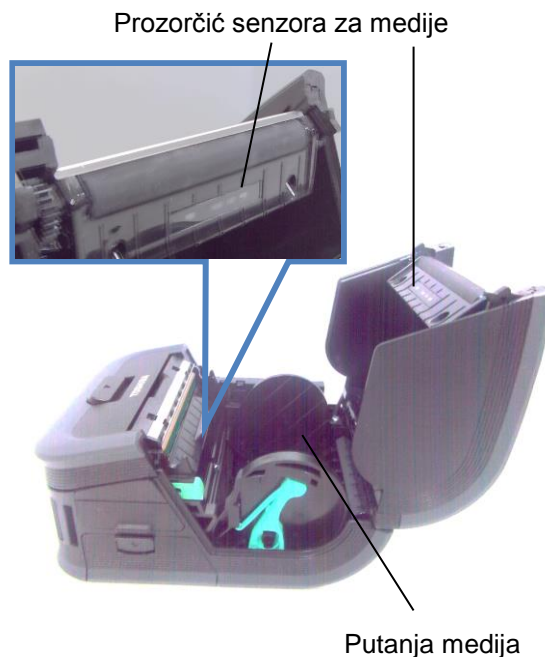

### ■ Gornji poklopac i radna ploča

Obrišite poklopac i radnu ploču suhom mekom krpom malo navlaženom čistim etilnim alkoholom.

Uklonite nečistoću ili ostatke ljepila s izlaza medija štapićem s pamučnom glavom malo navlaženim čistim etilnim alkoholom.

Kada upotrebljavate naljepnice bez podloge, obrišite nečistoću i ostatke ljepila s gornjeg poklopca ili izlaza medija nakon svake ili svake druge role s medijem.



## Rješavanje problema

Kada se tijekom rada pojavi neki problem, provjerite sljedeći vodič za rješavanje problema i poduzmite korektivne mjere.

Ako problem ne možete riješiti pomoću navedenih rješenja, nemojte pokušavati sami popravljati uređaj. Isključite pisač, izvadite bateriju, a zatim zatražite pomoć servisera tvrtke TOSHIBA TEC.

### Ako se prikaže poruka o pogrešci.

Kada se pojavi poruka o pogrešci, slijedite odgovarajuće upute, a zatim pritisnite gumb [PAUSE]. Pogreška će se izbrisati.

Poruka o pogrešci	Uzrok	Rješenje
COMMS ERROR	Došlo je do pogreške pariteta ili pogreške uokvirenja tijekom komunikacije.	Isključite napajanje pa ga ponovo uključite. Ponovno pošaljite podatke iz glavnog računala u pisač. Ako se problem ponovi, isključite napajanje i zatražite pomoć servisera tvrtke TOSHIBA TEC.
PAPER JAM	Medij nije pravilno postavljen.	Pravilno postavite medij.
	Medij je zaglavljnjen u pisaču.	Uklonite zaglavljnjeni medij i pravilno ponovno postavite medij. Pritisnite gumb [PAUSE].
	Medij se ne uvlači pravilno.	Pravilno postavite medij i pritisnite gumb [PAUSE].
	Refleksivni senzor ne prepoznaje crne oznake.	Postavite odgovarajući medij sa crnim oznakama i pritisnite gumb [PAUSE].
	Propusni senzor ne prepoznaje razmake između naljepnica.	Postavite odgovarajući medij. Ako se problem ponovno pojavi, odredite prag.
NO PAPER	U pisaču je ponestalo medija.	Postavite novu rolu s medijem i pritisnite gumb [PAUSE].
COVER OPEN	Gornji poklopac je otvoren.	Zatvorite gornji poklopac.
HEAD ERROR	Dio elementa glave za ispis djelomično je oštećen.	Isključite pisač i obratite se najbližem serviseru tvrtke TOSHIBA TEC te zatražite zamjenu glave za ispis.
FLASH WRITE ERROR	Došlo je do pogreške pri zapisivanju u flash memoriju.	Isključite napajanje pa ga ponovo uključite. Ponovno pošaljite podatke iz glavnog računala u pisač. Ako se problem ponovi, isključite napajanje i zatražite pomoć servisera tvrtke TOSHIBA TEC.
FORMAT ERROR	Došlo je do pogreške pri formatiranju flash memorije.	Isključite napajanje pa ga ponovo uključite. Ponovno pošaljite podatke iz glavnog računala u pisač. Ako se problem ponovi, isključite napajanje i zatražite pomoć servisera tvrtke TOSHIBA TEC.

Poruka o pogrešci	Uzrok	Rješenje
FLASH MEMORY FULL	U flash memoriji nema dovoljno prostora za pohranjivanje podataka.	Isključite i ponovno uključite gumb [POWER]. Reformatirajte memoriju kako biste oslobodili prostor i zatim ponovno pošaljite podatke iz glavnog računala u pisač. Ako se problem ponovi, isključite napajanje i zatražite pomoć servisera tvrtke TOSHIBA TEC.
LOW BATTERY	Nizak preostali kapacitet baterije.	Isključite pisač i zamijenite bateriju potpuno napunjenom.
EXCESS HEAD TEMPERATURE	Temperatura glave za ispis dostigla je gornju granicu radne temperature.	Prekinite ispisivanje i pričekajte da se stanje pisača automatski obnovi. Ako se problem ponovi, isključite napajanje i zatražite pomoć servisera tvrtke TOSHIBA TEC.
AMBIENT TEMP ERROR	Temperatura okruženja dostigla je gornju granicu radne temperature.	Prekinite ispisivanje dok temperatura okruženja ne padne u raspon radne temperature pisača.
BATTERY TEMP ERROR	Baterija je iznimno vruća.	Isključite pisač, iskopčajte adapter napajanja ako je priključen i pričekajte da temperatura baterije padne u raspon radne temperature pisača.
HIGH VOLT. ERROR	Napon baterije nije ispravan.	Isključite pisač, izvadite bateriju, ponovno je postavite i zatim uključite pisač. Ako se problem ponovi, isključite napajanje i zatražite pomoć servisera tvrtke TOSHIBA TEC.
CHARGE ERROR	Otkrivena je pogreška tijekom punjenja baterije.	Možda je baterija dostigla kraj vijeka trajanja. Zamijenite bateriju novom.
Primjer pogreške naredbe PC001;0A00,0300,	Kada se pojavi pogreška naredbe u gornjem retku LCD zaslona prikazuje se 16 slovno-brojčanih znakova ili simbola.	Isključite pisač pa ga ponovno uključite. Ponovno pošaljite podatke iz glavnog računala u pisač. Ako se problem ponovi, isključite napajanje i zatražite pomoć servisera tvrtke TOSHIBA TEC.
Druge poruke o pogreškama	Došlo je do hardverske ili softverske pogreške.	Isključite pisač pa ga ponovno uključite. Ako se problem ponovi, isključite napajanje i zatražite pomoć servisera tvrtke TOSHIBA TEC.

\*\*\*\*: Broj neispisanih naljepnica od 1 do 9999 (u naljepnicama)

## Ako pisač ne radi ispravno

U slučaju sljedećih simptoma provjerite odgovarajuće točke i poduzmite korektivne mjere.

Simptom	Točka za provjeru (uzrok)	Rješenje
Pisač se ne uključuje nakon pritiska na prekidač POWER.	Baterija nije pravilno postavljena.	Postavite potpuno punu bateriju.
Postavljena je potpuno puna baterija, ali je vrijeme rada kratko.	Vijek baterije je istekao.	Postavite potpuno punu novu bateriju.
Pisač ne može uspostaviti komunikaciju putem USB priključka.	Pisač nije uključen.	Uključite pisač.
	Pisač komunicira putem bežične veze.	Prekinite bežičnu komunikaciju
	Način izlaska medija nije pravilan.	Odaberite pravilan način izlaska medija.
Pisač ne može uspostaviti komunikaciju putem Bluetooth veze.	Pisač nije uključen.	Uključite pisač.
	Udaljenost od glavnog računala je prevelika.	Pomaknite pisač na udaljenost do 3 m od glavnog računala.
	Pisač se koristi na mjestu s puno šuma ili smetnji.	Izbjegavajte takva mjesta.
	Adresa pisača nije pravilno postavljena na glavnom računalu.	Postavite točnu adresu pisača na glavnom računalu.
	Način izlaska medija nije pravilan.	Odaberite pravilan način izlaska medija.
Pisač ne može uspostaviti komunikaciju putem bežične LAN mreže.	Pisač nije uključen.	Uključite pisač.
	Udaljenost od glavnog računala je prevelika.	Premjestite pisač u područje pokriveno bežičnom mrežom.
	Prepreke blokiraju radijske valove.	Upotrijebite pisač na mjestu bez prepreka.
	Pisač se koristi na mjestu s puno šuma ili smetnji.	Izbjegavajte takva mjesta.
	Adresa pisača nije pravilno postavljena na glavnom računalu.	Postavite točnu adresu pisača na glavnom računalu.
	Postavka kanala za pristupnu točku ili glavno računalo nije pravilna.	Izbjegavajte uporabu kanala koji smeta susjednim pristupnim točkama.
	Način izlaska medija nije pravilan.	Odaberite pravilan način izlaska medija.
Ispis je presvijetao. Pisač je primio podatke za ispis, ali ne ispisuje.	Glava za ispis je zaprljana.	Očistite glavu za ispis.
	Medij nije pravilno postavljen.	Pravilno postavite medij.
	Mediju koji upotrebljavate istekao je vijek trajanja.	Postavite novu rolu s medijem.
	Medij nije odobrila tvrtka TOSHIBA TEC	Upotrebljavajte medije koje je odobrila tvrtka TOSHIBA TEC.
Pisač je primio podatke za ispis, ali ne ispisuje.	Indikator STATUS svijetli ili treperi.	Izbrišite pogrešku
	Medij nije postavljen pravilno.	Pravilno postavite medij.

## Specifikacije pisača

<b>Model</b>	<b>B-FP3D-GH52-QM-R</b>
Tipovi medija	Naljepnica/oznaka/potvrda
Način ispisivanja	Izravni toplinski prijenos
Razlučivost	203 dpi (8 točaka/mm)
Brzina ispisivanja	Maks. 6 inča/s (152 mm/s) (ovisi o radnom okruženju, uvjetima ispisa, stanju baterije itd.)
Efektivna širina ispisa	72 mm (2,9")
Način izlaska medija	Serijski način rada/ način rada sa skidanjem podloge
Crtični kod	UPC-A/E, EAN8/13, UPC-A/E add on 2&5, EAN-8/13 add on 2&5, Code39, Code93, Code128, EAN128, NW7, MSI, Industrial 2 of 5, ITF, Postnet, RM4SCC, KIX-code, GS1 Databar
Dvodimenzionalni kod	Data Matrix, PDF417, Maxicode, QR code, Micro PDF417, Micro QR, GS1 Data Matrix
Font	Bitmapa: slovno-brojčani znakovi 25 tipova, pojednostavljeni kineski 24x24 (GB18030), japanski gothic 16x16, 24x24, mincho 32x32 Strukturni font: 5 tipova Font otvorenog tipa: Noto Hans Sans (CJK)
LCD zaslon	TFT LCD zaslon u boji, 128 x 128 točaka s pozadinskom rasvjetom
Baterija	Litij-ionska baterija od 7,2 V 2500 mAh
Dimenzije	116 (Š) x 150 (D) x 80 (V) mm (bez stršćih dijelova)
Težina (s baterijom)	660 g
Radna temperatura	od -15 °C do 50 °C (od 5 °F do 122 °F)
Radna vlažnost	približno od 25 do 85 % relativne vlažnosti (bez kondenzacije)
Temperatura punjenja:	Adapter izmjenične struje: od 0 °C do 40 °C (od 32 °F do 104 °F)
Memorija	Flash ROM: 64 MB, SDRAM: 32 MB
Priključak	Bluetooth 4.0, 2.1 (priprema za Bluetooth Smart: BR/EDR, BLE) Bežično LAN sučelje (802.11a/b/g/n)
	USB 2.0 (puna brzina)
NFC	ISO/IEC14443 tip A, NFC Forum Type2, 144 bajta
Senzori medija	Razmak između naljepnica Crna oznaka Kraj papira Skidanje podloge
Dodatna opcija	Punjač za baterije s jednim utorom (B-EP800-CHG-QM-R) Punjač za baterije sa šest utora (B-EP800-CHG6-QM-R) Adapter izmjenične struje (B-EP800-AC-QM-R) Adapter za punjač upaljača za cigarete (B-EP800-DC12-QM-R) Adapter za utikač istosmjerne struje (B-FP800-DCJA-QM-R) Traka za nošenje preko ramena (B-EP900-SS-QM-R) Rezervna baterija: (B-FP803-BTH-QM-R)

# Specifikacije medija

<Naljepnice>

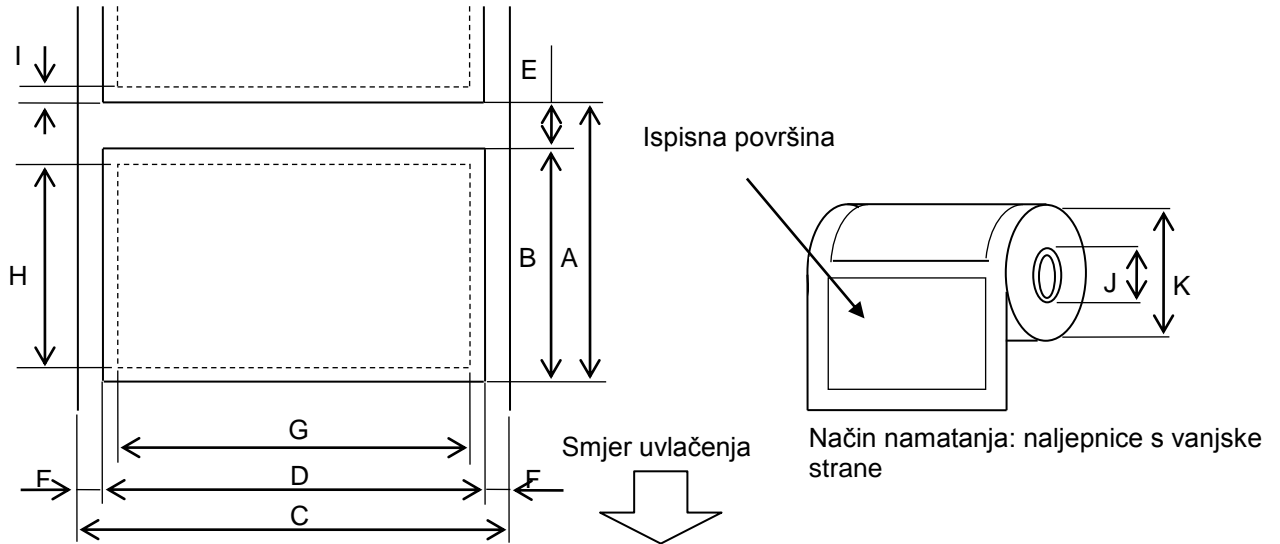

<Oznake>

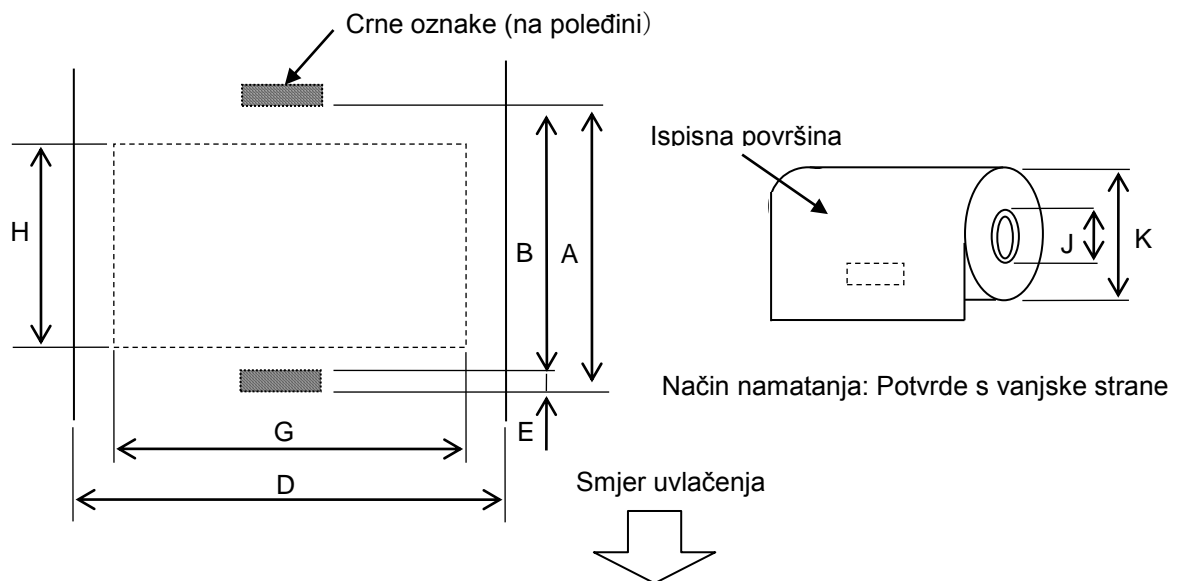

Poz.		Tip medija	Naljepnica		Potvrda	
		Način rada	Serijski način rada	Sa skidanjem podloge	Sa crnim oznakama	Bez crnih oznaka
A	Visina naljepnica	Min.	10,0	13,0	10,0	–
		Maks.	999,9	67,0	999,9	–
B	Duljina naljepnice	Min.	7,0	10,0	7,0	–
		Maks.	997,0	60,0	997,0	–
C	Širina papirne podloge	Min.	26,0		–	
		Maks.	80,0		–	
D	Širina naljepnice	Min.	24,0		–	
		Maks.	78,0		–	
D	Širina medija	Min.	–		24,0	
		Maks.	–		80,0	
E	Razmak od naljepnice do naljepnice	Min.	3,0		–	
		Maks.	7,0		–	
E	Duljina crne oznake	Min.	3,0	3,0	3,0	–
		Maks.	7,0	7,0	7,0	–
F	Okomita širina razmaka	Min.	1,0	1,0	–	–
		Maks.	7,0	7,0	–	–
G	Efektivna širina ispisa	Maks.	72,0			
H	Efektivna duljina ispisa	Min.	5	8,0	5	–
		Maks.	995,0	58,0	995,0	–
I	Površina na koju se ne može ispisivati	1,0 od gornjeg/donjeg ruba naljepnice				–
J	Vanjski promjer papirne jezgre	Min.	Φ12,0 +0/-0,5		Φ12,0 +0/-0,5 (Bez papirne jezgre: Φ18)	
K	Vanjski promjer role	Maks.	Φ67,0 +0/-1,0			
	Smjer namatanja role	Samo s vanjskim namatanjem				

## **ODRŽAVANJE/RUKOVANJE MEDIJIMA**

### **OPREZ!**

*Pažljivo pregledajte i proučite Priručnik za potrošni materijal. Upotrebite samo medije koji zadovoljavaju navedene zahtjeve. Uporabom nespecificiranih medija možete skratiti vijek trajanja glave i izazvati probleme sa čitljivošću crtičnog koda ili kvalitetom ispisa. Svim medijima morate rukovati pažljivo kako biste izbjegli oštećenja medija ili pisača. Pažljivo proučite slijedeće smjernice.*

- Nemojte čuvati medije dulje od vijeka trajanja u skladištu koji preporučuje proizvođač.
- Role s medijem čuvajte položene na ravnom kraju, nemojte ih čuvati položene na zaobljenom bočnom dijelu jer biste mogli izravnati tu stranu i izazvati neravnomjerno kretanje medija i slabu kvalitetu ispisa.
- Medije čuvajte u plastičnim vrećicama i vrećice uvijek ponovno zatvorite nakon otvaranja. Nezaštićeni mediji mogli bi se zaprljati, a dodatna abrazija zbog prašine i čestica prašine skraćuje vijek trajanja glave za ispis.
- Medije čuvajte na hladnom i suhom mjestu. Izbjegavajte mjesta izložena izravnoj sunčevoj svjetlosti, visokim temperaturama, velikoj vlažnosti, prašini ili plinovima.
- Toplinski papir koji se upotrebljava za izravni toplinski ispis ne smije imati specifikacije koje premašuju Ca<sup>++</sup> 800 ppm, Na<sup>+</sup> 800 ppm, K<sup>+</sup> 800 ppm i Cl<sup>-</sup> 600 ppm.
- Neke tinte koje se upotrebljavaju za tiskane medije mogu sadržavati sastojke koji skraćuju vijek trajanja glave za ispis. Nemojte upotrebljavati naljepnice prethodno ispisane tintom koja sadržava čvrste tvari kao što su kalcijev karbonat (CaCO<sub>3</sub>) i kaolin (Al<sub>2</sub>O<sub>3</sub>, 2SiO<sub>2</sub>, 2H<sub>2</sub>O).

Dodatne informacije možete dobiti od lokalnog distributera ili proizvođača medija.

**Toshiba Tec Corporation**

© 2018 TOSHIBA TEC CORPORATION All Rights Reserved.  
1-11-1, Osaki, Shinagawa-ku, Tokyo 141-8562, JAPAN

**HR** TISKANO U INDONEZIJI  
HO1-33125  
SPTM-0273