

TOSHIBA



Teisaldatav printer

B-FP3D-GH52-QM-R

Kasutaja käsiraamat



CE-märgisele vastavus (ainult EL-s)

Siinkohal teavitab Toshiba TEC Germany Imaging Systems GmbH, et raadioseade tüüp B-FP3D on vastavuses raadioseadmete direktiiviga 2014/53/EL ja RoHS direktiividega 2011/65/EL & (EL) 2015/863. EL vastavusdeklaratsiooni täistekst on saadaval järgmisel internetiaadressil:

<https://www.toshibatec.eu/support/environment/>

FCC teade

See seade on testitud ja kinnitatud B klassi digitaalsete piirangutega sobivaks FCC reeglite jaotise 15 kohaselt. Need piirangud on kehtestatud, et pakkuda mõistlikku kaitset ohtlike häirete vastu olmekeskkonnas. See seade genereerib, kasutab ja võib kiirata raadiosageduslikku energiat ning installeerituna ja kasutatuna juhendiga mittevastavuses võib põhjustada ohtlike häireid raadiosageduslikus kommunikatsioonis. Siiski ei ole garantiid, et see häire ei esine konkreetsel paigaldusel. Kui see seade põhjustab ohtlikku häiret raadio- või televisioonisignaali vastuvõtmisel, mida saab tuvastada seadme sisse ja välja lülitamise teel, soovitatakse kasutajal häire parandada ühega järgnevatest abinõudest:

- Muutke vastuvõtuanenni suunda või paigutage see ümber.
- Suurendage seadme ja vastuvõtja vahelist kaugust.
- Ühendage seade vastuvõtja vooluvõrgust erinevasse vooluvõrgu kontakti.
- Abi saamiseks pidage nõu edasimüüja või kogunud raadio/TV tehnikuga.

Muutmine või modifitseerimine, mille sobivus ei ole tootja poolt selgelt kinnitatud, võib võtta kasutajalt õiguse seadme kasutamiseks.

„See B-klassi digitaalne seade vastab kõikidele Kanadas kehtivate interferentsi põhjustavate seadmetega seotud määrustele.“

(ainult Kanadas)

Mõned seda tüüpi seadmed on varustatud juhtmevaba sideseadmega nagu nt BT800 ja RS9113. Enne selle toote kasutamist lugege kindlasti kaasasolevat juhist Ettevaatusabinõud juhtmevabade sideseadmete käsitlemiseks.

Märkus:

Liidesekaablite ostmisel tuleb valida ja kasutada varjestatud juhtmeid.

Toode on loodud kaubanduslikuks kasutuseks ning ei ole tarbekaup.**Järgnev teave on ainult EL liikmesriikidele:****Patareide ja/või akude kasutuselt kõrvaldamine**

(EL direktiivi 2006/66/EÜ alusel,

patareisid ja akusid ning patareid- ja akujätmeid käsitlev direktiiv)

Sümbol tähendab, et patareisid ja/või akusid ei tohi kasutuselt kõrvaldada sorteerimata olmejäätmete hulgas ja see tuleb koguda eraldi.

Patareide ja/või akude õige kasutuselt kõrvaldamise tagamisega aitate ennetada võimalikke negatiivseid tagajärgi keskkonnale ja inimeste tervisele, mida selle toote ebaõige jäätmekäitlus muidu põhjustaks.

Patareide ja/või akude tagasi- ja ringlussevõtu kohta täpsema teabe saamiseks võtke ühendust toote müüjaga.

California avaldus 65: Ainult USA-California**⚠ HOIATUS:**

Selle toote kaudu võite puutuda kokku kemikaalidega, sh DINP, mida peetakse California osariigis vähkipõhjustavaks aineks. Lisainfo saamiseks külastage aadressi www.P65Warnings.ca.gov.

ETTEVAATUST!

1. Kasutage ainult printeri mudeliga kasutamiseks loodud TOSHIBA TEC akukomplekte. Selles seadmes kasutatud aku võib vale käsitlemise korral kujutada endast tulekahju või keemiliste põletuste ohtu. Ärge võtke koost lahti, kuumutage üle +50 kraadi C, ega põletage. Asendage aku ainult B-FP3D seeria aku vastu. Asendamisel vale tüüpi akuga tekib plahvatusoht.

B-FP3D-GH52-QM-R → B-FP803-BTH-QM-R

2. Vabanege kasutatud akust kiiresti. Hoidke laste käeulatuses väljas. Ärge võtke koost lahti ega põletage.
3. Kui väline toiteallikas, nagu näiteks vahelduvvoolu adapter, on printeriga ühendatud siis ÄRGE kasutage ühtegi muud seadet välja arvatud määratud seade.

Vahelduvvoolu adapter: B-EP800-AC-QM-R (Mudel: FSP065-REBN2)
Sigaretisüütaja adapter: B-EP802-DC12-QM-R

Järgnev teave on ainult EL liikmesriikidele:**Toodete jäätmekäitlus****(tuginedes EL direktiivile 2012/19/EL****Elektri- ja elektroonikaseadmete jäätmete direktiiv - WEEE)**

Sümbol tähendab, et seda toodet ei tohi kasutuselt kõrvaldada sorteerimata olmejäätmete hulgas ja see tuleb koguda eraldi. Integreeritud patareisid ja akusid saab kasutuselt kõrvaldada koos tootega. Need eraldatakse jäätmekäitluskeskuse poolt.

Must riba tähistab, et toode on müügile jõudnud pärast 13. augustit 2005.a.

Toote õige kasutuselt kõrvaldamise tagamisega aitate ennetada võimalikke negatiivseid tagajärgi keskkonnale ja inimeste tervisele, mida selle toote ebaõige jäätmekäitlus muidu põhjustaks.

Selle toote tagasi- ja ringlussevõtu kohta täpsema teabe saamiseks võtke ühendust toote müüjaga.

Ettevaatusabinõud juhtmevabade sideseadmete käsitsemiseks
Bluetooth® moodul: BT800
LAN-raadiovõrgu moodul: RS9113

Kaubamärk

Bluetooth on registreeritud kaubamärk, mille omanikuks on Bluetooth SIG, Inc. ja kasutatakse TOSHIBA TEC CORPORATION litsentsi alusel.

Hoiatused

Üldised

Kõigi riikide ja piirkondade jaoks

See toode on juhtmevaba sideseade ja selle kasutamisel on järgmistes riikides või piirkondades piiravad tingimused. Kui toodet kasutatakse muudes kui edaspidi nimetatud riikides ja piirkondades siis võidakse vasatavalt selle riigi või piirkonna seadusandlusele rakendada karistusi.

Ameerika Ühendriigid, Kanada, Austria, Belgia, Bulgaaria, Horvaatia, Küpros, Tšehhi Vabariik, Taani, Eesti, Soome, Prantsusmaa, Saksamaa, Kreeka, Ungari, Iirimaa, Itaalia, Läti, Leedu, Luksemburg, Malta, Holland, Poola, Portugal, Rumeenia, Slovakkia, Sloveenia, Hispaania, Rootsi, Suurbritannia, Šveits, Norra, Island, Liechtenstein, Austraalia, Uus-Meremaa

Euroopale

Bluetoothi ja WLAN'i jaoks:

Käesolevaga kinnitab TOSHIBA TEC CORPORATION, et BT800 ja RS9113 vastavad direktiivi 2014/53/EL olulistele nõuetele ja teistele asjakohastele sätetele. Seade kasutab raadiosageduse kanaleid, mis ei ole kõigis EL ja EFTA riikides kooskõlastatud ja neid võidakse EL ja EFTA riikides kasutada.

USA-le

See seade vastab FCC reeglite peatükile 15. Kasutamisele kehtivad järgmised kaks tingimust:

- (1) see seade ei tohi põhjustada kahjulikke interferentsi, ja
- (2) see seade peab vastu võtma mistahes interferentsi, sealhulgas sellise, mis võib põhjustada soovimatuid toiminguid.

Tootja poolt vastavuse osas eraldi kinnituseeta muutused või muudatused võivad muuta kasutaja volitused seadet kasutada kehtetuteks.

Kanadale

Kasutamisele kehtivad järgmised kaks tingimust:

- (1) see seade ei tohi põhjustada interferentsi, ja
- (2) see seade peab vastu võtma mistahes interferentsi, sealhulgas sellise, mis võib põhjustada seadme soovimatuid toiminguid.

Litsetseeritud teenusele raadiointerferentsi ära hoidmiseks on see seade mõeldud maksimaalse kaitse saavutamiseks kasutamiseks siseruumides ja akendest eemal. Välistingimustesse paigaldatud seade kuulub litsentseerimisele.

Ilma vastava loata ei tohi ettevõtte, firma ega kasutaja muuta sagedust, tõsta võimsust ega muuta algselt loodud sertifitseeritud madala sagedusega elektriseadme omadusi ja funktsioone.

Madala sagedusega elektriseadme rakendus ei mõjuta navigatsiooniohutust ega häiri riiklikku sidet, häirite esinemisel töö peatatakse kuni paranduste tegemiseni ja häirete kadumiseni.

Ohutuks kasutamiseks

Ärge kasutage seda toodet kohtades kus kasutamine võib olla keelatud nagu näiteks lennukis või haiglas. Kui te ei tea kas alal kasutamine on keelatud pöörduge lennukompanii või meditsiiniuasutuse poole juhiste saamiseks.

Võidakse mõjutada lennuseadmeid või meditsiiniseadmeid, põhjustades raske õnnetuse.

Kuna toode kasutab mobiiltelefonidega võrreldes äärmiselt madalat võimsust ei saa see häirida südamerütmureid ega defibrillaatoreid. Siiski kui on tõenäoline, et toote kasutamine mõjutab südamerütmurit või defibrillaatoreid lõpetage viivitamatult toote kasutamine ja võtke ühendust TOSHIBA TEC müügiesindajaga.

Ärge võtke koost lahti, muutke ega parandage toodet. See võib põhjustada vigastusi. Samuti on muutmine raadioseadmete määruste ja eeskirjade vastane tegevus. Seadme remontimiseks pöörduge TOSHIBA TEC müügiesindaja poole.

Ettevaatusabinõud kasutamisel

See toode suhtleb raadio teel teiste seadmetega. Olenevalt paigalduse asukohast, suunast, keskkonnas jne, võib selle side jõudlus halveneda ning seade võib mõjutada lähedal asuvaid seadmeid.

Hoidke eemal mikrolaineseadmetest.

Mikrolaineseadmetest erituvast raadiointerferentsi tõttu võib kommunikatsiooni jõudlus halveneda või tekkida kommunikatsiooniviga. Kuna Bluetooth ja juhtmevaba LAN kasutavad sama raadiosagedusriba, võib iga raadiolaine teist segada, kui neid kasutatakse samal ajal. See põhjustab sidejõudluse halvenemist või võrgust lahti ühendumist. Kui ühendusega on probleeme, palun lõpetage kas Bluetoothi või juhtmevaba LANi kasutamine.

Ärge kasutage toodet metallist laual või metallist eseme läheduses.

Side jõudlus võib halveneda.

BT800 Tehnilised

näitajad

Bluetooth versioon	V4.0 Dual Mode
Sagedus	2,402 kuni 2,480 GHz
Maksimaalne edastamine	Klass 1
Toide	+8 dBm antennist "
Vastuvõtu tundlikkus	-89 dBm
Andmemäärad	Kuni 3 Mbps (õhu kaudu)
Kommunikatsiooni kaugus	3 m/360 deg (FP3D tehnilistele näitajatele)
Sertifikaadi (moodul)	US/FCC: SQGBT800, CANADA/IC: 3147A-BT800 (Pange peale "Sisaldab FCC ID: SQG-BT800" sertifitseerimise etiketil) Euroopa: RE 2014/53/EL PN: AT3216-B2R7HAA, Mfg.: ACX, keraamiline tüüp, suurenemine:
Antenni tehnilised näitajad	

RS9113 Tehniline kirjeldus

Standard	IEEE802.11 a / b / g / n
Sagedus	"2412 MHz – 2484 MHz/4910 MHz – 5825 MHz"
Vahekaugus	5 MHz(2.4GHz),20 MHz(5GHz)
Kanal:	USA: 1 - 11, 36 - 48, 52 - 64, 100 - 116, 120 - 128, 132 - 140, 149 - 165 Euroopa: 1- 13, 36 - 48, 52 - 64, 100 - 140 PCB seireantenn (sisseehitatud moodul) @2.0dBi
Antenn	
Side kiirus/ Modulatsioon	802.11b: 1, 2, 5,5,, 11 Mbps 802.11g: 6, 9, 12, 18, 24, 36, 48, 54 Mbps 802.11n: MCS0 kuni MCS7 Short GI"-ga või ilma OFDM koos BPSK, QPSK, 16-QAM-iga ja 64-QAM 802.11b CCK ja DSSS-iga"
Vastuvõtu tundlikkus	-97 dBm
Ülekandeväljund	18 dBm

ETTEVAATUST!

1. Vigastuste vältimiseks olge ettevaatlik, et kaane avamisel või sulgemisel mitte jääda kinni ega jätta sõrmi vahele.
2. Ärge puutuge liikuvaid osi. Sõrmede, ehete, rõivaste jms liikuvate osade vahele kinni jäämise vältimiseks, lülitage liikumise peatamiseks seade toitelülitist välja.

Ohutuse kokkuvõte

Isikukaitse seadme käsitlemisel ja hooldamisel on äärmiselt oluline. Käesolev käsiraamat sisaldab ohutuks käsitlemiseks vajalikke hoiatusi ja ettevaatusabinõusid. Enne seadme käsitlemist ja hooldamist tuleb kõiki selles käsiraamatus ja printeri sees ja peal olevaid hoiatusi ja ettevaatusabinõusid lugeda ja mõista.

Ärge üritage teha seadmes parandusi. Sellise rikke ilmnemisel, mida ei ole võimalik parandada selles käsiraamatus toodud toimingute abil, lülitage vool välja ja seejärel võtke abi saamiseks ühendust TOSHIBA TEC volitatud esindajaga.

Ohutuse ettevaatusabinõud

Käesolev käsiraamat ja tellitud tooted (seadmed) sisaldavad juhiseid, mis tuleb seadme ohutuks kasutamiseks ja enese ja teiste ning omandi kahjustamise ennetamiseks üle vaadata. Juhiste ja sümbolite tähendused on ära toodud allpool. Lugege neid juhiseid ja tutvuge sisuga enne selle käsiraamatu lugemist.

Ettevaatusabinõud

Järgnevad ettevaatusabinõud aitavad tagada seadme kauaaegse õige toimimise.

- (1) Püüdke vältida asukohti kus esinevad järgmised ebasoodsad tingimused:
 - *Tehnilisi tingimusi ületavad temperatuurid
 - *Suur niiskus
 - *Otsene päikesevalgus
 - *Suur vibratsioon
- (2) Katet tuleb puhastada pühkides kuiva või õrnatoimelise puhastusvahendi lahuses niisutatud riidega. **ÄRGE KUNAGI KASUTAGE LAHUSTIT VÕI MUUD LENDUVAT SOLVENTI** plastikust katete puhastamiseks.
- (3) **KASUTAGE AINULT TOSHIBA TEC POOLT MÄÄRATUD** andmekandjat.
- (4) **ÄRGE HOIUSTAGE** andmekandjat seal kus sellele võib mõjuda otsene päikesevalgus, kõrge temperatuur, suur niiskus, tolm või gaas.
- (5) Mistahes printeri mälusse talletatud andmed võivad printeri rikke korral kaotsi minna.
- (6) **ÄRGE** avage töötamise ajal pealmist kaant ja aku katet. See seiskab printeri töö.
- (7) **ÄRGE** kriimustage prinditud siltide või kviitungite pinda terava esemega.
- (8) Veenduge, et kasutate varjestatud liidesekaableid.

ETTEVAATUST!

1. Seda käsiraamatut ei tohi paljundada tervikuna ega osaliselt ilma eelneva TOSHIBA TEC'i kirjaliku loata.
2. Käesoleva käsiraamatu sisu võidakse eelneva teavitusega muuta.
3. Seda käsiraamatut puudutavate küsimuste osas pöörduge oma kohaliku teeninduse volitatud esindaja poole.

**HOIATUS!**

See tähendab, et on olemas surma või raske vigastuse oht kui seadet käsitsetakse sellele juhisele mittevastavalt ja valesti.

- Kui vesi või muud vedelikud satuvad masinasse siis lülitage vool välja. Sellises olekus seadme jätkuv kasutamine võib põhjustada tulekahju või elektrilöögi.
- Kui korpus on kukkumise või löögi tagajärjel kahjustunud siis lülitage vool välja. Sellises olekus seadme jätkuv kasutamine võib põhjustada tulekahju või elektrilöögi.
- Vältige pidevat kokkupuudet otsese päikesevalguse või kõrge temperatuuriga kuna see võib põhjustada tulekahju.
- Ärge omavoliliselt eemaldage katteid ega muutke seadet. Selline tegevus võib põhjustada tulekahju või elektrilöögi.
- Vältige vett, töötamist niiskete kätega ja puhastamist niiske riidega. Selle nõude eiramine võib põhjustada tulekahju või elektrilöögi.
- Ärge pühkige seadet lahustis ega muus lenduva solvendis niisutatud riidega kuna see võib põhjustada tulekahju või elektrilöögi.
- **ÄRGE KASUTAGE** selle seadme puhastamiseks kergestisüttivat gaasi sisaldavaid puhastuspihusteid kuna see võib põhjustada tulekahju.
- Kasutage ainult ettenähtud akusid. Selle nõude eiramine võib põhjustada tulekahju või elektrilöögi.
- Aku vale asendamine võib põhjustada plahvatuse. Asendage aku ainult TOSHIBA TEC Corporationi, akukomplekti mudeliga B-FP803-BTH-QM-R 7,2V 2500mAh Li-ion. Kõrvaldage kasutatud akud kasutuselt vastavalt tootja juhistele.
- Ärge võtke koost lahti ega muutke akut kuna selle sees on kaitse. Selline tegevus võib lõhkuda kaitse, põhjustades aku kuumenemist, plahvatust või põletust.
- Kui aku saab märjaks, kuivatage see täielikult. Märja aku kasutamine põhjustada tulekahju või elektrilöögi.

- Akude kasutamisel olge neist ettevaatusabinõudest teadlik. Vastasel korral võivad need kuumeneda, plahvatada või põlema minna.
 - Ärge visake akut tulle ega soojendage mikrolaineahjus või ahjus jne.
 - Ärge laadige akusid tagurpidi olevate elektrodidega.
 - Ärge ühendage elektroode metallesemetega nagu nt juhe. Ärge kandke ega hoiustage akut koos metallesemetega nagu nt kaelakeed, juuksenõelad jne.
 - Ärge pistke akudesse nõelu, ärge lööge seda ja ärge astuge peale ega pillake maha.
 - Ärge akut kokku jootke.
 - Ärge jätke akut kohta kus temperatuur ületab 50 °C nagu nt autosse või otsese päikesevalguse kätte.

**ETTEVAATUST!**

See tähendab, et on olemas isiku vigastuse või esemete kahjustuse oht kui seadet käsitsetakse sellele juhisele mittevastavalt ja valesti.

- Hoidke eemal tuleleekidest või muudest soojusallikatest. Selle nõude eiramine võib põhjustada tulekahju või seadme rikke.
- Ärge pillake maha ega lööge seadet kuna see võib põhjustada seadme rikke.
- Äikese ajal, elektrilöögi või seadme rikke ohu tõttu, lülitage seade välja ja hoiduge seadmest eemale.
- Vältige kiiresti muutuva temperatuuriga asukohti kuna see põhjustab kondenseerumist, mis omakorda põhjustab elektrilööki või seadme riket.
- Ärge kahjustage terava esemega prindipead, trükkisilindrit ega ribarulli. Selline tegevus võib põhjustada seadme rikke.
- Ärge puudutage ega riivake prindipea elementi terava esemega. Selline tegevus võib põhjustada seadme rikke.
- Kasutage ainult ettenähtud andmekandjat. Selle nõude eiramine võib põhjustada seadme rikke.
- Veenduge, et enne aku asendamist lülitate seadme välja, vastasel korral võib aset leida seadme rike.
- Ärge laadige akut tuleleegi läheduses või otsese päikesevalguse käes. Kõrge temperatuur võib aktiveerida või kahjustada aku kaitse, takistades elektrilaengut või põhjustades selle ülekuumenemist, plahvatust või põlema minekut.
- Kui seadet pikema aja jooksul ei kasutata võtke aku välja. Selle nõude eiramine võib põhjustada seadme rikke.
- Hoidke aku tuleleekidest, soojusallikast või muudest kõrge temperatuuriga kohtadest eemal. Selle nõude eiramine võib põhjustada ülekuumenemist või põlema minekut.
- Ärge suruge akut seadmesse või akulaadijasse jõuga. See võib põhjustada aku ülekuumenemise, plahvatuse või põlema mineku. Kontrollige elektrodide õiget asetust.
- Ärge ühendage akut pistikupessa või sigaretisüütaja pistikusse kuna see võib põhjustada aku ülekuumenemist, plahvatust või põlema minekut.
- Kuna B-FP803-BTH-QM-R seeria akud on mõeldud eranditult B-FP3D-GH seeria printerite jaoks, siis ärge kasutage akut muudes seadmetes. Selle nõude eiramine võib akut kahjustada või mõjutada aku jõudlust ja kestvust.



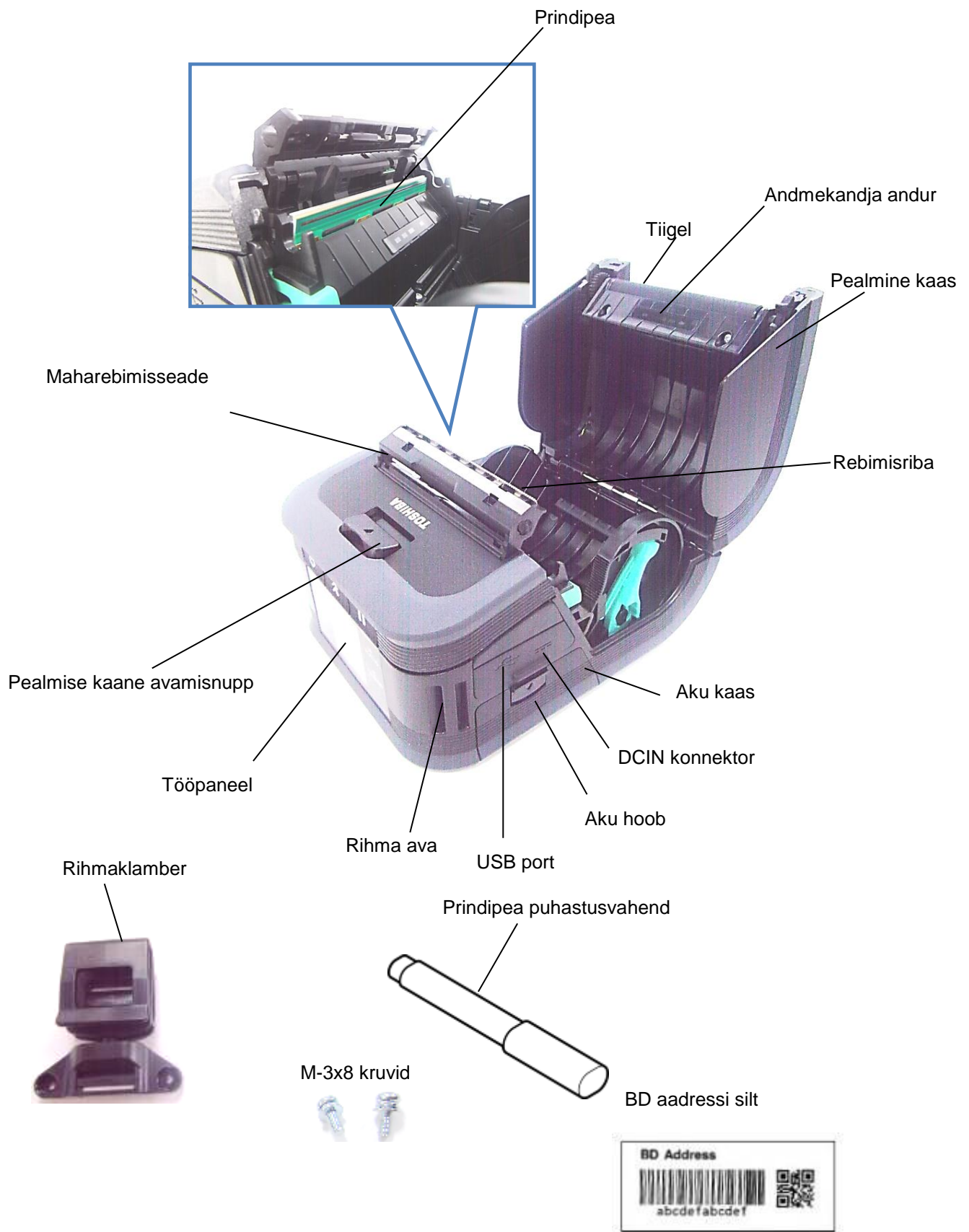

Osade nimed

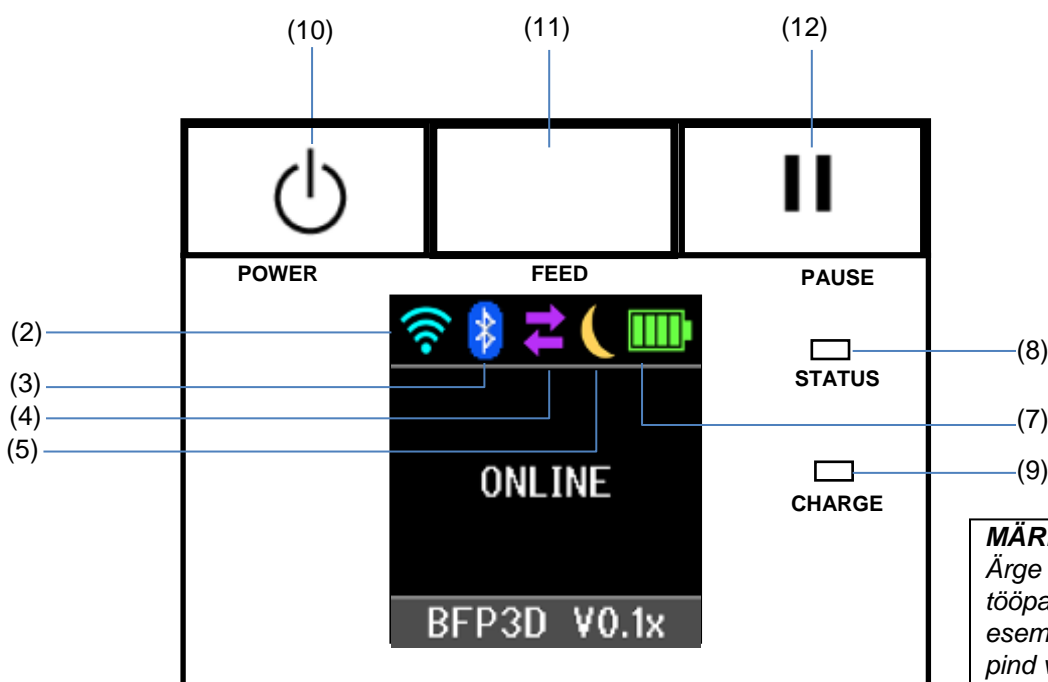

Tööpaneeli funktsioonid



MÄRKUS:
Ärge puudutage tööpaneeli terava esemega kuna tööpaneeli pind võib kergesti kahjustuda.

Nr.	Nimetus/Ikoon	Funktsioon/Kasutus	
(1)	LCD ekraan	Ikoonid tähistavad printeri olekuid, kuvatakse nt raadiolainete intensiivsus, aku tase jne. Printeri olek tähemärkide või numbritega tähistatult.	
	Vedelkristallekraani teade	ON LINE (VÖRGUS)	Printer on hostarvutist saadetava väljaande käsuks valmis.
		PAUSE	Printer on peatatud olekus. Kui printer on printimise ajal peatatud siis kuvatakse printimata siltide arv.
		COVER OPEN (KAAS AVATUD)	Pealmine kaas on avatud.
		LBL PRESENT **** (SILT OLEMAS)	Printer ootab, et printitud silt eemaldataks andmekandja väljundist. "****" tähendab printimata siltide arvu.
		WAITING(XXXX) (OOTEL)	Printer ootab akupinge taastumist või printipea või mootori temperatuuri alanemist.
(2)	WLAN tugevus signaali	Tähistab WLAN'i intensiivsust 4 astmega	
(3)	Bluetooth	 Bluetooth ühendatud	Näitab Bluetoothi ühenduse olekut
		 Bluetooth ei ole ühendatud	
(4)	Ülekanne	 Printeri poolt andmete vastu võtmine	Tähistab andmeedastuse olekut.
		 Andmete saatmine peaseadmele	
(5)	Puhkerežiim	 Kuvatakse kui printer on voolu säästurežiimis.	

(6)	Viga	 Kuvatakse kui printeril ilmneb viga.
(7)	Aku tase	Tähistab aku laetust 5 astmega.
(8)	Tuli STATUS (olek)	Põleb või vilgub rohelise, punase või oranžina tähistades printeri olekut. <ul style="list-style-type: none"> • Põleb rohelisena: Tavaolek • Põleb oranžina: Aku tühjenemise hoiatus (toimiv) • Põleb punasena: Aku tühi • Vilgub rohelise või oranžina: Toimub kommunikatsioon või sisetöötlus või ootab prinditud silt eemaldamist. • Vilgub punasena: Viga
(9)	Tuli CHARGE (laadimine)	Hakkab põlema oranžina akukomplekti laadimisel ja lülitub välja kui aku laadimine on lõppenud.
(10)	Nupp [POWER] (toide)	Lülitab printeri sisse või välja. Printeri sisse lülitamine Kui printer on välja lülitatud siis hoidke all nuppu POWER mõne sekundi jooksul. Printer on valmis kui vedelkristallekraanil kuvatakse „ONLINE“. Printeri välja lülitamine Hoidke all nuppu POWER kuni vedelkristallekraan lülitub välja.
(11)	Nupp [FEED] (etteanne)	Annab ette andmekandja või prindib uuesti eelnevalt prinditud andmed. Nupu [FEED] funktsioon on olenevalt väljaandmise režiimist erinev.
(12)	Nupp [PAUSE]	Peatab ajutiselt andmekandja väljaandmise või taaskäivitab printimise. Kasutatakse printeri taastamiseks pärast vea kõrvaldamist.

Akukomplekti sisestamine

HOIATUS!

1. Kui akukomplektist lekib vedelikku või sellest tõuseb halba lõhna või suitsu, lõpetage viivitamatult kasutamine ja hoidke see tulest eemal. Selle nõude eiramine võib põhjustada plahvatuse või tulekahju.
2. Ameerika Ühendriikides tuleb kasutatud liitiumioonakud tagastada poodi kust seade osteti. (ainult Ameerika Ühendriikides)
3. LIITUMIOONAKU ÕIGE KASUTUSELT KÕRVALDAMINE
Ettevaatust! Ärge käsitsege kahjustatud või lekkivat liitiumioonakut.
4. Vigastuste vältimiseks olge ettevaatlik ja ärge pillake akukomplekti jala peale.

Vajutage aku kangi, et avada aku kaas, sisestage akupakk täielikult printerisse. Akupakk lukustatakse akukangiga. Olge akukomplekti suuna suhtes tähelepanelik.

MÄRKUS:

- Kasutage kindlasti vaid B-FP3D seeria printerile loodud ja valmistatud akupakki:
B-FP803-BTH-QM-R
- Pakendist võtmisel ei ole kaasasoleva akukomplekti akud täis. Laadige akukomplekt tellitava akulaadijaga või sisestage enne selle kasutamist akukomplekt printerisse ja ühendage tellitav adapter.
 - ◆ Ühe pesaga akulaadija: B-EP800-CHG-QM-R
 - ◆ 6-pesaga akulaadija: B-EP800-CHG6-QM-R
 - ◆ Vahelduvvoolu adapter: B-EP800-AC-QM-R
 - ◆ Sigaretisüütaja adapter: B-EP802-DC12-QM-R
 - ◆ DC pesa adapter: B-FP800-DCJA-QM-R

ETTEVAATUST!

ÄRGE ÜHENDAGE printeriga ühtegi muud seadet peale ülalnimetatute.



Akukomplekti eemaldamine

Vajutage aku kang noolega osutatud suunas alla ja võtke akukomplekt printerist välja, tõmmates selleks klapist.

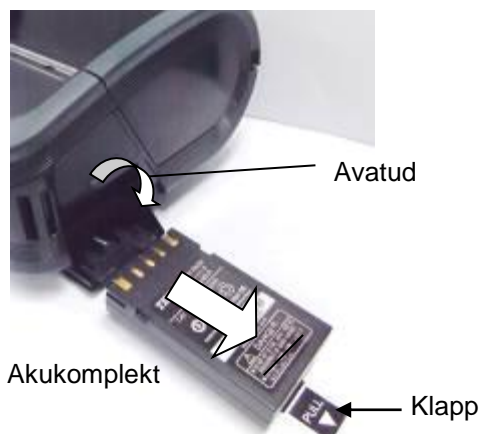

Akukomplekti laadimine tellitava adapteriga

Akukomplekti laadimisel printeris tellitava vahelduvvoolu adapteri, sigaretisüütaja adapteri või alalisvoolu adapteriga, sisestage adapteri pistmik printeri DCIN konnektorisse.

MÄRKUS:

Üksikasju lugege vastavate tellitavate adapterite kasutaja käsiraamatust.

Tellitava akulaadija kasutamisel akukomplekti laadimiseks lugege vastavate akulaadijamudelite kasutaja käsiraamatut.



Andmekandja sisestamine

1. Vajutage pealmise kaane avamisnuppu pealmise kaane avamiseks.

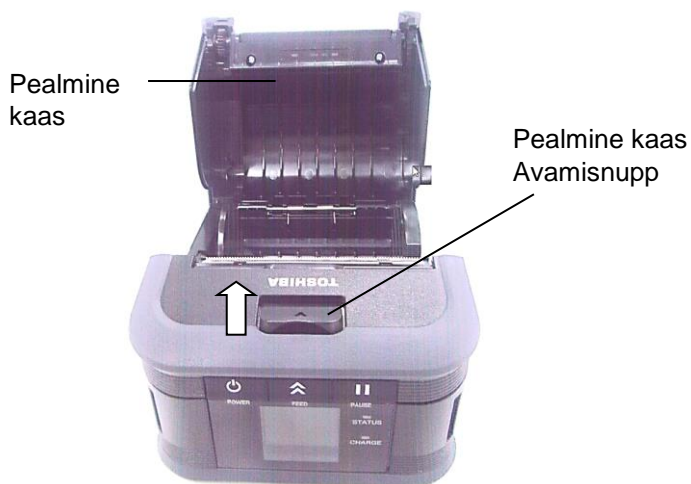

ETTEVAATUST!

Prindipea läheb kuumaks kohe pärast printimist, laske sel enne andmekandja sisestamist jahtuda.

2. Liigutage paberi juhiku hooba tööpaneeli suunas ja paberi juhikuid väljapoole.

MÄRKUS:

Ärge liigutage paberi juhikuid vabastamata paberi juhiku hooba. See võib paberi juhiku lõhkuda.

3. Asetage andmekandjarull printerisse. Printeris saab kasutada vaid väljaspoolt köidetud andmekandjaid.

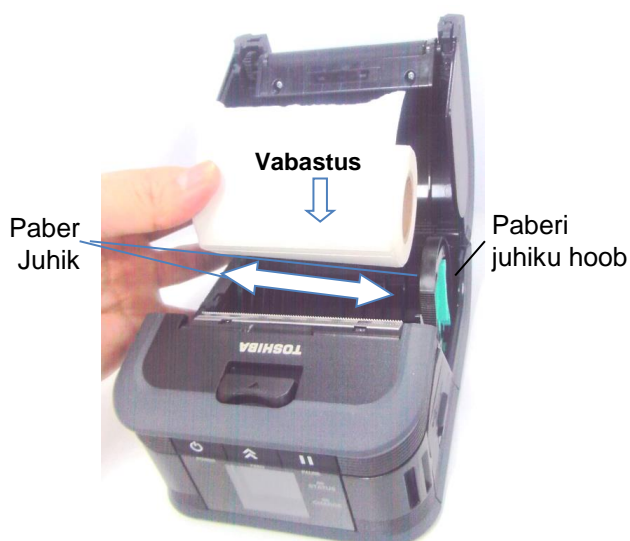

MÄRKUS:

Olge rebimisriba kasutamisel ettevaatlik. Äär on terav.

4. Sobitage paberi juhikud andmekandja rulli laiusega.
5. Paberi juhikute lukustamiseks suruge tagasi paberi juhiku hooba.

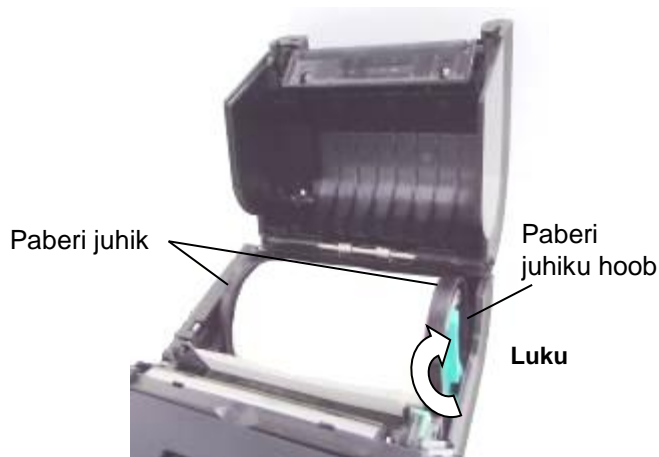

6. Tõmmake andmekandja ülemist serva tööpaneeli poole ja sulgege pealne kaas kõrvaldades andmekandja kortsud.

Pealne kaas

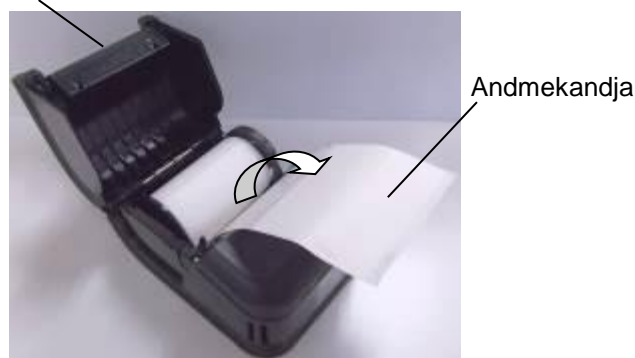

MÄRKUS:

- Kasutage ainult TOSHIBA TEC poolt heakskiidetud andmekandjaid. TOSHIBA TEC ei võta vastutust muu andmekandja kasutamisest tingitud printimise kvaliteedi eest.
- Andmekandja tellimisel võtke ühendust lähima TOSHIBA TEC esindajaga.

Enne maharebimise üksuse kasutamist

Siltide väljaandmisel maharebimisega režiimis, tõmmake enne sildirulli sisestamist maharebimisrullik välja.

1. Avage ülemine kaas ja lükake luku kangi noole suunas.

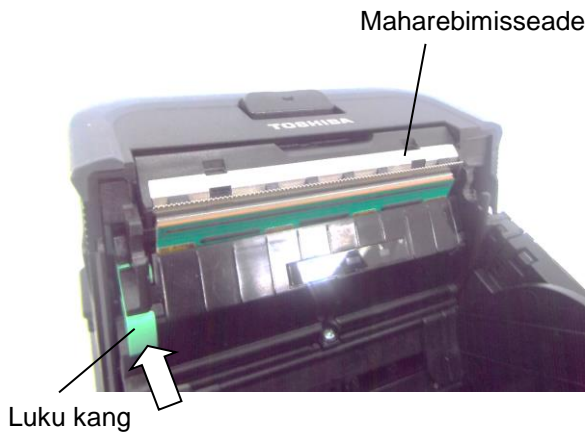

2. See tõstab maharebimisseade üles. Lugege eelmiselt lehelt „Andmekandja sisestamine“ ja paigaldage sildirull.



NOTES:

1. ÄRGE TÕMMAKE maharebimisrulliku keskelt tugevasti. See võib maharebimisrulliku lõhkuda.
2. Ärge tõmmake maharebimisrullikut välja ega lükake seda printerisse jõuga muidu võib maharebimisrullik katki minna.
3. Olge rebimisriba kasutamisel ettevaatlik. Äär on terav.

■ Maharebimisrulliku ära panemine

1. Vajutage maharebimise rulliku üksust alla ning vajutage see printerisse nooltega osutatud suunas, kuni kostub klõpsatus.

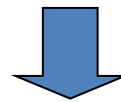

Lisatarvikute kinnitamine

ETTEVAATUST!

1. Printeri toetamisel puusale või üle õla kandmisel tuleb olla ettevaatlik, et seda mitte maha pillata.
2. Printeri oma rihmale kinnitamiseks peab rihma laius olema 40 mm või vähem. Teiste rihmade kasutamine võib põhjustada printeri maha kukkumise.

■ Rihmaklamber

Kui soovite kasutada printeriit vöö, paigaldage kõigepealt kompletis olev vööklamber printeri tagaküljele.

1. Kinnitage rihmaklamber printeri taha kahe kruviga.

MÄRKUS:

Kasutage rihmaklambri kinnitamiseks ainult kaasasolevaid kruvisid. Muude kruvide kasutamine võib printeriit seestpoolt kahjustada.

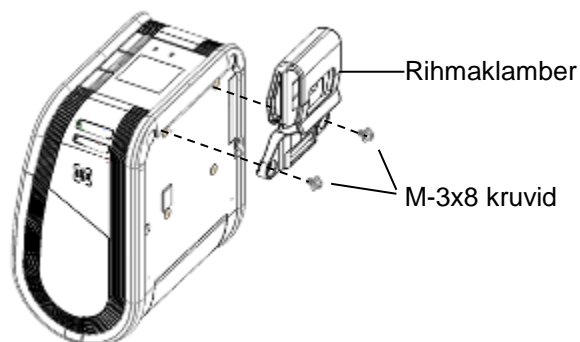

2. Kinnitage rihmaklamber vööle.

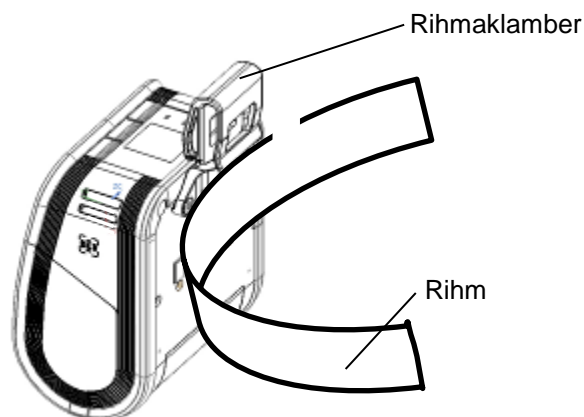

■ Õlarihm (Tellitav)

Tellitava õlarihma (B-EP900-SS-QM-R) kinnitamiseks printerile toimige järgmiselt.

1. Tõmmake üks õlarihma ots läbi printeri esiküljel asuva õlarihma pilu.
2. Tõmmake õlarihma ots läbi pandla. Libistage klambrit, et seadistada õlaklambri pikkust.
3. Toimige samal viisil teise õlarihma otsaga.

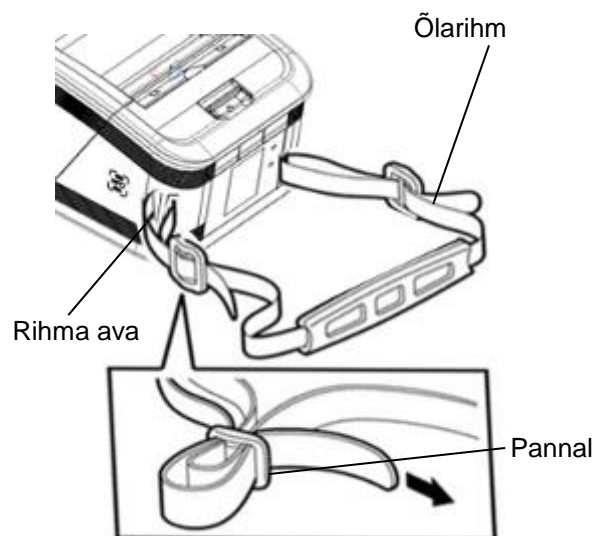

Andmete ülekanne

■ USB

1. Lülitage hostarvuti sisse ja käivitage süsteem.
2. Lülitage sisse printer ja ühendage USB-kaabel printeriga.
3. Ühendage USB-kaabel hostarvutiga.
4. Saatke andmed hostarvutist printerisse.

MÄRKUS:

- Liidesekaablit puudutava teabe saamiseks pöörduge lähima TOSHIBA TEC esindaja poole.
- USB-kaabli lahti ühendamisel järgige palun peaarvuti süsteemi juhiseid.

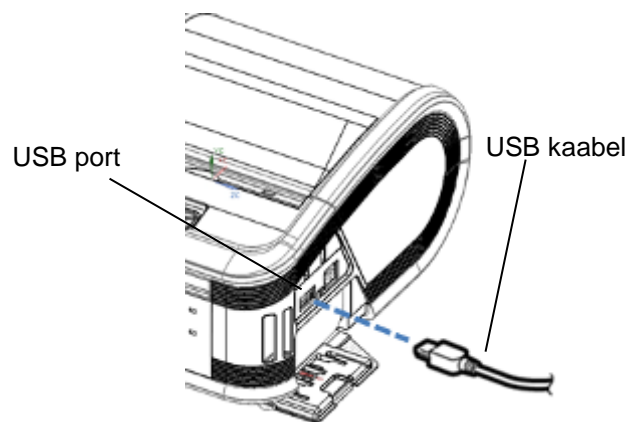

■ Juhtmevaba

1. Bluetoothi kasutades veenduge, et printer asub 3 m raadiuses peaseadmest. LAN-raadiovõrgu puhul paigutage printer juhtmevaba side ulatusega alale.
2. Lülitage sisse printer ja host ja saatke andmed hostarvutist printerisse.

MÄRKUS.

- Enne printeriga töötamist lugege kindlasti juhist „Ettevaatusabinõud juhtmevabade sideseadmete käsitlemiseks“.
- Kontrollige, et printeri ja peaarvuti vahel ei oleks takistusi. Takistused võivad põhjustada kommunikatsiooni ebaõnnestumise.

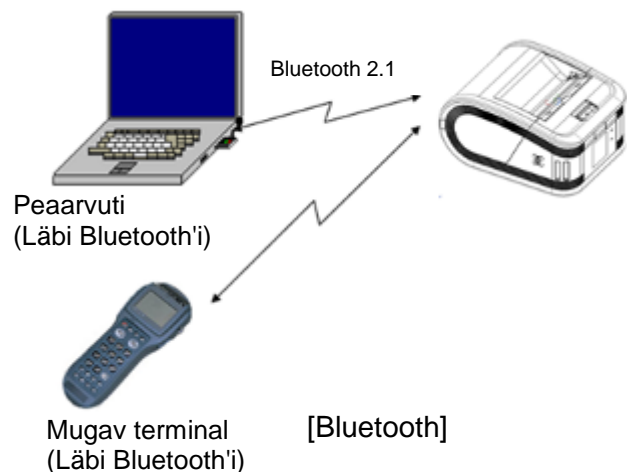

Töökeskond mõjutab raadioühendust. Eriti võivad õiget kommunikatsiooni tõkestada metalltakistused, metallipuru või metallseinte tagune paigutus. Juurdepääsupunktide asukohtade paigaldamisel pidage nõu lähima TOSHIBA TEC esindajaga.

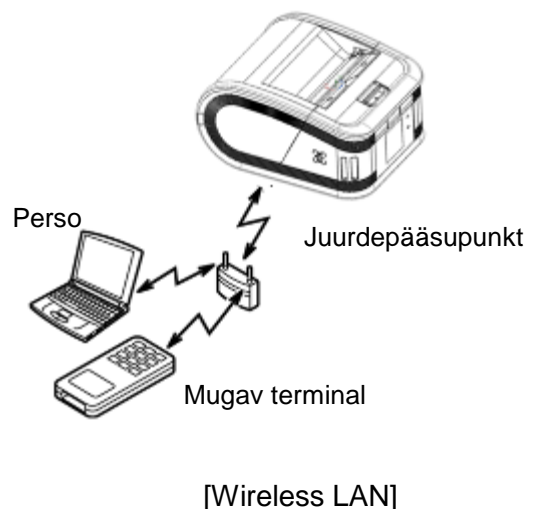

Igapäevane hooldus

Printeri kõrge kvaliteedi ja jõudluse säilitamiseks tuleb seda regulaarselt puhastada.

ETTEVAATUST!

- **ÄRGE KASUTAGE** prindipea või mitmesuguste rullikute puhastamiseks teravaid esemeid kuna see võib põhjustada printimise ebaõnnestumise või printeri rikke.
- **ÄRGE KUNAGI KASUTAGE** ühtki lenduvat solventi, sh lahustid ja benseen, kuna see võib põhjustada printimise ebaõnnestumise või printeri rikke.
- Ärge puudutage prindipea elementi paljakäsi kuna staatiline elekter võib prindipead kahjustada.
- Prindipea läheb kohe pärast printimist kuumaks. Laske sellel enne igasugust hooldust jahtuda.

■ Prindipea

Puhastage prindipea elementi prindipea puhastuspliatsiga.

Joondaja-vabade etikettide kasutamisel pühkige trükipealt peale ühe või kahe andmekandja kasutamist mustus ja liimijäägid maha.

MÄRKUS:

Olge rebimisriba kasutamisel ettevaatlik. Äär on terav

Prindipea element



Prindipea puhastuspliats

■ Tiigel ja lindi võll

Pühkige trükisilinder seda pöörates, puhtas etüülalkoholis niisutatud pehme riidega.

Pühkige ribavõll puhtas etüülalkoholis kergelt niisutatud pehme riidega

Puhastage joondaja-vaba sildikomplekti trükisilinder samal viisil. Puhastada tuleks pärast ühe või kahe andmekandja rulli kasutamist.

Tiigel

Ribavõll



■ Andmekandja anduriaken ja andmekandja rada

Eemaldage andmekandja anduriaknalt tolmu või mustus kaubanduses saadaoleva pehme, kuiva harjaga.

Pühkige andmekandja rada pehme kuiva riidelapiga.

Joondaja-vabade etikettide kasutamisel pühkige andmekandja juhtidelt peale ühe või kahe andmekandja kasutamist mustus ja liimijäägid maha.



■ Pealmine kaas ja tööpaneel

Pühkige pealmine kaas ja tööpaneeli aken puhtas etüülalkoholis kergelt niisutatud pehme riidega.

Eemaldage andmekandja väljundilt mustus ja jääkliim puhtas etüülalkoholis kergelt niisutatud puuvillase tamponiga.

Joondaja-vabade etikettide kasutamisel pühkige pealmiselt kaanelt või andmekandja väljastajalt peale ühe või kahe andmekandja kasutamist mustus ja liimijäägid maha.

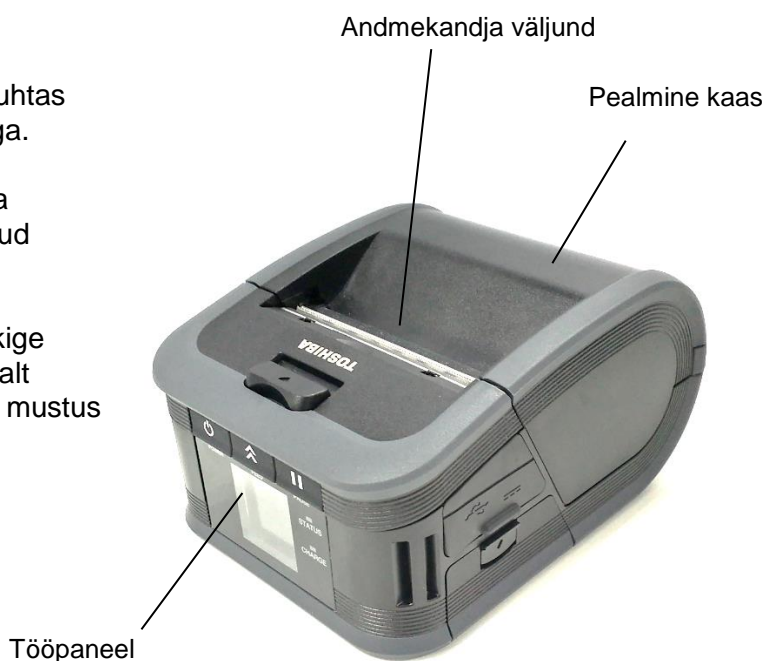

Tõrkeotsing

Töötamise ajal probleemi esinemise korral järgige tõrkeotsingu juhist ja tehke soovitatud parandavad toimingud.

Kui te järgnevate lahendustega probleemi ei kõrvalda siis ärge püüdke seda ise parandada. Lülitage printer välja, võtke välja akukomplekt ja seejärel võtke abi saamiseks ühendust TOSHIBA TEC teeninduse esindajaga.

Kuvatakse veateade.

Veateate kuvamisel järgige vastavat juhist ja seejärel vajutage nuppu [PAUSE]. Viga kustutatakse.

Veateade	Põhjus	Lahendus
COMMS ERROR	Kommunikatsiooni ajal ilmnes paarsuse või kadreerimise viga.	Lülitage toide välja ja siis jälle sisse. Saatke andmed uuesti peaarvutist printerisse. Probleemi kordumisel lülitage toide välja ja võtke ühendust TOSHIBA TEC teeninduse esindajaga.
PAPER JAM	Andmekandja ei ole õigesti sisestatud.	Sisestage andmekandja õigesti.
	Printeris on andmekandja kinni kiilunud.	Eemaldage kinni kiilunud andmekandja ja sisestage andmekandja õigesti. Vajutage nuppu [PAUSE].
	Andmekandja ei ole õigesti sisse laetud.	Sisestage andmekandja õigesti ja vajutage nuppu [PAUSE].
	Peegeldav andur ei tuvasta musti märgiseid.	Sisestage õige, mustade märgetega andmekandja ja vajutage nuppu [PAUSE].
	Ülekandev andur ei tuvasta siltide vahelisi tühikuid.	Sisestage õige andmekandja. Probleemi kordumisel sätestage lävi.
NO PAPER	Printeris sai andmekandja otsa.	Sisestage uus andmekandja rull ja vajutage nuppu [PAUSE].
COVER OPEN	Pealmine kaas on avatud.	Sulgege pealmine kaas.
HEAD ERROR	Prindipea elemendi osa on purunenud.	Lülitage printer välja ja võtke prindipea asendamiseks ühendust lähima TOSHIBA TEC teeninduse esindajaga.
FLASH WRITE ERROR	Ilmnes väikmälu kirjutusviga.	Lülitage toide välja ja siis jälle sisse. Saatke andmed uuesti peaarvutist printerisse. Probleemi kordumisel lülitage toide välja ja võtke ühendust TOSHIBA TEC teeninduse esindajaga.
FORMAT ERROR	Ilmnes väikmälu vormindusviga.	Lülitage toide välja ja siis jälle sisse. Saatke andmed uuesti peaarvutist printerisse. Probleemi kordumisel lülitage toide välja ja võtke ühendust TOSHIBA TEC teeninduse esindajaga.

Veateade	Põhjus	Lahendus
FLASH MEMORY FULL	Välkmälus ei ole andmete talletamiseks piisavalt ruumi.	Lülitage nupp [POWER] välja ja seejärel uuesti sisse. Formatiseerige mälu uuesti, et vabastada mälu ja saata andmed peaseadmest uuesti printerisse. Probleemi kordumisel lülitage toide välja ja võtke ühendust TOSHIBA TEC teeninduse esindajaga.
LOW BATTERY	Akus ei ole piisavalt laenguvõimsust.	Lülitage printer välja ja asendage akukomplekt täislaetuga.
EXCESS HEAD TEMPERATURE	Prindipea temperatuur on jõudnud töötemperatuuri ülempiirini.	Seisake printimine ja oodake kuni printeri töö taastub automaatselt. Probleemi kordumisel lülitage toide välja ja võtke ühendust TOSHIBA TEC teeninduse esindajaga.
AMBIENT TEMP ERROR	Keskkonna temperatuur on jõudnud töötemperatuuri ülempiirini.	Seisake printimine kuni keskkonna temperatuur langeb printeri töötemperatuuri vahemikku.
BATTERY TEMP ERROR	Aku on äärmiselt kuum.	Lülitage printer välja, kui on ühendatud võtke küljest toiteadapter ja oodake kuni aku temperatuur langeb printeri töötemperatuuri vahemikku.
HIGH VOLT. ERROR	Aku pinge on normist kõrvalekalduv.	Lülitage printer välja, võtke aku välja, sisestage see uuesti ja lülitage printer uuesti sisse. Probleemi kordumisel lülitage toide välja ja võtke ühendust TOSHIBA TEC teeninduse esindajaga.
CHARGE ERROR	Aku laadimise ajal leiti viga.	See võib tähendada aku tööea lõppemist. Asendage akukomplekt uuega.
Käsuvea näide PC001;0A00,0300,	Käsuvea ilmnemisel kuvatakse LCD ekraani ülemisele reale kuni 16 tähemärki või numbrit.	Lülitage printer välja, seejärel taas sisse. Saatke andmed uuesti peaarvutist printerisse. Probleemi kordumisel lülitage toide välja ja võtke ühendust TOSHIBA TEC teeninduse esindajaga.
Muud veateated	Esineb riistvara või tarkvara rike.	Lülitage printer välja, seejärel taas sisse. Probleemi kordumisel lülitage toide välja ja võtke ühendust TOSHIBA TEC teeninduse esindajaga.

***: Printimata siltide arv 1 kuni 9999 (sildi ühikutes).

Kui printer ei tööta õigesti

Järgmiste sümptomite ilmnemisel kontrollige vastavaid punkte ja tehke parandavad toimingud.

Sümptom	Kontrollitav punkt (põhjus)	Lahendus
Printer ei lülitus sisse lüliti POWER vajutamisel.	Akukomplekt ei ole õigesti sisestatud.	Sisestage täielikult laetud akukomplekt.
Täielikult laetud aku on sisestatud aga tööaeg on lühike.	Aku tööiga on lõppenud.	Sisestage täielikult laetud uus akukomplekt.
Printer ei suuda suhelda USB kaudu.	Printer ei ole sisse lülitatud.	Lülitage printer sisse.
	Printer suhtleb juhtmevaba side kaudu.	Lõpetage juhtmevaba kommunikatsioon.
	Väljaande režiim on vale.	Valige õige väljaande režiim.
Printer ei suuda suhelda Bluetooth-i kaudu.	Printer ei ole sisse lülitatud.	Lülitage printer sisse.
	Hostarvuti on liiga kaugel.	Tooge printer 3m raadiusse peaseadmest.
	Printerit kasutatakse kohas, kus seda segavad müra või häired.	Vältige sellist asukohta.
	Printeri aadress on hostarvutil valesti seatud.	Sisestage peaarvutisse õige printeri aadress.
Printer ei suuda suhelda LAN-raadiovõrgu kaudu.	Väljaande režiim on vale.	Valige õige väljaande režiim.
	Printer ei ole sisse lülitatud.	Lülitage printer sisse.
	Hostarvuti on liiga kaugel.	Tooge printer juhtmevaba side ulatusega alale.
	Takistused blokeerivad raadiolained.	Kasutage printerit takistusteta asukohas.
	Printerit kasutatakse kohas, kus seda segavad müra või häired.	Vältige sellist asukohta.
	Printeri aadress on hostarvutil valesti seatud.	Sisestage peaarvutisse õige printeri aadress
	Juurdepääsupunkti või hostarvuti kanali seade on vale.	Vältige segavate kõrvaliste juurdepääsupunktidega kanalite kasutamist.
Väljatrükk on liiga hele. Printer võttis printimisandmed vastu aga midagi ei prindita.	Väljaande režiim on vale.	Valige õige väljaande režiim.
	Prindipea on määrdunud.	Puhastage prindipea.
	Andmekandja ei ole õigesti sisestatud.	Sisestage andmekandja õigesti.
	Kasutatud andmekandja on riknenud ja ületanud kasutusaja.	Sisestage uus andmekandja rull.
Printer võttis printimisandmed vastu aga midagi ei prindita.	See andmekandja ei ole TOSHIBA TEC poolt heaks kiidetud.	Kasutage TOSHIBA TEC poolt heakskiidetud andmekandjat.
	Tuli STATUS põleb või vilgub.	Kustutage viga.
	Andmekandja ei ole õigesti sisestatud.	Sisestage andmekandja õigesti.

Printeri tehnilised andmed

Mudel	B-FP3D-GH52-QM-R
Andmekandja tüübid	Etikett / Silt / Kviitung
Printimise meetod	Otsene termo
Resolutsioon	203 dpi (8 punkti/mm)
Printimiskiirus	Maks. 6 tolli/s (152 mm/s) (Oleneb töökeskkonnast, printimise tingimustest, aku seisundist jne).
Efektiivne printimislaius	72 mm (2,9")
Väljaande režiim	Partii / Maharebimine
Ribakood	UPC-A/E, EAN8/13, UPC-A/E lisa 2&5, EAN-8/13 lisa 2&5, Kood39, Kood93, Kood128, EAN128, NW7, MSI, Tööstuslik 5st 2, ITF, Postnet, RM4SCC, KIX-kood, GS1 andmeriba
Kahedimensiooniline kood	Andmemaatriks, PDF417, Maksikood, QR kood, Micro PDF417, Micro QR, GS1 Andmemaatriks
Kirjatüüp	Bitmap: Alpha numeric 25 tüüpi, Lihtsustatud Hiina 24x24(GB18030), Jaapani gooti 16x16, 24x24, mincho 32x32 Piiirjooned: 5tüüpi Avatud font: Noto Hans Sans (CJK)
LCD	TFT Värviline LCD, 128x128 punkti taustavalgusega
Aku	7.2 V 2500 mAh Li-Ion aku
Mõõtmed	116 (L) x 150 (D) x 80 (K) mm (Välja arvatud projekti osad)
Kaal (koos akuga)	660g
Töötemperatuur	-15 °C kuni 50 °C (5 °F kuni 122 °F)
Tööniiskus	25~85% RH (mittekondenseeruv)
Laadimistemperatuur	Vahelduvvoolu adapter: 0 °C kuni 40 °C (32 °F kuni 104 °F)
Mälu	Flash ROM: 64 MB, SDRAM: 32 MB
Liides	Bluetooth 4.0, 2.1 (Bluetooth nutivalmis: BR/EDR, BLE) Juhtmevaba LAN (802.11a/b/g/n)
	USB 2.0 (Täiskiirus)
NFC	ISO/IEC14443 Tüüp A, NFC foorumi Tüüp2, 144 baiti
Andmekandja andurid	Etikettide vahe Must märgis Paberi lõpp Maharebimine
Tellitav	1-pesaga akulaadija (B-EP800-CHG-QM-R) 6-pesaga akulaadija (B-EP800-CHG6-QM-R) AC adapter (B-EP800-AC-QM-R) Sigaretisüütaja adapter (B-EP800-DC12-QM-R) DC pesa adapter (B-FP800-DCJA-QM-R) Õlarihm (B-EP900-SS-QM-R) Tagavaraaku: (B-FP803-BTH-QM-R)

Andmekandja tehnilised andmed

<Etiketid>

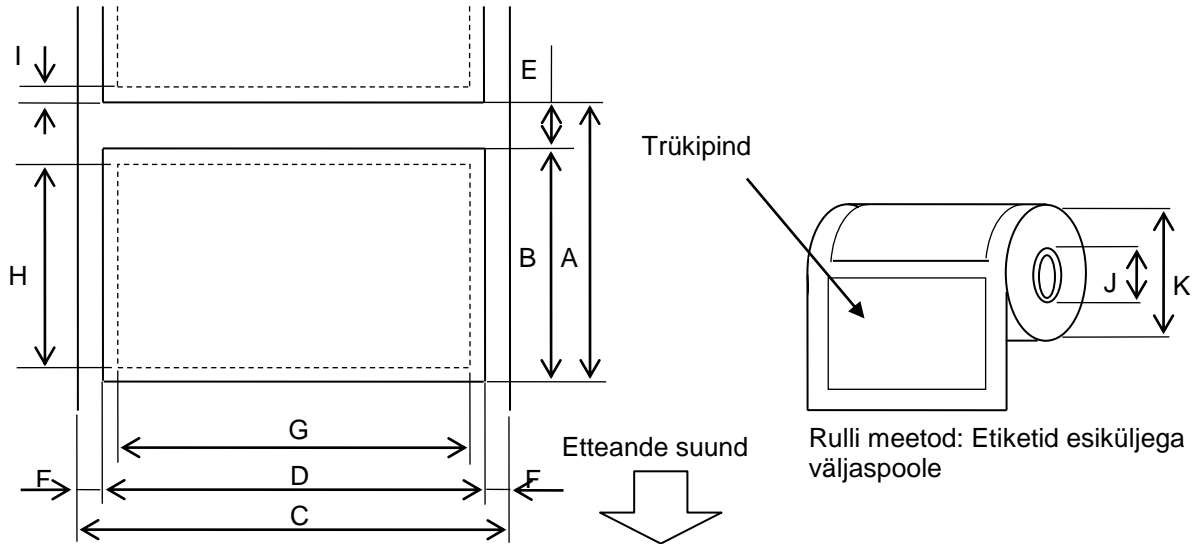

<Tag>

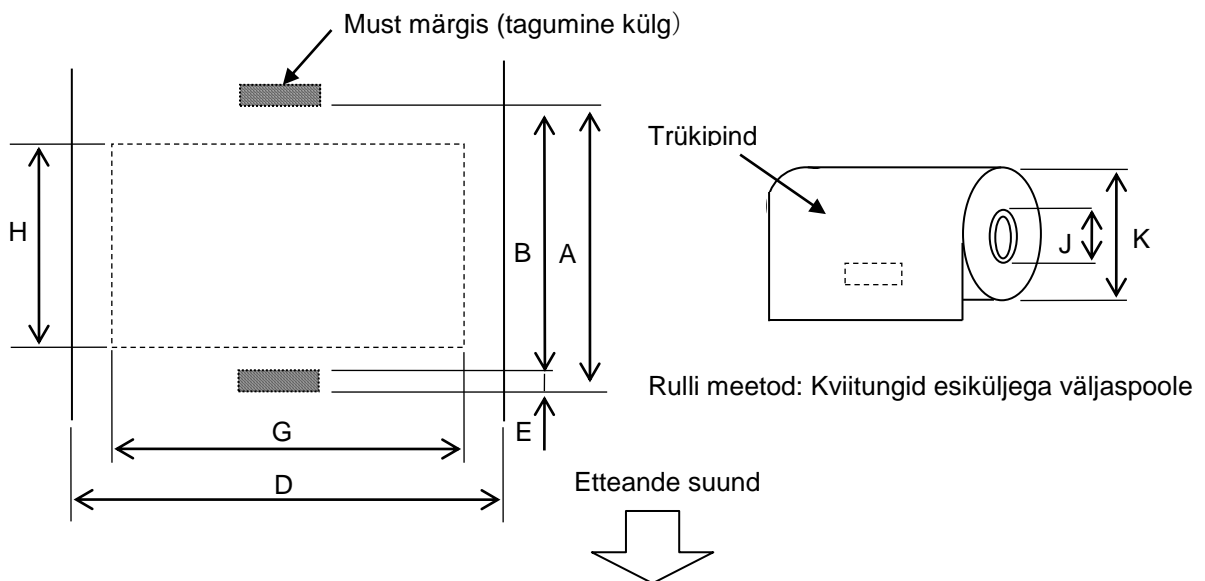

Artikkel		Andmekand ja tüüp	Silt		Kviitung	
		Režiim	Partii	Lint	Mustade märgistega	Ilma mustade märgisteta
A	Etiketi kalle	Min.	10,0	13,0	10,0	–
		Max.	999,9	67,0	999,9	–
B	Sildi pikkus	Min.	7,0	10,0	7,0	–
		Max.	997,0	60,0	997,0	–
C	Aluspaberi laius	Min.	26,0		–	
		Max.	80,0		–	
D	Sildi laius	Min.	24,0		–	
		Max.	78,0		–	
D	Andmekandja laius	Min.	–		24,0	
		Max.	–		80,0	
E	Vahemaa etiketist etiketini	Min.	3,0		–	
		Max.	7,0		–	
E	Musta märgise pikkus	Min.	3,0	3,0	3,0	–
		Max.	7,0	7,0	7,0	–
F	Vertikaalse vahe laius	Min.	1,0	1,0	–	–
		Max.	7,0	7,0	–	–
G	Efektivne printimislaius	Max.	72,0			
H	Efektivne trüki pikkus	Min.	5	8,0	5	–
		Max.	995,0	58,0	995,0	–
I	Trükkimatu ala	1,0 etiketi ülemisest/alumisest äärest				–
J	Paberisüdamiku välimine diameeter	Min.	Φ12,0 +0/-0,5		Φ12,0 +0/-0,5 (Paberist südamik puudu: Φ18)	
K	Rulli välimine läbimõõt	Max.	Φ67,0 +0/-1,0			
	Rulli suund	Ainult välimine				

ANDMEKANDJA KORRASHOID/KÄSITSEMINE

ETTEVAATUST!

Veenduge, et loete tähelepanelikult tarvikute kataloogi (Supply Manual) ja saate sellest aru. Kasutage ainult nõuetele vastavat andmekandjat. Määramata andmekandja kasutamine võib lühendada prindipea tööiga ja põhjustada ribakoodi loetavuse probleeme ning halvendada prindi kvaliteeti. Kõiki andmekandjaid tuleb käsitseda hoolikalt vältimaks igasugust andmekandja või printeri kahjustamist. Lugege järgmisi juhiseid tähelepanelikult.

- Ärge hoiustage andmekandjat kauem kui tootja poolt ette nähtud perioodiks.
- Hoiustage andmekandja rulle sirgel küljel, ärge hoiustage neid kaardus külgedel kuna see võib muuta küljed lamedaks ja põhjustada paberi vigase edasiliikumise ning halva printimise kvaliteedi.
- Hoiustage andmekandjaid plastikkottides ja avamise järel sulgege need alati uuesti. Kaitsmata andmekandja saab mustaks ja lisahõõrdumine tolmu ja mustuse osakeste tõttu lühendab prindipea tööiga.
- Hoiustage andmekandjaid jahedas, kuivas kohas. Vältige alasid kus neile võib mõjuda otsene päikesevalgus, kõrge temperatuur, suur niiskus, tolm või gaas.
- Otseseks termoprintimiseks kasutataval termopaberil ei või olla Ca⁺⁺ 800 ppm, Na⁺ 800 ppm, K⁺ 800 ppm ja Cl⁻ 600 ppm ületavaid tingimusi.
- Mõned eelprinditud siltidel kasutatud tindid võivad sisaldada komponente mis lühendavad prindipea tööiga. Ärge kasutage kõvasid aineid, nagu nt kaltsiumkarbonaat (CaCO₃) ja kaoliin (Al₂O₃, 2SiO₂, 2H₂O) sisaldava tindiga eelprinditud silte.

Täiendava teabe saamiseks võtke ühendust kohaliku edasimüüjaga või andmekandja tootjaga.

Toshiba Tec Corporation

© 2018 TOSHIBA TEC CORPORATION All Rights Reserved.
1-11-1, Osaki, Shinagawa-ku, Tokyo 141-8562, JAPAN

EE TRÜKITUD INDONEESIAS
EO1-33125
SPTM-0273