

TOSHIBA



Přenosná tiskárna

B-FP3D-GH52-QM-R

Příručka uživatele



Dodržování požadavků pro CE (pouze pro EU)

Společnost Toshiba TEC Germany Imaging Systems GmbH tímto prohlašuje, že toto rádiové zařízení typu B-FP3D je v souladu se směrnicí o rádiových zařízeních 2014/53/EU a směrnicích o nebezpečných látkách 2011/65/EU a (EU) 2015/863. Kompletní znění Prohlášení o shodě EU je k dispozici pod následujícím odkazem: <https://www.toshibatec.eu/support/environment/>

Oznámení FCC

Toto zařízení bylo testováno a shledáno, že vyhovuje omezením pro digitální zařízení třídy A v souladu s částí 15 Předpisů FCC. Tato omezení byla navržena pro zajištění odpovídající ochrany proti škodlivému rušení v obytných prostorách. Toto zařízení vyrábí, využívá a může vyzařovat vysokofrekvenční energii a v případě, že by nebylo nainstalováno v souladu s pokyny, by mohlo způsobovat škodlivé rušení radiokomunikace. Avšak neexistuje žádná záruka, že při konkrétní instalaci nemůže k rušení dojít. Pokud toto zařízení způsobuje rušení radiokomunikace nebo příjmu televizního signálu, které lze určit vypnutím a zapnutím tohoto zařízení, uživatel by se měl pokusit napravit rušení s použitím některého nebo některých následujících opatření:

- Přesměrujte nebo přemístěte přijímací anténu.
- Umístěte zařízení dále od přijímače.
- Připojte zařízení do zásuvky, která je připojena k jinému okruhu, než ke kterému je připojen přijímač.
- Poradte se s prodejcem nebo zkušeným technikem pro rádia/TV přijímače.

Změny nebo úpravy, které nejsou výslovně schváleny výrobcem jako vyhovující, by mohly mít za následek zneplatnění oprávnění uživatele provozovat toto zařízení.

„Toto digitální zařízení třídy B splňuje veškeré požadavky kanadských Předpisů pro zařízení způsobující rušení příjmu.“

(platí pouze pro KANADU)

Některé typy tohoto produktu jsou vybaveny zařízením pro bezdrátovou komunikaci, jako například BT800 a RS9113. Nezapomeňte si laskavě před použitím tohoto produktu přečíst Bezpečnostní opatření pro nakládání s bezdrátovými komunikačními zařízeními, které jsou součástí této příručky.

Poznámka:

Při nákupu propojovacích kabelů pro rozhraní musíte zvolit a dále používat stíněné kabely.

Tento produkt byl navržen pro komerční používání a nejde o spotřebitelský produkt.

Následující informace platí pouze pro členské státy EU:

Likvidace baterií a/nebo akumulátorů

(na základě Směrnice EU 2006/66/ES,

Směrnice o bateriích a akumulátorech a odpadních bateriích a akumulátorech)



Použití tohoto symbolu označuje, že baterie a/nebo akumulátory nelze likvidovat vyhozením do netříděného komunálního odpadu, proto je nutné je vytržít do odděleně shromažďovaného odpadu.

Zajištěním správné likvidace baterií a/nebo akumulátorů pomůžete předejít potenciálním negativním dopadům na životní prostředí a lidské zdraví, ke kterým by jinak mohlo dojít nevhodným nakládáním s odpadem z tohoto produktu.

Podrobnější informace o zpětném odběru a recyklaci baterií a/nebo akumulátorů získáte u svého dodavatele, u kterého jste tento produkt zakoupili.

Kalifornský zákon Proposition 65: Platí pouze pro USA, Kalifornii

⚠ VAROVÁNÍ:

Tento produkt vás může vystavit účinkům chemikálií, včetně DINP (Di-isononyl ftalátu), který je ve státě Kalifornie znám jako látka způsobující rakovinu. Další informace viz www.P65Warnings.ca.gov.

POZOR!

1. Používejte pouze napájecí sady společnosti TOSHIBA TEC navržené a vyráběné pro používání v konkrétním modelu tiskárny. Baterie používaná v tomto zařízení nese riziko vznícení nebo popálení chemikálií. Nepokoušejte se ji rozebrat, zapálit, nezahřívejte ji na více než 50 stupňů Celsia. Baterii vyměňte pouze za jinou baterii řady B-FP3D. Pokud baterii nahradíte nesprávným typem, vznikne riziko požáru nebo výbuchu.

B-FP3D-GH52-QM-R → B-FP803-BTH-QM-R

2. Použitou baterii ihned zlikvidujte. Udržujte mimo dosah dětí. Baterii nerozebírejte ani neničte zapálením.
3. Pokud je k tiskárně připojen externí zdroj napájení, jako například adaptér na střídavý proud, **NEPOUŽÍVEJTE** jiné zařízení, než které je vyhrazeno.

Adaptér na střídavý proud: B-EP800-AC-QM-R (Model: FSP065-REBN2)

Adaptér do zapalovače na cigarety: B-EP802-DC12-QM-R

Následující informace platí pouze pro členské státy EU:**Likvidace produktů**

(na základě Směrnice EU 2012/19/EU,

Směrnice o odpadních elektrických a elektronických zařízeních – OEEZ)



Použití tohoto symbolu označuje, že tento produkt nelze zlikvidovat vyhozením do netříděného komunálního odpadu, proto je nutné jej vyřadit do odděleně shromažďovaného odpadu. Baterie a akumulátory, které jsou uvnitř produktu, lze zlikvidovat spolu s ním. Budou separovány v recyklačním centru.

Černý pruh označuje, že byl produkt uveden na trh po 13. srpnu 2005.

Zajištěním správné likvidace tohoto produktu pomůžete předejít potenciálním negativním dopadům na životní prostředí a lidské zdraví, ke kterým by jinak mohlo dojít nevhodným nakládáním s odpadem z tohoto produktu.

Podrobnější informace o zpětném odběru a recyklaci tohoto produktu získáte u svého dodavatele, u kterého jste tento produkt zakoupili.

Bezpečnostní opatření pro nakládání s bezdrátovými komunikačními zařízeními
Modul Bluetooth®: BT800
Bezdrátový modul LAN: RS9113

Obchodní značka

Bluetooth je registrovaná obchodní značka, jejímž vlastníkem je společnost Bluetooth SIG, Inc. a společnost TOSHIBA TEC CORPORATION ji používá na základě licence.

Pozor

Obecné informace

Pro všechny země a oblasti

Tento produkt je bezdrátové komunikační zařízení a používání tohoto produktu je omezeno na následující země nebo oblasti. Pokud budete produkt používat v jiných zemích nebo oblastech, než které jsou uvedeny, můžete být potrestáni v souladu se zákony těchto zemí nebo oblastí.

USA, Kanada, Rakousko, Belgie, Bulharsko, Chorvatsko, Kypr, Česká republika, Dánsko, Estonsko, Finsko, Francie, Německo, Řecko, Maďarsko, Irsko, Itálie, Lotyšsko, Litva, Lucembursko, Malta, Nizozemsko, Polsko, Portugalsko, Rumunsko, Slovensko, Slovinsko, Španělsko, Švédsko, Spojené království, Švýcarsko, Norsko, Island, Lichtenštejnsko, Austrálie, Nový Zéland

Pro Evropu

Pro Bluetooth a bezdrátovou síť LAN:

Společnost TOSHIBA TEC CORPORATION tímto prohlašuje, že zařízení BT800 a RS9113 jsou v souladu se základními požadavky a dalšími příslušnými ustanoveními Směrnice 2014/53/EU. Toto zařízení využívá pásmo rádiových frekvencí, které nebylo harmonizováno v rámci všech zemí EU a EFTA, a může být v zemích EU a EFTA používáno.

Pro USA

Toto zařízení vyhovuje části 15 Předpisů FCC. Jeho provoz podléhá následujícím dvěma podmínkám:

- (1) toto zařízení nesmí způsobovat škodlivé rušení a
- (2) toto zařízení musí tolerovat jakákoli přijatá rušení včetně rušení, která mohou způsobovat nežádoucí provoz.

Jakékoli provedené změny a úpravy, které nebyly výrobcem výslovně schváleny jako vyhovující, by mohly způsobit zneplatnění oprávnění uživatele provozovat toto zařízení.

Pro Kanadu

Provozování tohoto zařízení podléhá následujícím dvěma podmínkám:

- (1) toto zařízení nesmí způsobovat rušení a
- (2) toto zařízení musí tolerovat jakákoli rušení včetně rušení, která mohou způsobovat nežádoucí provoz zařízení.

Aby nedocházelo k rušení rádiových vln licencovaných služeb, je toto zařízení určeno k provozu uvnitř budov a v dostatečné vzdálenosti od oken, aby bylo zajištěno maximální stínění. Zařízení, které je nainstalováno mimo budovu, podléhá udělení licence.

Žádná společnost, firma ani uživatel nesmí bez povolení upravovat frekvenci, zvyšovat výkon ani měnit původně navržené charakteristiky a funkce certifikovaného nízkofrekvenčního elektrického zařízení.

Použití nízkofrekvenčních elektrických zařízení nesmí mít vliv na bezpečnost navigace ani nesmí narušovat zákonnou komunikaci; v případě zjištění takového rušení bude služba pozastavena až do sjednání nápravy, kdy již nebude žádné rušení existovat.

Pro zajištění bezpečnosti

Tento produkt nepoužívejte v místech, kde je zakázáno jeho používání, například v letadle nebo v nemocnici. Pokud oblasti zákazu jejich používání neznáte, nahlédněte prosím do předpisů příslušných institucí - letecké společnosti, zdravotnického zařízení.

Mohlo by totiž dojít k narušení funkce leteckých přístrojů nebo lékařských zařízení s následkem vážné nehody.

Vzhledem k tomu, že tento produkt využívá velmi nízký výkon v porovnání s mobilními telefony, není možné, aby narušoval fungování kardiostimulátorů a defibrilátorů. Pokud by však používání tohoto produktu fungování kardiostimulátorů nebo defibrilátorů ovlivňovalo, okamžitě toto zařízení přestaňte používat a obraťte se na prodejního zástupce společnosti TOSHIBA TEC.

Produkt nesmíte rozmontovávat, upravovat ani opravovat. Mohlo by dojít ke zranění. Takové úpravy jsou také v rozporu se zákony a předpisy o rádiových zařízeních. O opravu požádejte svého prodejního zástupce společnosti TOSHIBA TEC.

Bezpečnostní opatření při používání

Tento produkt komunikuje s jinými zařízení pomocí radiokomunikace. V závislosti na umístění instalace, orientaci, prostředí apod. může docházet ke zhoršování komunikace nebo k narušování fungování zařízení instalovaných v blízkosti.

Zařízení neponechávejte v blízkosti mikrovlnných přístrojů.

Následkem rádiového rušení vysílaného mikrovlnným zařízením může dojít ke zhoršování nebo chybám komunikace.

Vzhledem k tomu, že Bluetooth a bezdrátová síť LAN používá stejné radiofrekvenční pásmo, mohou se rádiové vlny, které jsou používány zároveň, vzájemně rušit a způsobovat zhoršování komunikace nebo odpojování ze sítě. V případě problémů přestaňte Bluetooth nebo bezdrátovou síť LAN používat.

Zařízení nepoužívejte na kovových stolech ani v blízkosti kovových předmětů.

Mohlo by dojít ke zhoršení komunikace.

Technické parametry

zařízení BT800

Verze Bluetooth	Dva režimy V4.0
Frekvence	2,402 až 2,480 GHz
Max. přenos	Třída 1
Výkon	+8 dBm z antény "
Citlivost příjmu	-89 dBm
Rychlost přenosu	Až Mbps (vzduchem)
Komunikační vzdálenost	3m/360deg (pro specifikaci FP3D)
Certifikace (modul)	US/FCC: SQGBT800, KANADA/IC: 3147A-BT800 (Označit certifikačním štítkem „Obsahuje FCC ID: SQG-BT800“) Evropa: RE 2014/53/EU
Technické parametry antény:	PN: AT3216-B2R7HAA, Výroba: ACX, typ keramika, anténní zisk: 0,5(dBi)

Technické parametry RS9113

Standardní	IEEE802.11 a / b / g / n
Frekvence	"2412 MHz – 2484 MHz/4910 MHz – 5825 MHz"
Kmitočet	5 MHz(2.4GHz),20 MHz(5GHz)
Kanál:	US : 1 - 11, 36 - 48, 52 - 64, 100 - 116, 120 - 128, 132 - 140, 149 - 165 Evropa: 1- 13, 36 - 48, 52 - 64, 100 - 140
Anténa	PCB Trace anténa (vestavěný modul) @2.0dBi
Rychlost komunikace/ Modulace	802.11b: 1, 2, 5,5, 11 Mbps 802.11g: 6, 9, 12, 18, 24, 36, 48, 54 Mbps 802.11n: MCS0 až MCS7 s a bez Short GI" OFDM s BPSK, QPSK, 16-QAM, a 64-QAM 802.11b s CCK a DSSS"
Citlivost příjmu	-97 dBm
Výstup přenosu	18 dBm

POZOR!

1. Dávejte pozor, abyste si při otevírání a zavírání krytu nepřiskřípli prsty a nezpůsobili si zranění.
2. Nedotýkejte se pohyblivých částí. Riziko vtažení prstů, šperků, oděvu apod. pohybujícími se částmi snížíte vypnutím hlavního vypínače.

Souhrn bezpečnostních pokynů

Při manipulaci s tímto zařízením nebo při jeho údržbě je osobní bezpečnost mimořádně důležitá. Varování a upozornění potřebná pro bezpečnou manipulaci jsou součástí této příručky. Před manipulací nebo údržbou tohoto zařízení si musíte prostudovat veškerá varování a upozornění obsažená v této příručce a uvedené uvnitř tiskárny a na ní a musíte jim porozumět.

Nepokoušejte se provádět opravy tohoto zařízení. Pokud by došlo k závadě, kterou nebudete moci napravit postupy popsanými v této příručce, přístroj vypněte a obraťte se na oprávněného zástupce společnosti TOSHIBA TEC.

Bezpečnostní opatření

Tato příručka uživatele a produkty (zařízení), které jste zakoupili, obsahují označení/údaje, které musí být dodržovány pro zajištění bezpečného používání tohoto zařízení a předcházení úrazu a škodám majetku. Významy označení a symbolů jsou uvedeny níže. Označení a údaje si přečtěte a seznamte se s jejich obsahem, ještě než začnete číst příručku uživatele.

Bezpečnostní opatření

Následující bezpečnostní opatření vám pomohou zajistit, aby toto zařízení fungovalo stále správně.

- (1) Při jeho umístění se snažte vyhýbat místům, která se vyznačují následujícími nepříznivými podmínkami:
 - *Teploty mimo stanovený rozsah
 - *Vysoká vlhkost
 - *Přímé sluneční světlo
 - *Nepřiměřené vibrace
- (2) Kryt je třeba čistit otíráním suchým hadříkem nebo hadříkem lehce namočeným v neagresivním roztoku čistícího prostředku. Na plastový kryt NIKDY NEPOUŽÍVEJTE ŘEDIDLA ANI JINÁ NESTÁLÁ ROZPOUŠTĚDLA.
- (3) POUŽÍVEJTE POUZE média URČENÁ SPOLEČNOSTÍ TOSHIBA TEC.
- (4) NEUCHOVÁVEJTE média v místech, kde by mohly být vystaveny přímému slunečnímu světlu, vysokým teplotám, vysoké vlhkosti, prachu nebo plynu.
- (5) V případě závady tiskárny může dojít ke ztrátě dat uložených v její paměti.
- (6) NEOTEVÍREJTE horní kryt a kryt baterií v průběhu provozu zařízení. Způsobili byste zastavení provozu tiskárny.
- (7) Povrch tištěných štítků nebo stvrzenek NESMÍTE poškrábat ostrými předměty.
- (8) Vždy používejte stíněný propojovací kabel rozhraní.

POZOR!

1. Tuto příručku nesmíte kopírovat, zcela ani částečně, bez předchozího písemného povolení společnosti TOSHIBA TEC.
2. Obsah této příručky je možné změnit bez předchozího upozornění.
3. S jakýmkoli svými dotazy týkajícími se této příručky se prosím obraťte na svého místního oprávněného zástupce servisu.



VAROVÁNÍ

Tento symbol označuje riziko smrti nebo vážného zranění v případě, že by bylo se zařízením nakládáno nesprávným způsobem nebo v rozporu s uvedenými pokyny.

- Pokud se do zařízení dostane voda nebo jiná tekutina, zařízení vypněte. Pokud byste v takovém případě zařízení používali i nadále, mohlo by dojít k požáru nebo k zásahu elektrickým proudem.
- Pokud dojde k poškození pláště zařízení při jeho upuštění nebo nárazu, zařízení vypněte. Pokud byste v takovém případě zařízení používali i nadále, mohlo by dojít k požáru nebo k zásahu elektrickým proudem.
- Vyvarujte se neustálému vystavení přímému slunečnímu světlu nebo vysoké teplotě, protože by tak mohlo dojít k požáru.
- Ze zařízení neodstraňujte jeho kryty ani se nesnažte zařízení sami jakkoli upravovat. Mohli byste tak způsobit požár nebo by mohlo dojít k zasažení elektrickým proudem.
- Vyhněte se používání vody, obsluhování zařízení mokřýma rukama nebo čištění pomocí mokrého hadříku. Mohlo by tak dojít k zásahu elektrickým proudem.
- Zařízení neotírejte hadříkem namočeným v ředidle ani jiném těkavém rozpouštědle, protože by mohlo dojít k požáru nebo zásahu elektrickým proudem.
- K čištění zařízení **NEPOUŽÍVEJTE** sprejové čističe obsahující hořlavý plyn. Mohlo by dojít k požáru.
- Používejte pouze baterie určené k tomuto účelu. Mohlo by tak dojít k zásahu elektrickým proudem.
- Nebezpečí výbuchu v případě nesprávně provedené výměny baterie. Baterii nahraďte pouze modelem napájecí sady B-FP803-BTH-QM-R 7.2V 2500mAh Li-ion schválených společností TOSHIBA TEC Corporation. Použité baterie likvidujte v souladu s pokyny výrobce.
- Baterii se nepokoušejte rozmontovávat ani jakkoli upravovat, protože obsahuje ochrannou jednotku. Mohli byste tak tuto ochrannou jednotku poničit a způsobit její zahřátí, prasknutí nebo zahoření.
- Pokud by došlo k namočení baterie, zcela ji vysušte. Používáním mokré baterie by mohlo dojít k zásahu elektrickým proudem.

- Při používání baterií dodržujte následující bezpečnostní opatření. Jinak by mohlo dojít k jejich zahřátí, prasknutí nebo zahoření.
 - Baterii nevyhazujte do ohně ani ji nezažhívejte v mikrovlnné ani jiné troubě apod.
 - Dávejte pozor, abyste baterii do zařízení nevložili opačně.
 - Elektrody nespojujte pomocí kovových předmětů, jako jsou dráty. Baterii nepřevážujte ani neukládejte spolu s kovovými předměty, např. náhrdelníky, sponkami atd.
 - Do baterie nezapichujte jehly, nesnažte se ji rozbít kladivem, nestoupejte na ni ani ji nenechte upadnout.
 - Baterii neletujte.
 - Nenechávejte baterii v místech, kde teplota převyšuje 50°C, např. ve vozidle nebo na přímém slunečním světle



POZOR

Tento symbol označuje riziko zranění osob nebo poškození majetku, pokud by bylo se zařízením nevhodně nakládáno v rozporu s pokyny.

- Neponechávejte ji v blízkosti plamene nebo jiných zdrojů tepla. Mohlo by tak dojít k požáru nebo selhání zařízení.
- Zařízení nesmíte upustit ani je vystavovat nárazům, protože by tak mohlo dojít k jeho selhání.
- Při bouřce zařízení vypněte a k zařízení se nepřibližujte, aby nedošlo k zásahu elektrickým proudem a poruše zařízení.
- Vyhněte se místům, která jsou vystavena okamžitým změnám teploty, které by mohly způsobit kondenzaci, zásah elektrickým proudem nebo poruchu zařízení.
- Dávejte si pozor, abyste ostrými předměty nezpůsobili poškození tiskové hlavy, válce zařízení nebo válce oddělovače. Mohlo by tak dojít k poruše zařízení.
- Prvku tiskové hlavy se nedotýkejte tvrdými předměty. Mohlo by tak dojít k poruše zařízení.
- Používejte pouze média určená k tomuto účelu. Jinak by mohlo dojít k selhání zařízení.
- Před výměnou baterie nejprve zařízení vypněte, protože by mohlo dojít k poruše zařízení.
- Baterii nedobíjejte v blízkosti plamene nebo pod přímým slunečním zářením. Vysoká teplota může aktivovat nebo poškodit ochrannou jednotku baterie, vyrušit elektrický náboj nebo způsobit její přehřívání, prasknutí nebo vznícení.
- Pokud zařízení nebudete delší dobu používat, vyjměte baterii. Jinak by mohlo dojít k selhání zařízení.
- Neponechávejte baterii v blízkosti plamenů, zdroje tepla ani jiných míst vystavených vysokým teplotám. Mohlo by tak dojít k přehřátí nebo zahoření.
- Nesnažte se baterii do zařízení nebo do nabíječky baterií dostat násilím. Mohlo by dojít k jejímu přehřátí, prasknutí nebo zahoření. Ověřte si, že jsou elektrody ve správné poloze.
- Nepřipojujte baterii do síťové zásuvky ani do zdířky zapalovače na cigarety, neboť by tak mohlo dojít k přehřátí, prasknutí nebo zahoření baterie.
- Vzhledem k tomu, že baterie řady B-FP803-BTH-QM-R je určena výhradně pro tiskárny řady B-FP3D-GH, nepoužívejte ji v jiných zařízeních. Mohlo by tak dojít k poškození baterie nebo k ovlivnění výkonnosti nebo životnosti baterie.

Názvy částí

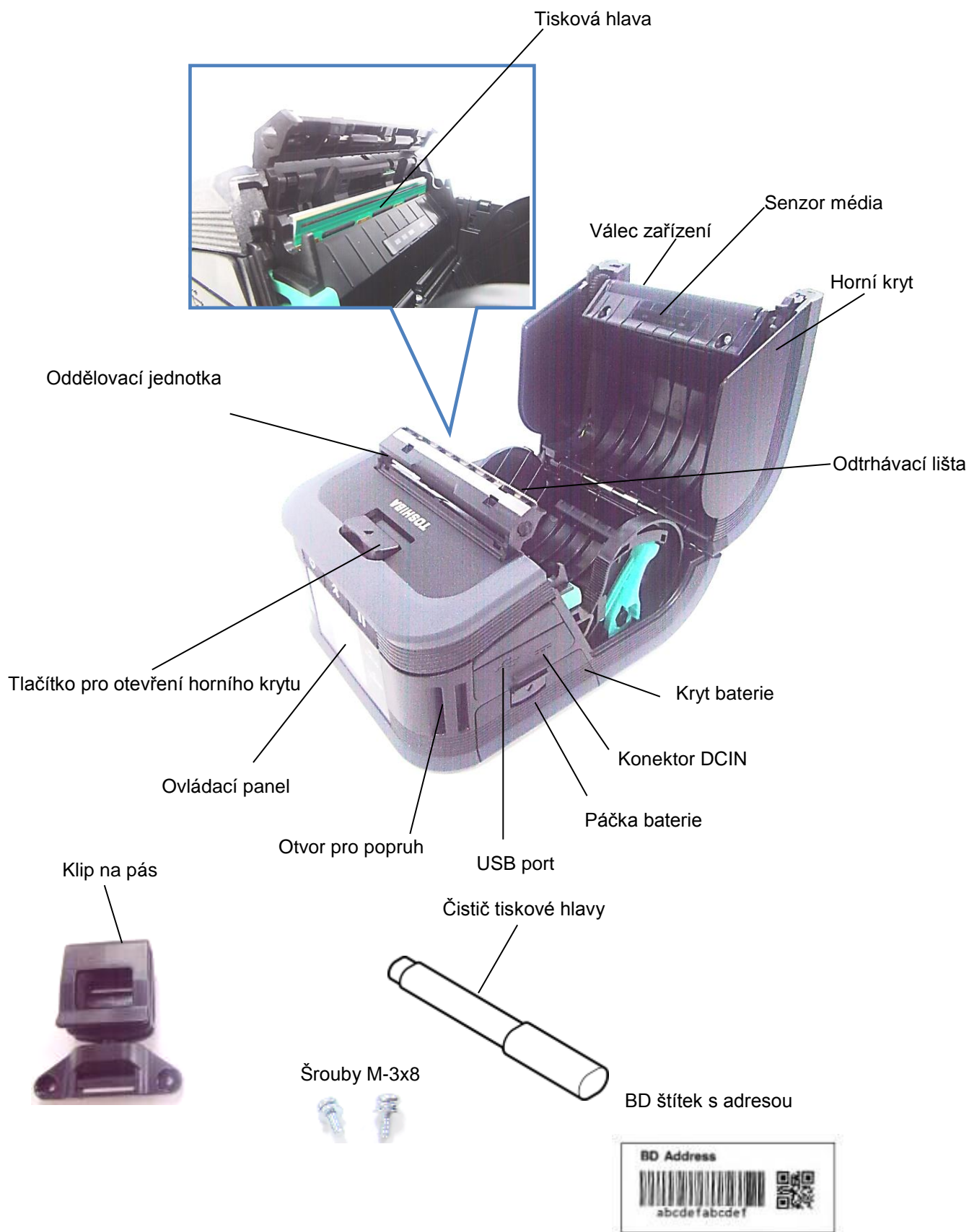



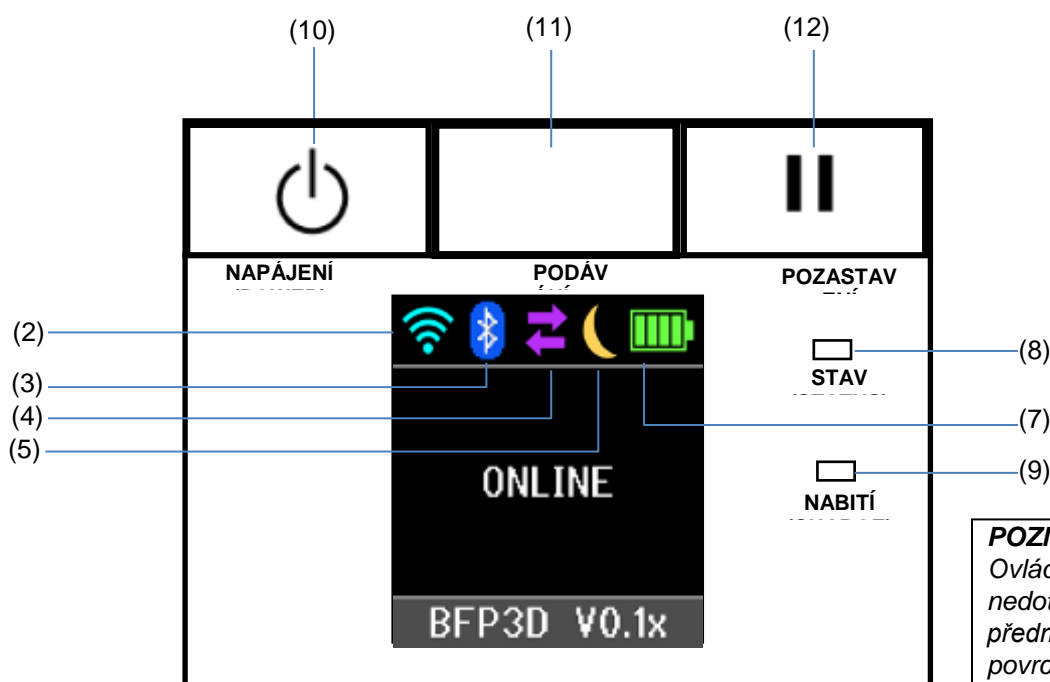



Funkce ovládacího panelu



POZNÁMKA:

Ovládacího panelu se nedotýkejte ostrými předměty, protože by se povrch ovládacího panelu mohl velmi lehce poničit.

Č.	Název / ikona	Funkce / použití	
(1)	LCD displej	Zde se zobrazují ikony uvádějící stavy tiskárny, jako například intenzitu rádiového signálu, úroveň nabití baterie atd. Stavy tiskárny jsou uváděny alfanumerickými znaky nebo symboly.	
	Zprávy na LCD	ON LINE	Tiskárna je připravena na příkaz z hostitelského zařízení.
		PAUSE	Tiskárna je pozastavena. Pokud dojde k pozastavení tiskárny v průběhu tisku, zobrazí se počet nevytištěných štítků.
		COVER OPEN	Horní kryt je otevřen.
		LBL PRESENT ****	Tiskárna čeká na odejmutí štítku z otvoru média. „****“ uvádí počet nevytištěných štítků.
WAITING(XXXX)	Tiskárna čeká, dokud nedojde k obnově napětí z baterie nebo snížení teploty tiskové hlavy nebo motoru.		
(2)	Síla signálu WLAN	Rozlišuje 4 úrovně intenzity signálu sítě WLAN	
(3)	Bluetooth	 Bluetooth je připojeno	Uvádí stav připojení Bluetooth
		 Bluetooth není připojeno	
(4)	Přenos	 Tiskárna přijímá data	Uvádí stav přenosu dat.
		 Tiskárna odesílá data do hostitelského zařízení	
(5)	Spánkový režim	 Zobrazí se, pokud se tiskárna přepne do spánkového režimu.	

(6)	Chyba	 Zobrazí se v případě, že tiskárna hlásí chybu.
(7)	Úroveň nabití baterie	Uvádí 5 úrovní nabití baterie.
(8)	Indikátor (STATUS) stavu	<p>Svítil nebo bliká zeleně, červeně nebo oranžově a označuje stav tiskárny.</p> <ul style="list-style-type: none"> • Svítí zeleně: Normální stav. • Svítí oranžově: Stav upozornění na téměř vybitou baterii (provozoschopný stav) • Svítí červeně: Baterie je vybitá. • Bliká zeleně nebo oranžově: Probíhá komunikace nebo interní zpracování nebo vytištěný štítek čeká na odebrání. • Bliká červeně: Oznamuje chybu.
(9)	Indikátor (CHARGE) nabití	Svítil oranžově po dobu nabíjení napájecí sady a jakmile je nabíjení dokončeno, zhasne.
(10)	Tlačítko [POWER]	<p>Slouží k zapnutí nebo vypnutí tiskárny.</p> <p>Jak tiskárnu zapnout</p> <p>Když je tiskárna vypnutá, stiskněte a chvíli podržte tlačítko POWER. Pokud je na LCD displeji zobrazena zpráva „ONLINE“, tiskárna je připravena.</p> <p>Jak tiskárnu vypnout</p> <p>Tlačítko POWER stiskněte a podržte, dokud se LCD displej ne vypne.</p>
(11)	Tlačítko [FEED]	Spustí podávání média nebo zopakuje tisk již vytištěných dat. Funkce tlačítka [FEED] se liší v závislosti na režimu tisku.
(12)	Tlačítko [PAUSE]	Dočasně zastaví vydávání médií nebo restartuje tisk. Používá se k obnovení chodu tiskárny po odstranění chyby.

Vkládání napájecí sady

VAROVÁNÍ!

1. Pokud napájecí sada teče nebo z ní vychází kouř nebo zápach, okamžitě ji přestaňte používat a zabraňte zapálení. Pokud byste tak neučinili, mohlo by dojít k jejímu výbuchu nebo vznícení.
2. Použité lithium-iontové baterie je ve Spojených státech nutné vrátit do obchodu, ve kterém byly zakoupeny. (platí pouze pro USA)
3. LITHIUM-IONTOVÉ BATERIE LIKVIDUJTE ŘÁDNÝM ZPŮSOBEM
Pozor: S poškozenými nebo tekoucími lithium-iontovými bateriemi nemanipulujte.
4. Dávejte pozor, abyste si napájecí sadu neupustili na nohu, aby nedošlo ke zranění.

Stiskněte páčku baterie a otevřete kryt baterie. Napájecí sadu zcela zasuňte do tiskárny. Napájecí sadu zajistíte pomocí krytu baterie. Dávejte pozor, aby byla napájecí sada správně otočená.

POZNÁMKA:

- Vždy používejte pouze napájecí sady navržené a vyráběné k používání s tiskárnami řady B-FP3D: B-FP803-BTH-QM-R
 - Napájecí sada není po vybalení zcela nabitá. Napájecí sadu laskavě nabijte pomocí doplňkové nabíječky baterie nebo vložte napájecí sadu do tiskárny a než ji začnete používat, připojte doplňkový adaptér.
- | | |
|---|-------------------|
| ◆ Nabíječka baterie s jedním slotem: | B-EP800-CHG-QM-R |
| ◆ Nabíječka baterie se 6 sloty: | B-EP800-CHG6-QM-R |
| ◆ Adaptér na střídavý proud: | B-EP800-AC-QM-R |
| ◆ Adaptér do zapalovače na cigarety: | B-EP802-DC12-QM-R |
| ◆ Adaptér konektorové zástrčky na stejnosměrný proud: | B-FP800-DCJA-QM-R |

[Řada B-FP3D]

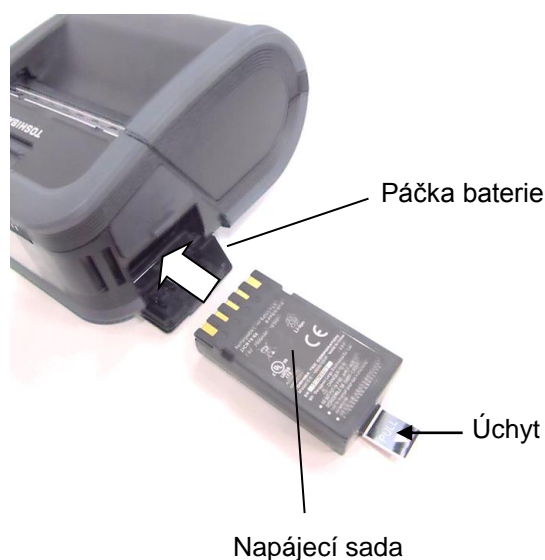

POZOR!

K tiskárně NEPŘIPOJUJTE žádné jiné zařízení než jsou zařízení uvedená výše.

Vyjímání napájecí sady

Zatlačte páčku baterie dolů ve směru šipky a napájecí sadu vyjměte z tiskárny zatažením za úchyt.

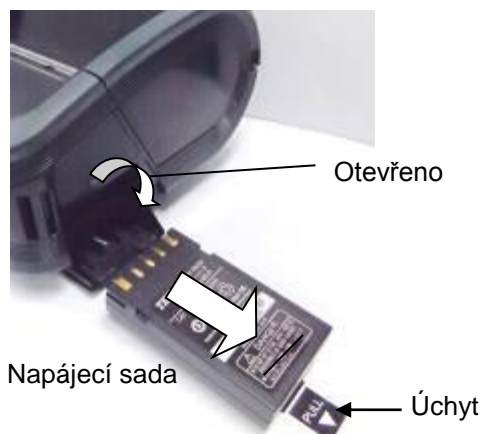

Nabíjení napájecí sady doplňkovým adaptérem

Pokud nabíjíte napájecí sadu v tiskárně s použitím doplňkového adaptéru na střídavý proud, adaptéru do zapalovače na cigarety nebo adaptéru na stejnosměrný proud, vložte zástrčku adaptéru do konektoru DCIN tiskárny.

POZNÁMKA:

Podrobné informace naleznete v příručce uživatele příslušného doplňkového adaptéru.

Pokud k dobíjení napájecí sady používáte doplňkovou nabíječku, nahlédněte laskavě do příručky uživatele příslušného modelu nabíječky.



Vkládání média

1. Otevřete horní kryt stisknutím tlačítka pro otevření horního krytu.



POZOR!

Tisková hlava je okamžitě po tisku horká. Než vložíte médium, nechte ji zchladnout.

2. Posuňte páčku vodítka papíru směrem k ovládacímu panelu a vodítka papíru směrem ven.

POZNÁMKA:

Vodítka papíru neposunujte bez odemknutí páčky vodítka papíru. Mohlo by dojít ke zlomení vodítka papíru.

3. Vložte roli média do tiskárny. V tiskárně lze používat pouze média s vnějším navinutím.



POZNÁMKA:

Při manipulaci s odtrhvací lištou buďte opatrní. Její hrana je ostrá.

4. Nastavte vodítka papíru podle šířky role média.
5. Páčku vodítka papíru zatlačte zpět, čímž vodítka papíru uzamknete.



6. Vytáhněte horní okraj média směrem k ovládacímu panelu, zavřete horní kryt a odstraňte prověšení média.

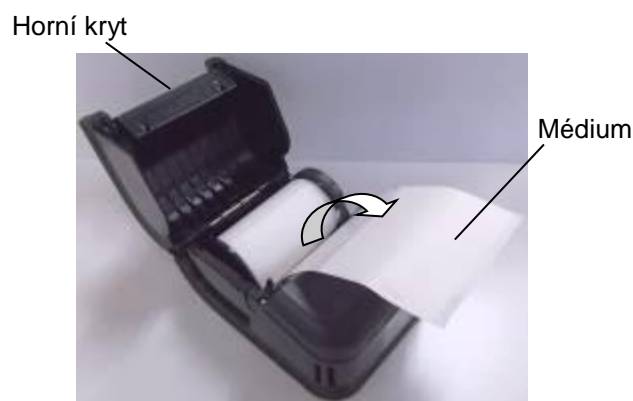

POZNÁMKA:

- Používejte prosím pouze média schválená společností TOSHIBA TEC. Společnost Toshiba TEC není odpovědná za výsledek tisku při používání jiného média.
- Při objednávání médií laskavě kontaktujte nejbližšího zástupce společnosti TOSHIBA TEC.

Než začnete používat oddělovací jednotku

Při tisku štítků v oddělovacím režimu musíte před vložením role štítků vytáhnout oddělovací válec.

1. Otevřete horní kryt a zatlačte na uzamykací páčku ve směru šipky.



2. Tím oddělovací jednotku uvolníte. Podle části „Vkládání média“ na předchozí straně nastavte roli štítků.



■ Jak oddělovací válec vrátit zpět

1. Zlehka zatlačte válec oddělovací jednotky směrem dolů do tiskárny ve směru označeném šipkou tak, aby zaklapl.



POZNÁMKY:

1. Za střed válce oddělovací jednotky **NETAHEJTE PŘÍLIŠ SILNĚ**. Mohli byste tak oddělovací válec poškodit.
2. Oddělovací válec se **nesnažte vytahovat nebo zatlačovat do tiskárny silou**, protože by jinak mohlo dojít k poškození oddělovacího válce.
3. Při manipulaci s odtrhávací lištou **bud'te opatrní**. Její hrana je ostrá.

Jak připojovat příslušenství

POZOR!

1. Při upevňování tiskárny k pasu nebo zavěšování na rameno je třeba dávat dobrý pozor, aby vám tiskárna neupadla.
2. Když upevňujete tiskárnu k pásku, měl by být minimálně 40 mm široký. Při použití užších pásků by se mohlo stát, že tiskárna upadne.

■ Klip na pásek

Pokud chcete používat tiskárnu připevněnou na pásku, nejprve připevněte k zadní části tiskárny dodaný klip na pásek.

1. Klip na pásek upevněte k tiskárně a zajistěte dvěma šrouby.

POZNÁMKA:

Používejte pouze šrouby, které byly dodány spolu s klipem na pásek. Při použití jiného šroubu můžete poškodit vnitřní část tiskárny.

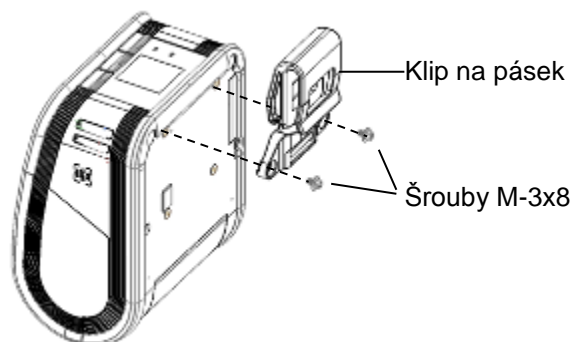

2. Upevněte klip k pásku.

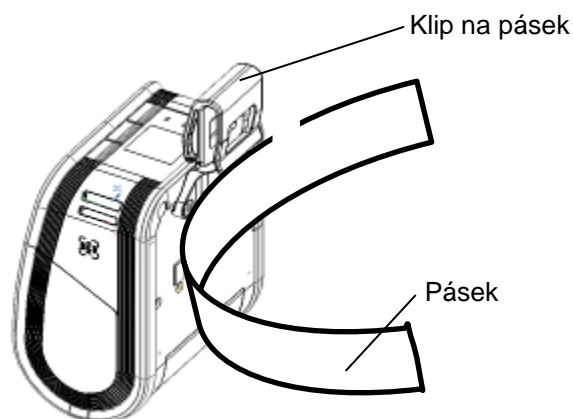

■ Popruh na rameno (doplňkový)

Níže uvedeným způsobem upevněte doplňkový popruh na rameno (B-EP900-SS-QM-R) k tiskárně.

1. Protáhněte kterýkoliv konec popruhu na rameno skrz otvor pro popruh na přední straně tiskárny.
2. Protáhněte konec popruhu skrz sponu. Posouváním spony nastavíte potřebnou délku popruhu.
3. Totéž učiňte s druhým koncem popruhu.

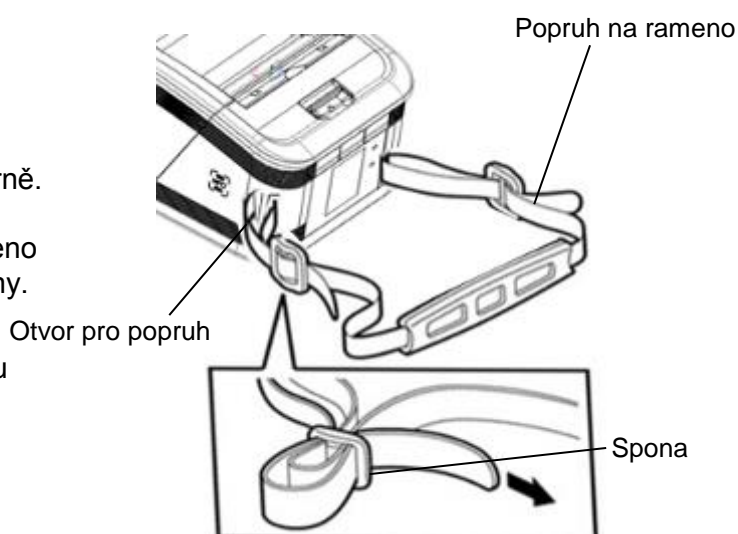

Datový přenos

■ USB

1. Zapněte hostitelské zařízení a spusťte systém.
2. Tiskárnu zapněte a připojte USB kabel k tiskárně.
3. Připojte USB kabel k hostitelskému zařízení.
4. Odešlete data z hostitelského zařízení k tiskárně.

POZNÁMKA:

- Podrobné informace o propojovacím kabelu rozhraní získáte u nejbližšího zástupce společnosti TOSHIBA TEC.
- Při odpojování USB kabelu laskavě postupujte podle pokynů hostitelského systému.

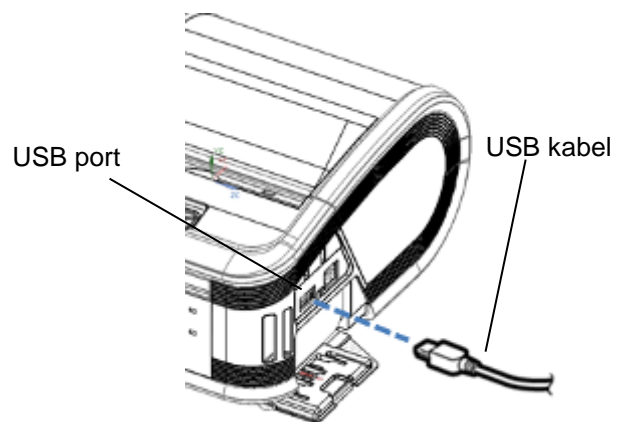

■ Bezdrátové připojení

1. Při používání Bluetooth musí být tiskárna ve vzdálenosti od hostitelského zařízení nepřesahující 3 m. V případě připojení přes bezdrátovou síť LAN umístěte tiskárnu v rámci pokryté oblasti.
2. Tiskárnu a hostitelské zařízení zapněte a odešlete data z hostitelského zařízení do tiskárny.

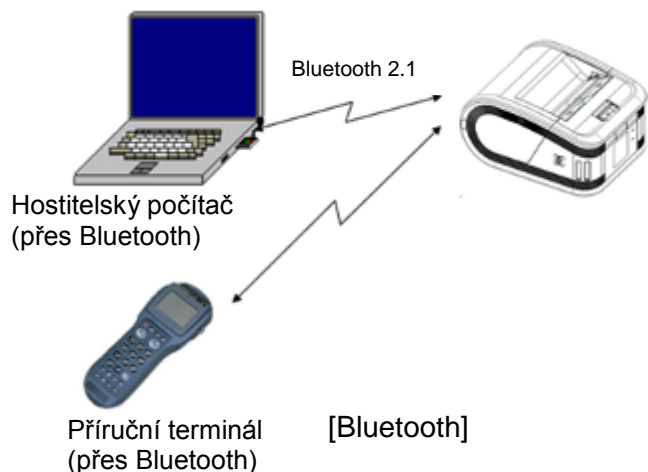

POZNÁMKA:

- Nezapomeňte si před uvedením tiskárny do provozu přečíst Bezpečnostní opatření pro nakládání s bezdrátovými komunikačními zařízeními (Precautions for Handling of Wireless Communication Devices).
- Ověřte si, že mezi tiskárnou a hostitelským zařízením nejsou žádné překážky. Případné překážky by mohly způsobovat problémy při komunikaci.



Radiová připojitelnost je ovlivňována prostředím, ve kterém je zařízení provozováno. Řádnou komunikaci mohou rušit zejména kovové překážky, kovový prach nebo místa izolovaná kovovými stěnami. Informace ohledně umístění přístupových míst získáte u nejbližšího zástupce společnosti TOSHIBA TEC.

Denní údržba

Pro udržení vysoké kvality a výkonnosti vaší tiskárny je nutné tiskárnu čistit pravidelně.

POZOR!

- K čištění tiskové hlavy nebo různých válečků **NEPOUŽÍVEJTE** ostré předměty, protože by mohly způsobit vady tisku nebo poškození tiskárny.
- **NIKDY NEPOUŽÍVEJTE** žádná těkavá rozpouštědla včetně ředitel a benzenu, protože mohou způsobit vady tisku nebo poškození tiskárny.
- Nedotýkejte se prvku tiskové hlavy holými rukama, protože by tiskovou hlavu mohla poškodit statická elektřina.
- Tisková hlava je okamžitě po tisku horká. Nechte ji vychladnout, než začnete údržbu provádět.

■ Tisková hlava

Prvek tiskové hlavy otírejte perem na čištění tiskové hlavy.

Pokud používáte samolepicí štítky bez podkladu, setřete zbytky lepidla z tiskové hlavy vždy po použití jedné nebo dvou rolí média.

POZNÁMKA:

Při manipulaci s odtrhávací lištou buďte opatrní. Její hrana je ostrá.

Prvek tiskové hlavy



Pero na čištění tiskové hlavy

■ Válec zařízení a oddělovací hřídel

Válec zařízení otáčejte a otírejte měkkým hadříkem lehce navlhčeným čistým etylalkoholem.

Oddělovací hřídel čistěte měkkým hadříkem lehce navlhčeným čistým etylalkoholem.

Stejným způsobem čistěte také válec soupravy pro tisk samolepicích štítků. Čištění je třeba provádět po použití jedné nebo dvou rolí média.

Válec zařízení Oddělovací hřídel



■ Okénko senzoru média a dráha média

Z okénka senzoru média odstraňte prach a nečistoty pomocí běžného komerčně dostupného měkkého a suchého kartáčku.

Dráhu média čistěte měkkým suchým hadříkem.

Pokud používáte samolepicí štítky bez podkladu, setřete zbytky lepidla z vodítek média vždy po použití jedné nebo dvou rolí média.

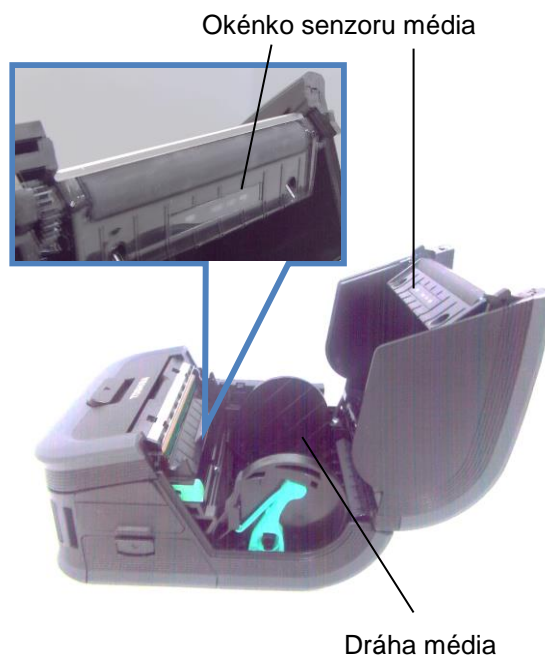

■ Horní kryt a ovládací panel

Kryt a ovládací panel otřete měkkým suchým hadříkem lehce navlhčeným čistým etylalkoholem.

Veškeré nečistoty nebo zbytky lepidla odstraňte z otvoru média pomocí vatového tamponu lehce navlhčeného čistým etylalkoholem.

Pokud používáte samolepicí štítky bez podkladu, setřete zbytky lepidla z horního krytu nebo otvoru média po použití jedné nebo dvou rolí média.



Řešení problémů

Pokud v průběhu provozu dojde k problému, nahlédněte prosím do následujícího průvodce řešením problémů a proveďte navrhovaná opatření.

Pokud nedokážete problém napravit pomocí následujících řešení, nepokoušejte se provést nápravu sami. Tiskárnu vypněte, vyjměte napájecí sadu a obraťte se na servisního zástupce společnosti TOSHIBA TEC.

Pokud se zobrazuje chybová zpráva.

Pokud se na displeji zobrazuje chybová zpráva, postupujte podle příslušných pokynů a stiskněte tlačítko [PAUSE].

Chyba bude napravena.

Chybová zpráva	Příčina	Řešení
COMMS ERROR	Při komunikaci došlo k chybě parity nebo chybě rámce.	Zařízení vypněte a zase zapněte. Zkuste data z hostitelského zařízení znovu odeslat do tiskárny. Pokud se problém projeví znovu, zařízení prosím vypněte a obraťte se na servisního zástupce společnosti TOSHIBA TEC.
PAPER JAM	Médium není správně vloženo.	Vložte médium správným způsobem.
	Došlo k zaseknutí média v tiskárně.	Vyjměte uvízlé médium a vložte médium řádným způsobem. Stiskněte tlačítko [PAUSE].
	Médium nebylo správně podáno.	Médium vložte řádným způsobem a stiskněte tlačítko [PAUSE].
	Odrazový senzor nerozeznává černé značky.	Vložte správné médium s černými značkami a stiskněte tlačítko [PAUSE].
	Transmisní senzor nerozeznává mezery mezi štítky.	Vložte správné médium. Pokud se problém opakuje, hranici nastavte.
NO PAPER	V tiskárně došlo médium.	Vložte novou roli média a stiskněte tlačítko [PAUSE].
COVER OPEN	Horní kryt je otevřený.	Horní kryt zavřete.
HEAD ERROR	Část prvku tiskové hlavy je poškozená.	Tiskárnu vypněte a kontaktujte svého servisního zástupce společnosti TOSHIBA TEC a požádejte jej o výměnu tiskové hlavy.
FLASH WRITE ERROR	Došlo k chybě při zapisování do flash paměti.	Zařízení vypněte a zase zapněte. Zkuste data z hostitelského zařízení znovu odeslat do tiskárny. Pokud se problém projeví znovu, zařízení prosím vypněte a obraťte se na servisního zástupce společnosti TOSHIBA TEC.
FORMAT ERROR	Chyba formátu flash paměti.	Zařízení vypněte a zase zapněte. Zkuste data z hostitelského zařízení znovu odeslat do tiskárny. Pokud se problém projeví znovu, zařízení prosím vypněte a obraťte se na servisního zástupce společnosti TOSHIBA TEC.

Chybová zpráva	Příčina	Řešení
FLASH MEMORY FULL	Ve flash paměti není dostatečné místo k ukládání dat.	Zařízení vypněte tlačítkem [POWER] a pak je opět zapněte. Paměť znovu zformátujte, abyste uvolnili místo a pak znovu odešlete data z hostitelského zařízení do tiskárny. Pokud se problém projeví znovu, zařízení prosím vypněte a obraťte se na servisního zástupce společnosti TOSHIBA TEC.
LOW BATTERY	Zbývající kapacita baterie je nedostatečná.	Tiskárnu vypněte a nahraďte napájecí sadu nabitou napájecí sadou.
EXCESS HEAD TEMPERATURE	Teplota tiskové hlavy dosáhla max. hodnoty provozní teploty.	Zastavte tisk a vyčkejte, než se tiskárna automaticky vrátí do provozuschopného stavu. Pokud se problém projeví znovu, zařízení prosím vypněte a obraťte se na servisního zástupce společnosti TOSHIBA TEC.
AMBIENT TEMP ERROR	Okolní teplota dosáhla max. hodnoty provozní teploty.	Zastavte tisk a vyčkejte, než okolní teplota klesne na teplotu v rozmezí provozních teplot tiskárny.
BATTERY TEMP ERROR	Baterie je nepřiměřeně horká.	Tiskárnu vypněte, odpojte síťový adaptér (pokud je připojen), a vyčkejte, než teplota baterie klesne na teplotu v rozmezí provozních teplot tiskárny.
HIGH VOLT. ERROR	Napětí baterie je neobvyklé.	Tiskárnu vypněte, vyjměte baterii, znovu ji vložte a tiskárnu opět zapněte. Pokud se problém projeví znovu, zařízení prosím vypněte a obraťte se na servisního zástupce společnosti TOSHIBA TEC.
CHARGE ERROR	Při nabíjení baterie byla zjištěna chyba.	Mohlo by jít o konec životnosti baterie. Nahraďte napájecí sadu novou.
Příklad chyby příkazu PC001;0A00,0300,	Pokud dojde k chybě příkazu, na horním řádku LCD displeje se zobrazí až 16 alfanumerických znaků nebo symbolů.	Zařízení vypněte a opět zapněte. Zkuste data z hostitelského zařízení znovu odeslat do tiskárny. Pokud se problém projeví znovu, zařízení prosím vypněte a obraťte se na servisního zástupce společnosti TOSHIBA TEC.
Jiné chybové zprávy	Softwarové nebo hardwarové chyby.	Zařízení vypněte a opět zapněte. Pokud se problém projeví znovu, zařízení prosím vypněte a obraťte se na servisního zástupce společnosti TOSHIBA TEC.

****: Počet nevytištěných štítků 1 až 9999 (v jednotkách štítků)

Když tiskárna nefunguje správně

V případě, že se při provozu tiskárny projeví následující příznaky, ověřte si prosím dále uvedené body a proveďte nápravu.

Příznak	Co je třeba ověřit (příčina)	Řešení
Tiskárnu nelze zapnout stisknutím tlačítka POWER.	Napájecí sada není správně vložena.	Vložte plně nabitou napájecí sadu.
Plně nabitá baterie byla vložena, ale doba provozu je příliš krátká.	Životnost baterie vypršela.	Vložte zcela novou, nabitou napájecí sadu.
Tiskárna nedokáže komunikovat přes USB.	Tiskárna není zapnutá.	Tiskárnu zapněte.
	Tiskárna komunikuje pomocí bezdrátové komunikace.	Bezdrátovou komunikaci ukončete.
	Režim tisku není správný.	Zvolte správný režim tisku.
Tiskárna nedokáže komunikovat přes Bluetooth.	Tiskárna není zapnutá.	Tiskárnu zapněte.
	Vzdálenost k hostitelskému zařízení je příliš velká.	Tiskárnu přesuňte na místo, aby nebyla od hostitelského zařízení dále než 3 m.
	Tiskárna je používána v místě, kde je vystavena hluku a rušení.	Takovým místům se vyhněte.
	V hostitelském zařízení není správně nastavena adresa tiskárny.	V hostitelském zařízení správně nastavte adresu tiskárny.
	Režim tisku není správný.	Zvolte správný režim tisku.
Tiskárna nedokáže komunikovat přes bezdrátovou síť LAN.	Tiskárna není zapnutá.	Tiskárnu zapněte.
	Vzdálenost k hostitelskému zařízení je příliš velká.	Přeneste tiskárnu do místa v rámci pokryté oblasti.
	Rádiové vlny jsou rušeny překážkami.	Tiskárnu používejte v místě, které není rušeno překážkami.
	Tiskárna je používána v místě, kde je vystavena hluku a rušení.	Takovým místům se vyhněte.
	V hostitelském zařízení není správně nastavena adresa tiskárny.	V hostitelském zařízení správně nastavte adresu tiskárny.
	Nastavení kanálu pro přístupové místo nebo hostitelské zařízení je nesprávné.	Nepoužívejte kanál, který narušuje blízká přístupová místa.
	Režim tisku není správný.	Zvolte správný režim tisku.
Tisk je příliš světlý. Tiskárna přijala tisková data, ale netiskne.	Tisková hlava je špinavá.	Tiskovou hlavu vyčistěte.
	Médium není správně vloženo.	Médium vložte řádným způsobem.
	Používané médium je nekvalitní, protože uplynula doba jeho životnosti.	Vložte novou roli média.
	Používané médium není médium schválené společností TOSHIBA TEC	Používejte média schválená společností TOSHIBA TEC.
Tiskárna přijala tisková data, ale netiskne.	Indikátor stavu (STATUS) svítí nebo bliká.	Chybu napravte.
	Médium není správně vloženo.	Vložte médium správným způsobem.

Technické parametry tiskárny

Model	B-FP3D-GH52-QM-R
Typy média	Štítek / Cenovka / Stvrzenka
Metoda tisku	Přímý tepelný
Rozlišení	203dpi (8 bodů/mm)
Rychlost tisku	Max. 6 palců/s (152 mm/s) (V závislosti na provozním prostředí, podmínkách tisku, stavu baterie atd.)
Šířka efektivního tisku	72 mm (2,9")
Režim výstupu tisku	Dávkový / Oddělovací
Čárový kód	UPC-A/E, EAN8/13, UPC-A/E add on 2&5, EAN-8/13 add on 2&5, Code39, Code93, Code128, EAN128, NW7, MSI, Industrial 2 of 5, ITF, Postnet, RM4SCC, KIX-code, GS1 Databar
Dvourozměrný kód	Data Matrix, PDF417, Maxicode, QR code, Micro PDF417, Micro QR, GS1 Data Matrix
Font	Bitmapa: Alpha numeric 25types, Simplified Chinese 24x24(GB18030), Japanese gothic 16x16, 24x24, mincho 32x32 Profil: 5 typů Font otevřeného typu: Noto Hans Sans (CJK)
LCD displej	TFT barevný LCD, 128x128 bodů s podsvícením
Baterie	7,2V 2500mAh lithium-iontová baterie
Rozměry	116 (Š) x 150 (H) x 80 (V) mm (kromě vysunovacích částí)
Hmotnost (s baterií)	660g
Provozní teplota	-15 °C až 50 °C
Provozní vlhkost	25~85% RH (bez kondenzace)
Teplota při nabíjení	Adaptér na střídavý proud: 0°C až 40°C
Paměť	Flash ROM: 64MB, SDRAM: 32MB
Rozhraní	Bluetooth 4.0, 2.1 (Bluetooth Smart Ready: BR/EDR, BLE) Bezdrátová síť LAN (IEEE 802,11a/b/g/n)
	USB 2.0 (vysokorychlostní)
NFC	ISO/IEC14443 Type A, NFC Forum Type2, 144 bytů
Senzory média	Mezera mezi štítky Černá značka Konec papíru Oddělování
Doplňky	Nabíječka baterie s 1 slotem (B-EP800-CHG-QM-R) Nabíječka baterie se 6 sloty (B-EP800-CHG6-QM-R) Adaptér střídavého proudu (B-EP800-AC-QM-R) Adaptér do zapalovače na cigarety (B-EP800-DC12-QM-R) Adaptér konektoru DC Jack (B-FP800-DCJA-QM-R) Popruh na rameno (B-EP900-SS-QM-R) Záložní baterie: (B-FP803-BTH-QM-R)

Technická specifikace média

<Štítky>

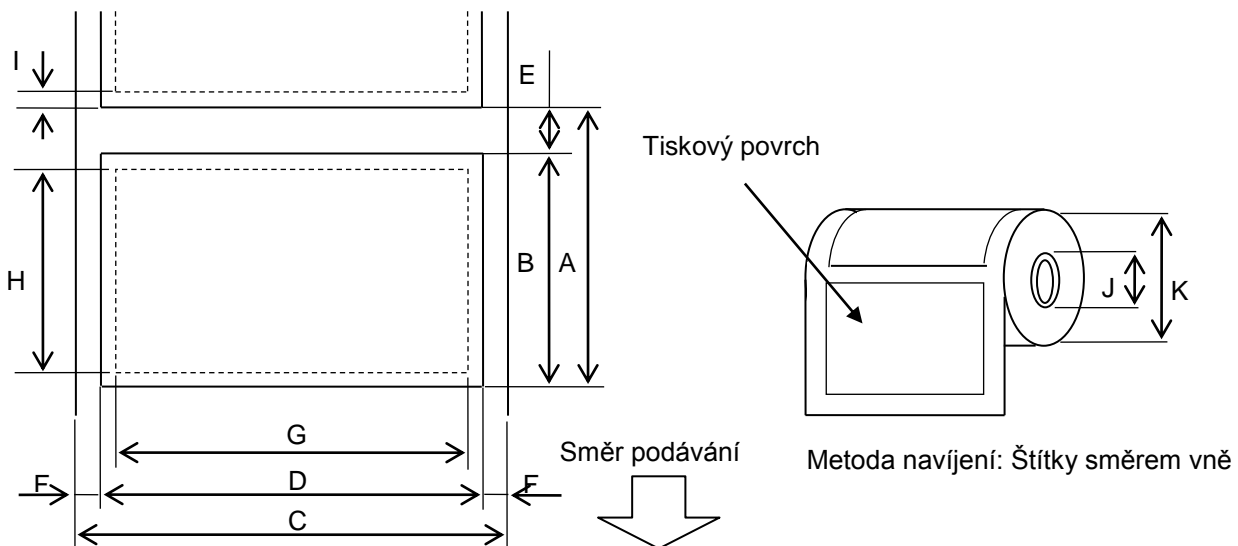

<Cenovka>

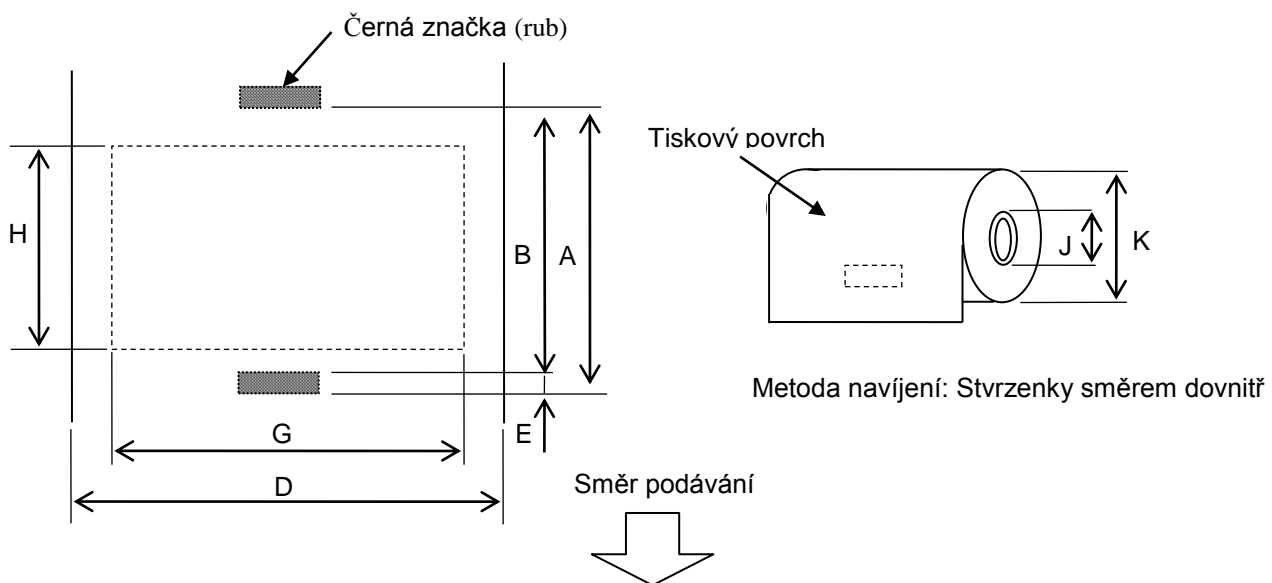

Položka		Typ média	Štítek		Stvrzenka	
		Režim	Dávkový	Oddělovací	S černými značkami	Bez černých značek
A	Rozteč štítku	Min.	10,0	13,0	10,0	–
		Max.	999,9	67,0	999,9	–
B	Délka štítku	Min.	7,0	10,0	7,0	–
		Max.	997,0	60,0	997,0	–
C	Šířka podkladového papíru	Min.	26,0		–	
		Max.	80,0		–	
D	Šířka štítku	Min.	24,0		–	
		Max.	78,0		–	
D	Šířka média	Min.	–		24,0	
		Max.	–		80,0	
E	Mezera od štítku ke štítku	Min.	3,0		–	
		Max.	7,0		–	
E	Délka černé značky	Min.	3,0	3,0	3,0	–
		Max.	7,0	7,0	7,0	–
F	Šířka vertikální mezery	Min.	1,0	1,0	–	–
		Max.	7,0	7,0	–	–
G	Šířka efektivního tisku	Max.	72,0			
H	Délka efektivního tisku	Min.	5	8,0	5	–
		Max.	995,0	58,0	995,0	–
I	Oblast neurčená k tisku	1,0 od horní/dolní hrany štítku				–
J	Vnější průměr papírového jádra	Min.	Φ12,0 +0/-0,5		Φ12,0 +0/-0,5 (bez papírového jádra: Φ18)	
K	Vnější průměr role	Max.	Φ67,0 +0/-1,0			
	Směr role	Pouze ven				

PÉČE O MÉDIA / MANIPULACE S MÉDII

POZOR!

Příručku ke spotřebnímu materiálu (Supply Manual) si pečlivě projděte a prostudujte. Používejte pouze média, která splňují stanovené požadavky. Používání nepředepsaných médií může zkrátit životnost tiskové hlavy a mít za následek problémy s čitelností čárového kódu a kvalitou tisku. Se všemi médii je třeba zacházet opatrně, aby nemohlo dojít k poškození média ani tiskárny. Pečlivě si prostudujte následující pokyny.

- Média neskladujte po delší dobu, než je doba skladování doporučená výrobcem.
- Role médií skladujte položené na plochem konci. Nepokládejte je na kulatou stranu, neboť by mohlo dojít ke zploštění této strany, které by mohlo mít za následek nepravidelný povrch média a špatnou kvalitu tisku.
- Média ukládejte do plastových obalů a vždy je po otevření opět zalepte. Nechráněná média by se mohla zašpinit a nadměrný otěr prachem a nečistotami bude zkracovat životnost tiskové hlavy.
- Média ukládejte na studeném a suchém místě. Vyvarujte se jejich ukládání na místech, která jsou vystavena přímému slunečnímu záření, vysokým teplotám, vysoké vlhkosti, prachu a plynu.
- Termografický papír používaný k přímému tepelnému tisku nesmí mít technické parametry, které přesahují hodnoty: Ca⁺⁺ 800 ppm, Na⁺ 800 ppm, K⁺ 800 ppm a Cl 600 ppm.
- Některé druhy inkoustů používané na předtištěných štítcích mohou obsahovat složky, které zkracují životnost tiskové hlavy. Nepoužívejte štítky, které jsou předtištěné inkoustem s obsahem pevné látky, jako například uhličitán vápenatý (CaCO₃) a kaolin (Al₂O₃, 2SiO₂, 2H₂O).

Další informace si můžete vyžádat u svého místního distributora nebo výrobce médií.

Toshiba Tec Corporation

© 2018 TOSHIBA TEC CORPORATION All Rights Reserved.
1-11-1, Osaki, Shinagawa-ku, Tokyo 141-8562, JAPAN

CZ VYTIŠTĚNO V INDONÉSII
CO1-33125
SPTM-0273