

TOSHIBA

Toshiba 6-Schacht Akku Ladegerät

B-EP800-CHG6-QM-R

Bedienungsanleitung

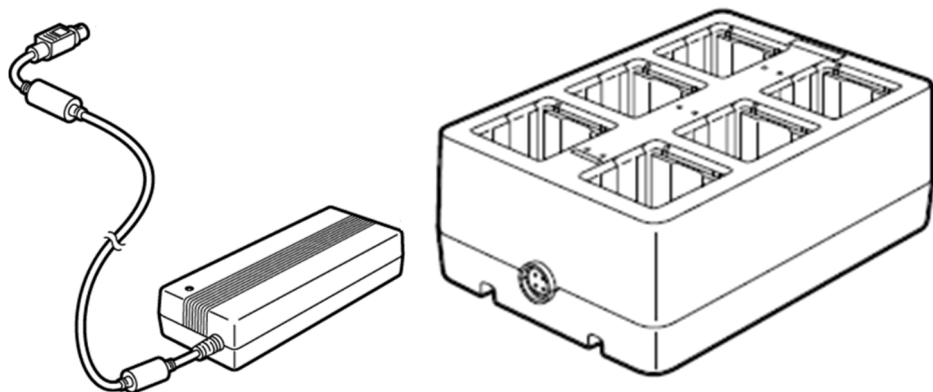

CE-Konformität:

Dieses Produkt, inklusive elektrischem Zubehör, ist in Übereinstimmung mit den Bestimmungen der geltenden europäischen Richtlinien mit dem CE-Zeichen gekennzeichnet.

Zuständig für die CE-Kennzeichnung ist Toshiba Tec Germany Imaging Systems GmbH,
Carl-Schurz-Str. 7, 41460 Neuss, Germany, Telefon +49-(0)-2131-1245-0.

Für eine Kopie der CE-Konformitätserklärung wenden Sie sich bitte an einen unserer Vertriebspartner, die Toshiba Tec Germany Imaging Systems GmbH oder die Toshiba Tec Corporation.

UKCA compliance:

This product is labelled with the UKCA mark in accordance with the provisions of the applicable UK legislations for this product and the electric accessories.

UKCA marking is the responsibility of Toshiba Tec U.K. Imaging Systems Ltd,
Abbey Cloisters, Abbey Green, Chertsey, Surrey, KT16 8RB, phone +44-(0)-843 2244944.

For a copy of the related UKCA Declaration of Conformity, please contact your dealer, Toshiba Tec U.K. Imaging Systems Ltd or Toshiba Tec Corporation.

FCC Notice:

1. Dieses Gerät wurde getestet und entspricht den Grenzwerten eines digitalen Geräts der Klasse B gemäß Part 15 der Richtlinien der FCC. Diese Grenzwerte sind so ausgelegt, dass sie einen angemessenen Schutz gegenüber schädlichen Störungen in einer Wohnumgebung gewährleisten. Dieses Gerät erzeugt, verwendet und emittiert Funkwellen und kann Störungen des Funkverkehrs verursachen, wenn es nicht gemäß den Anweisungen installiert und genutzt wird. Es kann jedoch nicht garantiert werden, dass in einer bestimmten Installationssituation keine Störungen auftreten. Wenn dieses Gerät den Radio- oder Fernsehempfang stört, was durch Aus- und Einschalten festgestellt werden kann, sollte der Benutzer versuchen, die Störung durch eine oder mehrere der folgenden Maßnahmen zu beheben:

- Neues Ausrichten oder Positionieren der Empfangsantenne.
- Den Abstand zwischen dem Gerät und dem Empfänger vergrößern.
- Eine Steckdose nutzen, die nicht mit dem Stromkreis verbunden ist, an den der Empfänger angeschlossen ist.
- Den Händler oder einen erfahrenen Radio-/Fernsehtechniker mit dem Problem beauftragen.

2. Veränderungen oder Modifikationen, welche nicht ausdrücklich vom Hersteller erlaubt sind, können dazu führen, dass der Benutzer die Berechtigung zum Bedienen des Geräts verliert.

This Class B digital apparatus meets all requirements of the Canadian Interference-Causing Equipment Regulations.

(for CANADA only)



This product is marked according to the requirement on Waste electrical and electronic equipment - WEEE.

The use of the symbol indicates that product may not be disposed as unsorted municipal waste and has to be collected separately. By ensuring this product is disposed of correctly, you will help prevent potential negative consequences for the environment and human health, which could otherwise be caused by inappropriate waste handling of this product.

For more detailed information about the take-back and recycling of this product please contact your supplier where you purchased the product.

CALIFORNIA PROPOSITION 65 WARNING**⚠ WARNING:**

This product can expose you to chemicals including DINP, which is/are known to the State of California to cause cancer, and chemicals including Phthalate[s], which is/are known to the State of California to cause birth defects or other reproductive harm.

For more information go to:

www.P65Warnings.ca.gov

Following information is only for India:

The use of the symbol indicates that this product may not be treated as household waste. By ensuring this product is disposed of correctly, you will help prevent potential negative consequences for the environment and human health, which could otherwise be caused by inappropriate waste handling of this product.

For more detailed information about the take-back and recycling of this product, please contact your supplier where you purchased the product.

This product including components, consumables, parts and spares complies with the "India E-Waste Rules" and prohibits use of lead, mercury, hexavalent chromium, polybrominated biphenyls or polybrominated diphenyl ethers in concentrations exceeding 0.1% by weight and 0.01% by weight for cadmium, except for the exemption set in the Rule.

Dieses Produkt ist für die gewerbliche Nutzung bestimmt und ist kein Endverbraucherprodukt.

**EAC**

Following information is only for Turkey:

AEEE Yönetmeliğine Uygundur



WARNUNG

Dies weist darauf hin, dass bei unsachgemäßer Handhabung der Maschinen und Missachtung dieses Hinweises **Lebensgefahr** oder die Gefahr schwerer **Körperverletzungen** besteht.

- Setzen Sie das Gerät weder Regen noch Feuchtigkeit aus, dies kann Feuer oder einen elektrischen Schlag verursachen.
- Keine Spray-Reiniger mit brennbaren Gasen für die Reinigung dieses Produktes verwenden, da dies einen Brand kann.
- Nutzen Sie keine anderen Spannungen als die auf dem Typenschild angegebene Netzspannung (AC), da dies einen Brand oder einen elektrischen Schlag verursachen kann.
- Ziehen Sie den Stromstecker nie mit nassen Händen aus der Steckdose, da dies einen elektrischen Schlag verursachen kann.
- Stellen Sie keine Metallgegenstände oder mit Wasser gefüllte Behälter, wie z.B. Blumenvasen, Blumentöpfe, Becher usw., auf das Gerät. Falls Metallgegenstände oder verschüttete Flüssigkeiten in das Gerät gelangen, kann dies einen Brand oder einen elektrischen Schlag verursachen. (4)
- Das Stromkabel darf nicht verkratzt, beschädigt oder verändert werden. Weiterhin darf es nicht durch schwere Gegenstände belastet, gezogen oder geknickt werden, da dies einen Brand oder einen elektrischen Schlag verursachen kann.
- Versuchen Sie niemals, das Gerät zu demontieren, zu reparieren oder zu verändern. Kontaktieren Sie statt dessen einen autorisierten Vertriebspartner der Toshiba Tec Corporation. Andernfalls könnten Sie sich durch hohe Spannungen, heiße Baugruppen oder scharfe Kanten im Gerät verletzen.
- Falls das Gerät herunterfällt oder das Gehäuse beschädigt ist, schalten Sie zuerst den Hauptschalter aus und ziehen Sie den Stromstecker aus der Steckdose. Kontaktieren Sie danach einen autorisierten Vertriebspartner der Toshiba Tec Corporation. Fortgesetzter Betrieb des Geräts unter dieser Bedingung kann einen Brand oder elektrischen Schlag verursachen.
- Wenn Sie ungewöhnliche Bedingungen feststellen, z.B. wenn Sie Rauch oder merkwürdige Gerüche wahrnehmen, kann ein fortgesetzter Betrieb zu einem Brand oder einem elektrischen Schlag führen. Schalten Sie in solchen Fällen sofort den Stromschalter aus und ziehen Sie den Stromstecker aus der Steckdose. Kontaktieren Sie danach einen autorisierten Vertriebspartner der Toshiba Tec Corporation.
- Falls Fremdkörper (Metallteile, Wasser, Flüssigkeiten) in das Gerät gelangen, schalten Sie zuerst den Hauptschalter aus, ziehen Sie den Stromstecker aus der Steckdose und kontaktieren Sie danach einen autorisierten Vertriebspartner der Toshiba Tec Corporation. Fortgesetzter Betrieb des Geräts unter dieser Bedingung kann einen Brand oder elektrischen Schlag verursachen.
- Ziehen Sie nie am Kabel, wenn Sie den Stromstecker abziehen. Durch Ziehen am Kabel können die im Kabel befindlichen stromführenden Drähte freigelegt werden und einen Brand oder einen elektrischen Schlag verursachen.
- Stellen Sie eine korrekte Erdung sicher. Auch Verlängerungskabel müssen geerdet sein. Sollte dies nicht der Fall sein, kann dies zu einem Brand oder elektrischen Schlag führen.



VORSICHT

Die Nichtbeachtung dieser Hinweise und unsachgemäße Handhabung des Geräts kann zu **Verletzungen** und **Sachschäden** führen.

Vorsichtsmaßnahmen

Die folgenden Vorsichtsmaßnahmen helfen sicherzustellen, dass das Gerät einwandfrei funktioniert.

- Versuchen Sie, folgendes zu vermeiden:
 - * Temperaturen außerhalb der Spezifikationen
 - * Direktes Sonnenlicht
 - * Hohe Luftfeuchtigkeit
 - * Mehrfachsteckdose
 - * Starke Vibrationen
 - * Staub/Gas
- Reinigen Sie das Gehäuse mit einem trockenen oder mit einem Reinigungsmittel getränkten Tuch. **VERWENDEN SIE NIEMALS VERDÜNNER ODER ANDERE CHEMISCHE LÖSUNGSMITTEL** zur Reinigung der Kunststoffteile.
- Vermeiden Sie einen gemeinsamen Stromanschluss mit starken Verbrauchern oder mit Geräten, die Störungen verursachen können.
- Ziehen Sie vor Reinigungs- und Wartungsarbeiten immer den Stromstecker.
- Halten Sie Ihre Arbeitsumgebung frei von statischen Aufladungen.
- Stellen Sie keine schweren Gegenstände auf die Maschinen, da diese durch Umkippen oder Herunterfallen Verletzungen verursachen können.
- Stützen Sie sich niemals auf dem Gerät ab. Sie könnten abrutschen und sich verletzen.
- Ziehen Sie den Stromstecker, wenn Sie das Gerät über einen längeren Zeitraum nicht nutzen.
- Stellen Sie das Gerät auf einen ebenen, stabilen Untergrund.
- Achten Sie darauf, dass keine Metallteile mit den Metallkomponenten des Geräts oder mit der Platine in Kontakt kommen. Dies kann einen Kurzschluss verursachen und das Gerät beschädigen.
- Die Metallkontakte müssen frei von Verunreinigungen sein.
- Setzen Sie das Gerät keinen Stößen aus und lassen Sie es nicht fallen.

Following information is only for Vietnam:

Declaration of conformity

Toshiba Tec Group Products sold in Vietnam market complies with Circular 16/VBHN-BCT dated April 25, 2014 of the Ministry of Industry & Trade stipulating temporarily the permissible content limitation of some toxic chemicals in the electronic, electrical products.











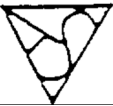







HINWEIS:

- Nur für die Nutzung im Innenbereich geeignet.
- Das Gerät kann sich während des Betriebs erwärmen, dies ist völlig normal.

Falls irgendwelche Probleme auftreten, ziehen Sie den Stromstecker und kontaktieren Sie Ihren Toshiba Tec Vertriebspartner.

Zur Beschaffung des Stromkabels:

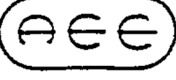

Da es nicht im Lieferumfang enthalten ist, können Sie ein zugelassenes, standardmäßiges Stromkabel von Ihrem Toshiba Tec Vertriebspartner erwerben.

Land	Organisation	Prüfzeichen	Land	Organisation	Prüfzeichen	Land	Organisation	Prüfzeichen
Australien	SAA		Deutschland	VDE		Schweden	SEMKKO	
Österreich	OVE		Irland	NSAI		Schweiz	SEV	
Belgien	CEBEC		Italien	IMQ		Großbritannien	ASTA	
Kanada	CSA		Japan	METI		Großbritannien	BSI	
Dänemark	DEMKO		Niederlande	KEMA		U.S.A.	UL	
Finnland	FEI		Norwegen	NEMKO		Europa	HAR	
Frankreich	UTE		Spanien	AEE		China	CCC	

Stromkabel Hinweise

1. Für die Nutzung mit 100 – 125 Vac, wählen Sie eine Nennleistung von min. 125V, 10A
2. Für die Nutzung mit 200 – 240 Vac, wählen Sie eine Nennleistung von min. 250V
3. Bitte verwenden Sie ein Stromkabel mit einer Länge von maximal 2 m
4. Der Stecker des Netzteils muss in eine ICE-320-C14 Buchse passen.
Zur Form des Steckers siehe nachfolgende Abbildungen

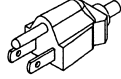
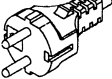
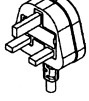

Land/Region	Nordamerika	Europa	England	Australien	China
Stromkabel Auslegung (Min.) Typ	125V, 10A SVT	250V H05VV-F	250V H05VV-F	250V AS3191 geprüft, für Kurzzeit- oder Dauerbetrieb 3 x 0.75 mm ²	250V GB5023
Steckergröße (Min.)	No. 3/18AWG	3 x 0.75 mm ²	3 x 0.75 mm ²	3 x 0.75 mm ²	3 x 0.75 mm ²
Steckerkonfiguration (Regional geprüfte Typen)					
Auslegung (Min.)	125V, 10A	250V, 10A	250V, *1	250V, *1	250V, *1

*1: Mindestens 125 % der Nennleistung des Gerätes.

Akkus laden

⚠️ WARNUNG

1. Das Ladegerät B-EP800-CHG6-QM-R ist ausschließlich für die Verwendung mit bestimmten Lithium-Ionen-Akkus vorgesehen. Der in diesem System befindliche Akku kann bei unsachgemäßer Behandlung Feuer oder Verätzungen verursachen. Nicht demontieren, über +50° C erhitzen oder durch Verbrennen entsorgen. Ersetzen Sie den Akku nur durch den dafür vorgesehenen Akkutyp. Es besteht Feuer- oder Explosionsgefahr, wenn der Akku durch einen falschen Typ ersetzt wird.

Verfügbare Akkus	B-EP802-BT-QM-R	B-EP804-BT-QM-R	B-FP803-BT-QM-R	B-FP803-BTH-QM-R
------------------	-----------------	-----------------	-----------------	------------------

2. Gebrauchte Akkus ordnungsgemäß entsorgen. Von Kindern fernhalten. Niemals demontieren oder durch Verbrennen entsorgen.
3. Verwenden Sie nur das mitgelieferte Netzteil (Modell: FSP150-ABAN3) zur Stromversorgung des Ladegeräts.

Gehen Sie wie folgt vor, um Akkus zu laden. Sie können gleichzeitig sechs Akkus, auch gemischt, vom Typ B-EP802-BT-QM-R, B-EP804-BT-QM-R, B-FP803-BT-QM-R und B-FP803-BTH-QM-R laden.

1. Die Trennwand in die Nut einsetzen. Die Ausrichtung der Trennwand ist vom Typ des aufzuladenden Akkus abhängig.

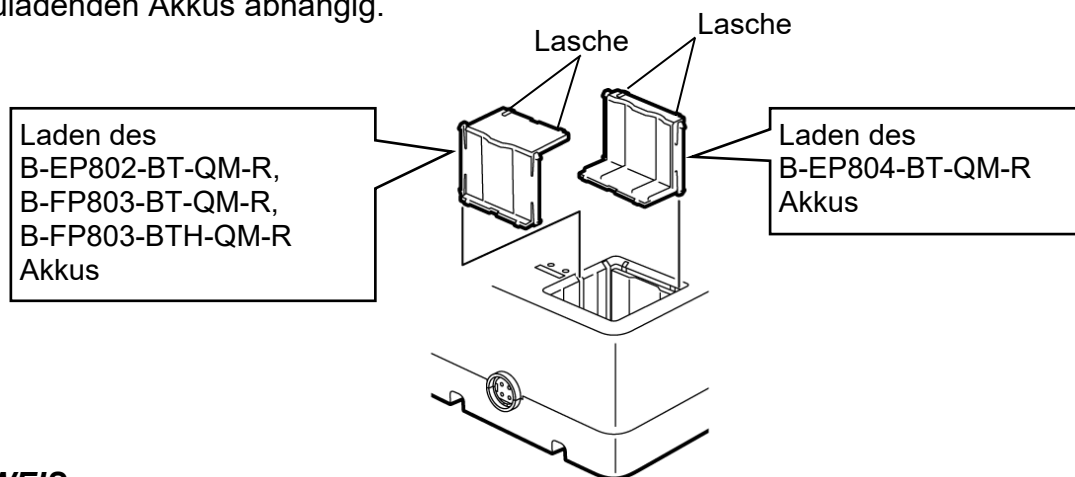

HINWEIS:

- Achten Sie darauf, dass die Trennwand korrekt ausgerichtet an der richtigen Position sitzt und dass die Laschen in den entsprechenden Öffnungen sitzen.
- Verlieren Sie die Trennwand nicht.
- Achten Sie auf die richtige Ausrichtung, da eine eingesetzte Trennwand nicht mehr entfernt werden kann.

2. Schließen Sie das Netzteil an das Ladegerät an.
3. Verbinden Sie das Netzteil mit dem Stromkabel.
4. Schließen Sie das Stromkabel an die Steckdose an.

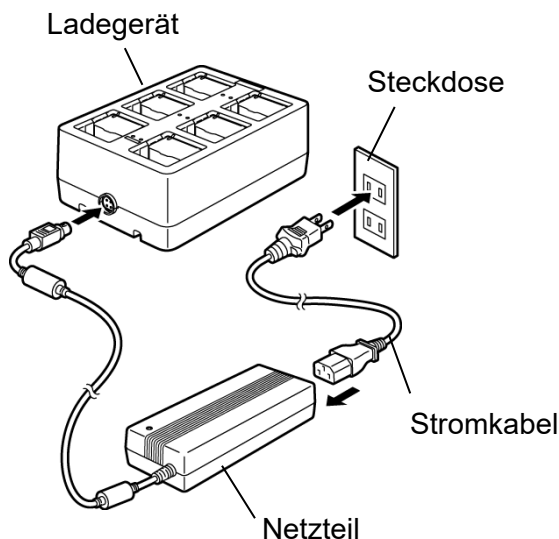

- Setzen Sie den Akku in der unten gezeigten Ausrichtung in den Schacht ein. Die Ladeanzeige leuchtet und der Ladevorgang beginnt.

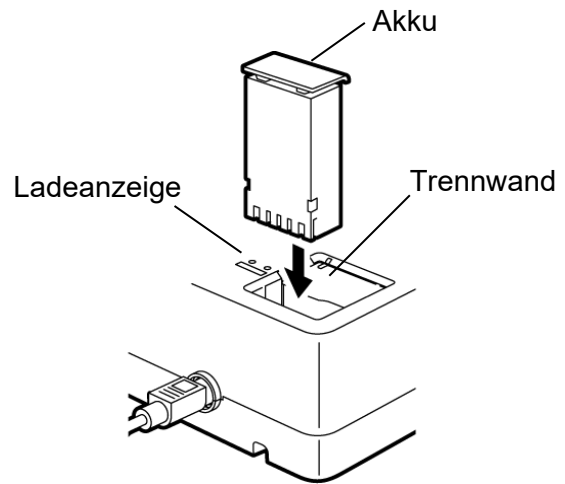

HINWEIS:

- Setzen Sie einen Akku in der richtigen Größe entsprechend der Trennwandausrichtung ein. Ansonsten kann der Akku beschädigt oder der Ladevorgang beeinträchtigt werden.
- Setzen Sie den Akku fest ein.
- Laden Sie Akkus nur auf einer ebenen, stabilen Oberfläche.

Die Ladeanzeige übermittelt den Ladezustand.

Ladeanzeige	Ladezustand
AUS	Nicht angeschlossen.
Rot	Geladen
Grün	Abgeschlossen
Rot blinkend	Fehler

HINWEIS:

Die grüne Anzeige geht erst aus, wenn der Akku aus dem Schacht entfernt wird.

- Entfernen Sie den Akku aus dem Ladegerät, wenn der Ladevorgang abgeschlossen ist.
- Ziehen Sie das Stromkabel aus der Steckdose.

Ladezeit

Zum Aufladen eines leeren Akkus:

Akku	Ladezeit
B-EP802-BT-QM-R B-EP804-BT-QM-R B-FP803-BT-QM-R B-FP803-BTH-QM-R	Ca. 3 Stunden (Bis min. 85% der Nominalkapazität erreicht sind.)

- Die Ladezeit kann je nach Zustand des Akkus oder der Betriebstemperatur variieren.
- Auch wenn die Ladeanzeige von Rot nach Grün wechselt, wird der Ladevorgang noch bis zu einer Stunde fortgesetzt, bis die volle Kapazität (95% oder mehr) erreicht ist.

HINWEIS:

- Zum Aufladen sollte die Umgebungstemperatur und die Temperatur des Akkus im Bereich von 0 °C bis 40°C liegen.
- Das Ladegerät erwärmt sich während des Ladevorgangs (Raumtemperatur + ca. 30°C). Dies ist normal.
- Wenn bei einem Akku der Tiefentladungsschutz aktiviert wurde, leuchtet die Ladeanzeige möglicherweise nicht. Lassen Sie den Akku im Ladegerät und warten Sie einige Minuten. Falls die Ladeanzeige überhaupt nicht mehr einschaltet, können Sie den Akku nicht mehr nutzen da er wahrscheinlich defekt ist.
- Während des Ladevorgangs können Sie den Akku jederzeit aus dem Ladegerät entfernen. Sie müssen jedoch mit einer geringeren Akkuladefähigkeit rechnen, da diese von der Ladezeit abhängig ist.
- Lassen Sie nach abgeschlossenem Ladevorgang den Akku nicht zu lange im Ladegerät. Der Akku kann sich langsam entladen.
- Reinigen Sie die Ladekontakte regelmäßig mit einem trockenen Tuch.

FEHLERBEHEBUNG

Prüfen Sie zunächst die Punkte in dieser Liste, wenn einmal Probleme mit dem Produkt auftreten sollten.

Wenn die unten beschriebenen Maßnahmen nicht zum Erfolg führen, trennen Sie das Ladegerät vom Stromnetz und kontaktieren Sie Ihren Toshiba Tec Vertriebspartner.

Symptom	Ursache und Lösung
Ein Akku wird in das Ladegerät eingesetzt aber die Ladeanzeige leuchtet nicht Rot.	<ul style="list-style-type: none">• Das Stromkabel ist nicht richtig angeschlossen. ⇒ Verbinden Sie das Stromkabel fest mit dem Netzteil und der Steckdose.• Die Kontakte im Ladegerät oder an den Akkus sind verunreinigt. ⇒ Reinigen Sie die Ladekontakte mit einem weichen, trockenen Tuch.• Sie versuchten, einen Akku mit aktiviertem Tiefentladungsschutz aufzuladen (Nach dem Einsetzen des Akkus leuchtet die Ladeanzeige nicht.) ⇒ Lassen Sie den Akku im Ladegerät und warten Sie einige Minuten. Falls die Ladeanzeige überhaupt nicht mehr einschaltet, können Sie den Akku nicht mehr nutzen da er wahrscheinlich defekt ist.• Die Trennwand ist nicht eingesetzt. ⇒ Setzen Sie die Trennwand in der korrekten Ausrichtung ein.
Die Ladeanzeige blinkt rot.	<ul style="list-style-type: none">• Ein defekter Akku wurde erkannt. ⇒ Möglicherweise hat der Akku das Ende seiner Laufzeit erreicht. Ersetzen Sie den Akku durch einen neuen.
Die Ladezeit überschreitet den vorgegebenen Zeitraum.	<ul style="list-style-type: none">• Die Ladezeit kann je nach Zustand des aufzuladenden Akkus und der Raumtemperatur variieren. ⇒ Wenn die Ladezeit jedoch die vorgegebene Zeit überschreitet, sollte der Ladevorgang abgebrochen und der Akku ersetzt werden.
Die Akkuladung hält nicht lange vor, auch wenn der Akku vollständig geladen ist.	<ul style="list-style-type: none">• Möglicherweise hat der Akku das Ende seiner Laufzeit erreicht. ⇒ Ersetzen Sie den Akku durch einen neuen.
Der Akku kann nicht in den Schacht eingesetzt werden.	<ul style="list-style-type: none">• Die Trennwand ist nicht komplett eingesetzt. ⇒ Setzen Sie die Trennwand vollständig ein.

Spezifikationen

Position	Ladegerät	Netzteil (Zubehör)
Modell	B-EP800-CHG6-QM-R (EP800-CHG6)	FSP150-ABAN3
Leistungsbedarf	DC +19V, 7,89A (geliefert vom Netzteil)	100 bis 240V AC, 50/60 Hz
Ausgangsspannung	-----	DC +19V, 7,89A
Anwendung für	Toshiba Tec Akku <ul style="list-style-type: none"> • B-EP802-BT-QM-R (7,4V 2600mAh) • B-EP804-BT-QM-R (14,8V 2600mAh) • B-FP803-BT-QM-R gleichwertig mit 18650/2S1P(7,4V 2500mAh) • B-FP803-BTH-QM-R gleichwertig mit 2S1P/18650(7,2V 2500mAh) oder 2S1P21/18650(7,2V 2400mAh) 	Toshiba Ladegerät für B-EP800-CHG6-QM-R (EP800-CHG6)
Anzahl Ladeschächte	6 Schächte (in jedem Schacht kann ein Akku unabhängig geladen werden.) Der Akkutyp wird automatisch erkannt.	-----
Temperaturbereich Betrieb	0°C bis 40°C (32°F bis 104°F)	
Luftfeuchtigkeitsbereich Betrieb	20 bis 80% (nicht kondensierend)	
Temperaturbereich Lagerung	-20°C bis 60°C (-4°F bis 140°F)	
Luftfeuchtigkeitsbereich Lagerung	10 bis 85% (nicht kondensierend)	
Abmessungen	148 x 77 x 213 mm (B/H/T) (5.83 x 3.03" 8.39") T) ohne überstehende Teile	72 x 40 x 171 mm (B/H/T) (2.83 x 1.57" 6.73") T) ohne überstehende Teile
Gewicht	Ca. 900 g (31.7 oz) (ohne Zubehör)	Ca. 800 g (28,2 oz)
Zubehör	Netzteil x 1, Trennwand x 6, Benutzerhandbuch x 1	

HINWEIS: Design und Spezifikationen können sich ohne Ankündigung ändern.

Toshiba Tec Corporation

© 2006-2022 Toshiba Tec Corporation Alle Rechte vorbehalten
1-11-1, Osaki, Shinagawa-ku, Tokyo 141-8562, JAPAN

DE PRINTED IN INDONESIA
BU21000800-DE_N3