

TOSHIBA

Toshiba batterioplader til 6 batteri

B-EP800-CHG6-QM-R

Brugervejledning

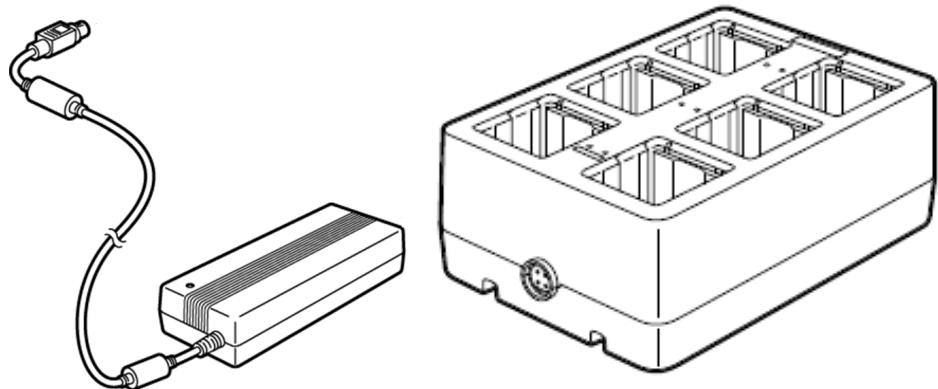

CE-mærkning:

Dette produkt har CE-mærkning i overensstemmelse med bestemmelserne i gældende europæiske direktiver for dette produkt og det elektriske tilbehør.

Ansvar for CE-mærkningen påhviler Toshiba Tec Germany Imaging Systems GmbH,
Carl-Schurz-Str. 7, 41460 Neuss, Tyskland, telefon +49-(0)-2131-1245-0.

For en kopi af den tilhørende CE-overensstemmelseserklæring, skal du kontakte din forhandler eller Toshiba Tec Germany Imaging Systems GmbH eller Toshiba Tec Corporation.

UKCA compliance:

This product is labelled with the UKCA mark in accordance with the provisions of the applicable UK legislations for this product and the electric accessories.

UKCA marking is the responsibility of Toshiba Tec U.K. Imaging Systems Ltd,
Abbey Cloisters, Abbey Green, Chertsey, Surrey, KT16 8RB, phone +44-(0)-843 2244944.

For a copy of the related UKCA Declaration of Conformity, please contact your dealer, Toshiba Tec U.K. Imaging Systems Ltd or Toshiba Tec Corporation.

FCC-meddelelse:

1. Dette udstyr er blevet testet og fundet i overensstemmelse med grænserne for en Klasse B digital enhed i henhold til afsnit 15 i FCC-reglerne. Disse grænser er sat for at give en rimelig beskyttelse mod skadelig interferens i boliginstallationer. Dette udstyr genererer, bruger og kan udstråle radiofrekvensenergi, og hvis det ikke installeres og bruges i overensstemmelse med instruktionerne, kan det forårsage skadelig interferens med radiokommunikation. Der er dog ingen garanti for, at interferens ikke kan opstå i en bestemt installation. Hvis dette udstyr forårsager skadelig interferens for radio- eller tv-modtagelse, hvilket kan konstateres ved at tænde og slukke for udstyret, opfordres brugeren til at forsøge at udbedre forholdene med en eller flere af følgende foranstaltninger:

- Drej eller flyt modtagerantennen.
- Forøg afstanden mellem udstyret og modtageren.
- Tilslut udstyret til en stikkontakt på et andet kredsløb end det, modtageren er tilsluttet.
- Kontakt forhandleren eller en erfaren radio/tv-tekniker for at få hjælp.

2. Ændringer og modifikationer, som ikke udtrykkeligt er godkendt af producenten for at kunne leve op til kravene, kan annullere brugerens godkendelse til at bruge udstyret.

This Class B digital apparatus meets all requirements of the Canadian Interference-Causing Equipment Regulations.

(for CANADA only)



This product is marked according to the requirement on Waste electrical and electronic equipment - WEEE.

The use of the symbol indicates that product may not be disposed as unsorted municipal waste and has to be collected separately. By ensuring this product is disposed of correctly, you will help prevent potential negative consequences for the environment and human health, which could otherwise be caused by inappropriate waste handling of this product.

For more detailed information about the take-back and recycling of this product please contact your supplier where you purchased the product.

CALIFORNIA PROPOSITION 65 WARNING**⚠ WARNING:**

This product can expose you to chemicals including DINP, which is/are known to the State of California to cause cancer, and chemicals including Phthalate[s], which is/are known to the State of California to cause birth defects or other reproductive harm.

For more information go to:

www.P65Warnings.ca.gov

Following information is only for India:

The use of the symbol indicates that this product may not be treated as household waste. By ensuring this product is disposed of correctly, you will help prevent potential negative consequences for the environment and human health, which could otherwise be caused by inappropriate waste handling of this product.

For more detailed information about the take-back and recycling of this product, please contact your supplier where you purchased the product.

This product including components, consumables, parts and spares complies with the "India E-Waste Rules" and prohibits use of lead, mercury, hexavalent chromium, polybrominated biphenyls or polybrominated diphenyl ethers in concentrations exceeding 0.1% by weight and 0.01% by weight for cadmium, except for the exemption set in the Rule.

Dette produkt er udviklet til kommerciel brug og er ikke en forbrugsvare.

**EAC**

Følgende information gælder kun for Tyrkiet:

AEEE Yönetmeliğine Uygundur



ADVARSEL

Dette angiver risiko for **død** eller **alvorlig skade**, hvis maskinerne håndteres uretmæssigt i strid med denne indikation.

- Udsæt ikke enheden for regn eller fugt, da det kan medføre brand eller elektrisk stød.
- Brug ikke en sprayrengøring der indeholder brandfarlig gas til rengøring af dette produkt, da det kan medføre brand.
- Brug ikke andre spændinger end den AC-spænding der er angivet på mærkepladen, da det kan medføre brand eller elektrisk stød.
- Sæt hverken strømkablet i stikkontakten eller træk det ud med våde hænder, da dette kan medføre elektrisk stød.
- Anbring ikke metalgenstande eller vandfyldte beholdere, såsom blomstervaser, urtepotter eller krus mv. oven på maskinen. Hvis der kommer metalgenstande ind i eller bliver spildt væske i maskinen, kan det medføre brand eller elektrisk stød. (4)
- Undgå at ridse, skade eller ændre strømkablerne. Undlad endvidere at sætte tunge genstande på og trække i strømkablerne eller bøje dem uforholdsmæssigt, da dette kan medføre brand eller elektrisk stød.
- Fjern ikke selv dæksler, udfør reparation eller foretag ændringer på maskinen. Kontakt din autoriserede repræsentant for Toshiba Tec Corporation for assistance. Du kan blive skadet af højspænding, meget varme dele eller skarpe kanter inde i maskinen.
- Hvis maskinen tabes eller deres kabinet er beskadiget, sluk først på afbryderen og tag strømkablet ud af stikkontakten, og kontakt derefter din autoriserede Toshiba Tec Corporation forhandler for hjælp. Fortsat anvendelse af maskinerne i den tilstand, kan medføre brand eller elektrisk stød.
- Fortsat brug af maskinen i en unormal tilstand, såsom når maskinen producerer røg eller mærkelig lugt, kan medføre brand eller elektrisk stød. I disse tilfælde, sluk da straks afbryderen og træk strømkablet ud af stikkontakten. Kontakt derefter din autoriserede repræsentant for Toshiba Tec Corporation for assistance.
- Hvis der kommer fremmedobjekter (metaldele, vand, væsker) ind i maskinen, sluk først på afbryderen og tag strømkablet ud af stikkontakten, og kontakt derefter din autoriserede Toshiba Tec Corporation forhandler for hjælp. Fortsat anvendelse af maskinerne i den tilstand, kan medføre brand eller elektrisk stød.
- Når strømkablerne frakobles, skal du sørge for at holde og trække i stikket. Træk i ledningen kan knække eller frilægge de interne ledninger og medføre brand eller elektrisk stød.
- Sørg for, at udstyret er korrekt jordet. Forlængerledninger skal også være jordet. Brand eller elektrisk stød kan forekomme på udstyr der ikke er jordforbundet korrekt.



FORSIGTIG

Dette angiver der er risiko for person **skade** eller **beskadigelse** af dele, hvis maskinerne håndteres forkert i henhold til denne instruktion.

Foranstaltninger

Følgende forholdsregler vil bidrage til at sikre, at denne maskine fortsat vil fungere korrekt.

• Prøv at undgå steder, der har følgende ugunstige betingelser:

*Temperaturer uden for specifikationen

*Direkte sollys

*Høj fugtighed

*Delt strømkilde

*Overdrevene vibrationer

*Støv/gas

- Dækslet skal rengøres ved aftørring med en tør klud eller en klud let fugtet med et mildt rengøringsmiddel. BRUG ALDRIG FORTYNDER ELLER ANDET FLYGTIGT OPLØSNINGSMIDDEL på plastdæksler.
- Prøv at undgå at bruge dette udstyr på samme strømforsyning som højspændingsudstyr eller udstyr, der sandsynligvis forårsager interferens i strømmettet.
- Afbryd maskinen, når du arbejder inde i den eller rengør den.
- Hold dit arbejdsmiljø fri for statisk elektricitet.
- Anbring ikke tunge genstande oven på maskinen, da disse dele kan komme i ubalance og falde, hvilket kan forårsage skader.
- Læn dig ikke op ad maskinen. Den kan vælte ned over dig og forårsage skade.
- Træk kabler ud fra maskinen, når den ikke skal bruges i en længere periode.
- Placer maskinen på et stabilt og jævnt underlag.
- Sørg for, at intet metallisk kommer i kontakt med enhedens metaldele eller forbindelsespladen. Hvis det sker, kan der ske en kortslutning, og enheden kan blive beskadiget.
- Hold altid metalkontakterne rene.
- Udsæt ikke enheden for stød, og tab den ikke.

Following information is only for Vietnam:

Declaration of conformity

Toshiba Tec Group Products sold in Vietnam market complies with Circular 16/VBHN-BCT dated April 25, 2014 of the Ministry of Industry & Trade stipulating temporarily the permissible content limitation of some toxic chemicals in the electronic, electrical products.











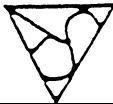





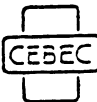

BEMÆRKNING:

- Kun til indendørs brug.
- Enheden kan blive varm, mens den er i brug, det er helt normalt.

Hvis der skulle opstå problemer, så tag stikket til enheden ud og kontakt din autoriserede repræsentant for Toshiba Tec.

Når du indkøber strømkablet:

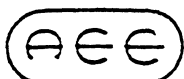

Da strømkabelsættet ikke medfølger denne enhed, skal du købe et godkendt en, der opfylder følgende standard fra din autoriserede Toshiba Tec forhandler.

Land	Bureau	Certificeringsmærke	Land	Bureau	Certificeringsmærke	Land	Bureau	Certificeringsmærke
Australien	SAA		Tyskland	VDE		Sverige	SEMKKO	
Østrig	OVE		Irland	NSAI		Schweiz	SEV	
Belgien	CEBEC		Italien	IMQ		Storbritannien	ASTA	
Canada	CSA		Japan	METI		Storbritannien	BSI	
Danmark	DEMKO		Holland	KEMA		USA	UL	
Finland	FEI		Norge	NEMKO		Europa	HAR	
Frankrig	UTE		Spanien	AEE		Kina	CCC	

Vejledning om strømkabel

1. Vælg et strømkabel med en mærkning på min. 125 V, 10A, til anvendelse med en strømforsyning på 100 – 125 Vac.
2. Vælg et strømkabel med en mærkning på min. 250 V, til anvendelse med en strømforsyning på 200 – 240 Vac.
3. Vælg et strømkabel på mindst 2 meter.
4. Når strømkablet er tilsluttet AC strømforsyningen, skal den kun sættes til et ICE-320-C14 strømudtag.
Se formen på følgende tegning.

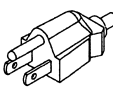
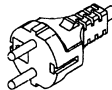
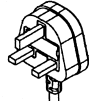

Land/område	Nordamerika	Europa	Storbritannien	Australien	Kina
Strømkabel Mærket (min.) Type	125 V, 10 A SVT	250 V H05VV-F	250 V H05VV-F	250 V AS3191 godkendt, Let type eller almindelig udformning	250 V GB5023
Størrelse på lederen (min.)	Nr. 3/18AWG	3 x 0,75 mm ²	3 x 0,75 mm ²	3 x 0,75 mm ²	3 x 0,75 mm ²
Stik-konfiguration (Type der er godkendt lokalt)					
Mærket (min.)	125 V, 10 A	250 V, 10 A	250 V, *1	250 V, *1	250 V, *1

*1: Mindst, 125 % af produktets strømmærkning.

Opladning af en batteripakke

⚠ ADVARSEL

1. B-EP800-CHG6-QM-R batteriopladeren er designet og fremstillet til brug med specificerede litium-ion batteripakker. Batteriet anvendt i denne enhed kan udgøre en risiko for brand eller kemisk forbrænding, hvis det håndteres forkert. Må ikke skilles ad, opvarmes til over +50 °C, eller brændes. Udskift kun batteriet med et af den specificerede type. Der er brand- eller eksplosionsfare, hvis batteriet udskiftes med en forkert type.

Tilgængelig batteripakke	B-EP802-BT-QM-R	B-EP804-BT-QM-R	B-FP803-BT-QM-R	B-FP803-BTH-QM-R
--------------------------	-----------------	-----------------	-----------------	------------------

2. Bortskaf brugte batterier omgående. Holdes væk fra børn. Må ikke adskilles og må ikke brændes.
3. Brug kun den medfølgende AC-strømadapter (model: FSP150-ABAN3) til denne batterioplader.

Følg den følgende procedure for at oplade en batteripakke. Denne batterioplader kan oplade seks batteripakker samtidigt med B-EP802-BT-QM-R, B-EP804-BT-QM-R, B-FP803-BT-QM-R og B-FP803-BTH-QM-R blandet.

1. Sæt skillevæggen ned i batterirummet. Hvordan skillevæggen skal vendes afhænger af, størrelsen af den batteripakke, som skal oplades.

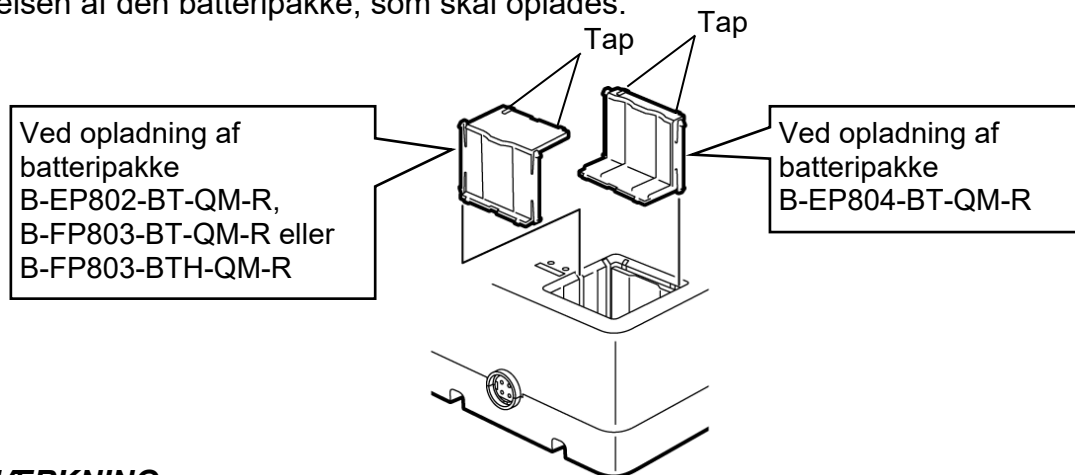

BEMÆRKNING:

- Sæt skillevæggen i den korrekte position, vend den korrekt, og sørg for, at taperne passer ned i hullerne.
 - Pas på med ikke at tabe skillevæggen.
 - Du skal være med forsigtig med ikke at vende den forkert, da skillevæggen ikke kan tages ud, når den først er sat ind.
2. Forbind AC-strømforsyning til batteriopladeren.
 3. Sæt strømledningen til AC-strømforsyning.
 4. Sæt strømledningen til en stikkontakt.

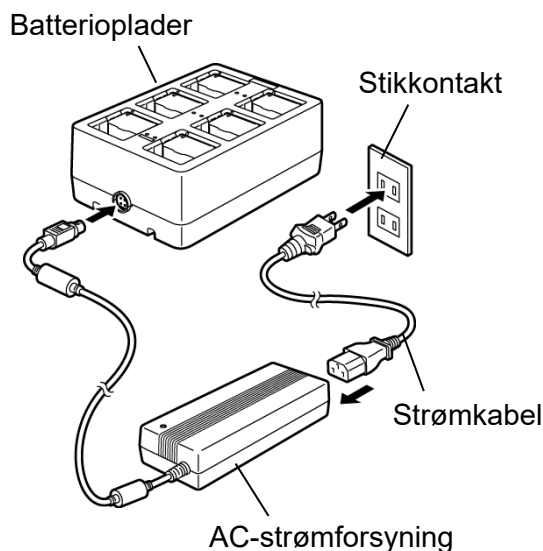

5. Sæt batteripakken ned i batterirummet som vist nedenfor.
OPLADE-lampen vil lyse, og opladningen vil begynde.

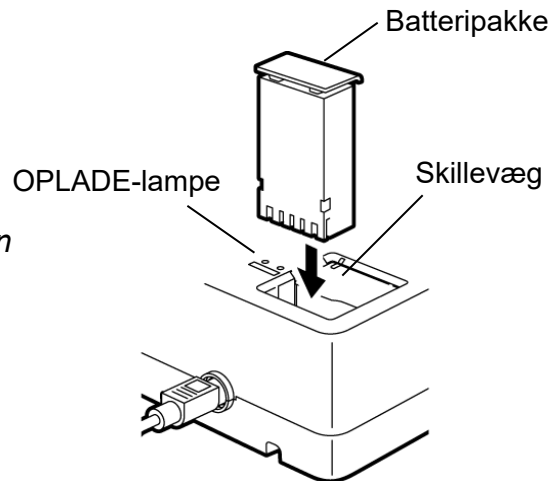

BEMÆRKNING:

- Sæt en passende størrelse batteripakke i, så den vender korrekt i forhold til skillevæggen. Gøres det ikke, kan det beskadige batteripakken eller påvirke opladningen.
- Sæt batteripakken godt i.
- Oplad batteripakken på en plan, stabil overflade.

OPLADE-lampen indikerer, at der oplades.

OPLADE-lampe	Status
SLUKKET	Ikke forbundet.
Rød	Opladet.
Grøn	Færdig.
Blinker rødt	Unormal tilstand

BEMÆRKNING:

Den grønne lampe slukkes ikke, før batteripakken tages ud af batterirummet.

6. Efter opladningen er færdig, skal batteripakken tages ud af batteriopladeren.
7. Tag strømledningen ud af AC-strømforsyning.

Opladningstid

For at oplade en tom batteripakke:

Batteripakke	Opladningstid
B-EP802-BT-QM-R B-EP804-BT-QM-R B-FP803-BT-QM-R B-FP803-BTH-QM-R	omkring 3 timer (Indtil min. 85 % af den normale kapacitet er opladet.)

- Opladningstiden kan variere afhængig af batteripakkens tilstand eller brugstemperaturen.
- Efter OPLADE-lampen gør fra rødt til grønt, kan batteriopladeren fortsætte med at oplade batteripakken i op til endnu en time indtil det fulde opladningsniveau (95 % eller mere).

BEMÆRKNING:

1. Batteripakker bør oplades under forhold, hvor både den omgivende temperatur og batteriets temperatur er mellem 0 °C og 40 °C.
2. Batteriopladeren vil blive varmere under opladning (rumtemperatur + cirka 30 °C). Dette er ikke unormalt.
3. Hvis beskyttelsen mod overopladning har været brugt på en batteripakke, vil OPLADE-lampen måske ikke lyse et øjeblik. Lad batteriopladeren og batteripakken stå i nogle minutter. Stop med at bruge batteripakken, hvis OPLADE-lampen overhovedet ikke lyser, da batteripakken så kan have en fejl.
4. Batteripakken kan tages ud af batteripakken, mens opladningen er i gang. Men batteriets levetid afhænger af opladningstiden.
5. Efter opladningen er færdig, skal man ikke lade batteripakken være i opladeren for længe. Batteripakken vil gradvist blive afladet.
6. Opladerens stik skal regelmæssigt tørres af med en blød, tør klud.

FEJLSØGNING

Hvis der opstår problemer under brugen af dette produkt, så tjek venligst følgende punkter først. Hvis et problem ikke kan løses ved at foretage handlingerne beskrevet nedenfor, så tag batteriopladeren ud af stikkontakten og kontakt forhandleren eller en autoriserede servicerepræsentant fra Toshiba Tec for at få hjælp.

Symptom	Årsag og løsning
Der er en batteripakke i batteriopladeren, men OPLADE-lampen lyser ikke rødt.	<ul style="list-style-type: none">• Strømledningen er ikke tilsluttet korrekt. ⇒ Sæt strømledningen godt ind i AC-strømforsyningen og stikkontakten.• Stikkene på batteriopladeren eller batteriets elektroder er beskidte. ⇒ Tør delene af med en blød, tør klud.• Du prøver at oplade batteripakken, mens beskyttelsen for overopladning er aktiveret (OPLADE-lampen lyser måske ikke med det samme, efter et batteri er sat i.). ⇒ Lad batteriopladeren og batteripakken stå i nogle minutter. Hvis OPLADE-lampen overhovedet ikke lyser, så stop med at bruge batteripakken, da batteripakken kan have en fejl.• Skillevæggen passer ikke. ⇒ Sæt skillevæggen, så den vender korrekt.
OPLADE-lampen blinker rødt.	<ul style="list-style-type: none">• Der er registreret en fejl ved batteripakken. ⇒ Det kan være afslutningen på batteriets levetid. Udskift batteripakken med en ny.
Opladningstiden er længere end den omtrentlige specificerede tid.	<ul style="list-style-type: none">• Opladningstiden varierer afhængig af batteripakkens tilstand, den omgivende temperatur osv. ⇒ Hvis batteriopladeren stadig ikke oplader, selv efter den specificerede tidsperiode, så stop med at oplade og udskift batteripakken med en ny.
Batteripakken holder ikke ret længe, selvom batteriet er fuldt opladet.	<ul style="list-style-type: none">• Det kan være afslutningen på batteriets levetid. ⇒ Udskift batteripakken med en ny.
Batteripakken ikke sættes ned i batterirummet.	<ul style="list-style-type: none">• Skillevæggen sat helt i. ⇒ Sæt skillevæggen helt i.

Specifikationer

Enhed	Batterioplader	AC-strømforsyning (tilbehør)
Model	B-EP800-CHG6-QM-R (EP800-CHG6)	FSP150-ABAN3
Strømkrav	DC +19 V, 7,89 A (leveret af AC-strømforsyningen)	100 til 240 V AC, 50/60 Hz
Udgangsspænding	---	DC +19 V, 7,89 A
Applikation	Toshiba Tec-batteripakke <ul style="list-style-type: none">• B-EP802-BT-QM-R (7,4 V 2.600 mAh)• B-EP804-BT-QM-R (14,8 V 2.600 mAh)• B-FP803-BT-QM-R som svarer til 18650/2S1P (7,4 V 2.500 mAh)• B-FP803-BTH-QM-R som svarer til 2S1P/18650 (7,2 V 2.500 mAh) eller 2S1P21/18650 (7,2 V 2.400 mAh)	Toshiba-batterioplader B-EP800-CHG6-QM-R (EP800-CHG6)
Antal batterirum	6 pladser (hvert batterirum kan oplade en batteripakke uafhængigt af hinanden.) Model af batteripakken registreres automatisk.	---
Driftstemperaturområde	0 °C til 40 °C (32 °F til 104 °F)	
Luftfugtighed under drift	20 til 80 % (ingen kondens)	
Opbevaringstemperatur	-20 °C til 60 °C (-4 °F til 140 °F)	
Fugtighed ved opbevaring	10 til 85 % (ingen kondens)	
Dimensioner	148 x 77 x 213 mm (b/h/d) (5,83" x 3,03" x 8,39") eksklusiv beskyttende dele	72 x 40 x 171 mm (b/h/d) (2,83" x 1,57" x 6,73") eksklusiv beskyttende dele
Vægt	Cirka 900 g (31,7 oz) (eksklusiv tilbehør)	Cirka 800 g (28,2 oz)
Tilbehør	AC-strømforsyning x 1, skillevæg x 6, brugervejledning x 1	

BEMÆRKNING: Design og specifikationer kan ændres uden varsel.

Toshiba Tec Corporation

© 2006-2022 Toshiba Tec Corporation Alle rettigheder forbeholdes
1-11-1, Osaki, Shinagawa-ku, Tokyo 141-8562, JAPAN



TRYKT I INDONESIAEN
BU21000800-DA_N3