

TOSHIBA

1 lizdo baterijų kroviklis

B-EP800-CHG-QM-R

Savininko žinynas

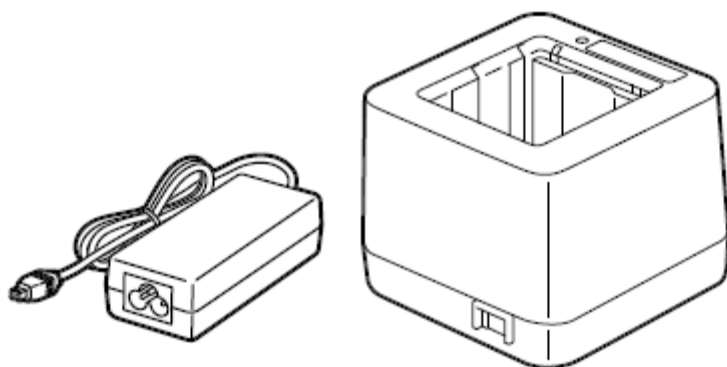

CE suderinamumas:

Šis gaminy yra pažymėtas CE žyme pagal šiam gaminiui ir elektros priedams taikomų Europos direktyvų nuostatas.

Už CE ženklimą atsako „Toshiba Tec Germany Imaging Systems GmbH“, įsikūrusi adresu:

Carl-Schurz-Str. 7, 41460 Neuss, Vokietija, tel. +49-(0)-2131-1245-0.

Norėdami gauti atitinkamos CE atitikties deklaracijos kopiją, kreipkitės į savo prekybos atstovą, „Toshiba Tec Germany Imaging Systems GmbH“ arba į „Toshiba Tec Corporation“.

UKCA compliance:

This product is labelled with the UKCA mark in accordance with the provisions of the applicable UK legislations for this product and the electric accessories.

UKCA marking is the responsibility of Toshiba Tec U.K. Imaging Systems Ltd,

Abbey Cloisters, Abbey Green, Chertsey, Surrey, KT16 8RB, phone +44-(0)-843 2244944.

For a copy of the related UKCA Declaration of Conformity, please contact your dealer, Toshiba Tec U.K. Imaging Systems Ltd or Toshiba Tec Corporation.

FCC pranešimas:

1. Šis įrenginys išbandytas ir nustatyta, kad jis atitinka B klasės skaitmeninio įrenginio normas, nustatytas FCC taisyklių 15 dalyje. Šios normos skirtos užtikrinti pagrįstą apsaugą nuo žalingų trukdžių gyvenamojoje aplinkoje. Šis įrenginys generuoja, naudoja ir gali spinduliuoti radijo dažnių energiją, ir, jei jis nebus įrengtas ir naudojamas pagal instrukcijas, gali sukelti žalingus radijo ryšio trukdžius. Vis dėlto nėra jokių garantijų, kad tam tikru įrengimo atveju trukdžių nebus. Jei šis įrenginys sukelia žalingus radijo ar televizijos signalo priėmimo trukdžius (o tai galima nustatyti išjungus ir įjungus įrenginį), naudotojui patariama pamėginti panaikinti trukdžius vienu iš toliau nurodytų būdų:

- pakeisti signalą priimančios antenos kryptį arba vietą;
- padidinti atstumą tarp įrenginio ir imtuvo;
- prijungti įrenginį prie kito elektros kontūro lizdo, nei yra prijungtas imtuvas;
- pasitarti su prekybos atstovu arba patyrusiu radijo / televizijos meistru.

2. Pakeitimai ar modifikacija, kurios aiškiai nepatvirtino už atitiktį atsakingas gamintojas, galėtų panaikinti naudotojo teisę naudoti šį įrenginį.

This Class B digital apparatus meets all requirements of the Canadian Interference-Causing Equipment Regulations.

(for CANADA only)



This product is marked according to the requirement on Waste electrical and electronic equipment - WEEE. The use of the symbol indicates that product may not be disposed as unsorted municipal waste and has to be collected separately. By ensuring this product is disposed of correctly, you will help prevent potential negative consequences for the environment and human health, which could otherwise be caused by inappropriate waste handling of this product.

For more detailed information about the take-back and recycling of this product please contact your supplier where you purchased the product.

CALIFORNIA PROPOSITION 65 WARNING**⚠ WARNING:**

This product can expose you to chemicals including DINP, which is/are known to the State of California to cause cancer, and chemicals including Phthalate[s], which is/are known to the State of California to cause birth defects or other reproductive harm.

For more information go to:

www.P65Warnings.ca.gov

Šis gaminy yra komercinės paskirties ir nėra vartojimo prekė.



EAC

Ši informacija skirta tik Turkijai:

AEEE Yönetmeliğine Uygundur



ĮSPĖJIMAS

Tai reiškia, kad yra **mirties** ar **sunkaus sužalojimo** pavojus, jei bus nesilaikoma šio nurodymo arba su įrenginiais elgiamasi netinkamai.

- Nelaikykite bloko ant lietaus ir neleiskite jam sudrėkti, nes tai gali sukelti gaisrą arba elektros smūgį.
- Šiam gaminiui valyti nenaudokite purškiamojo valiklio, kurio sudėtyje yra degių dujų, nes gali kilti gaisras.
- Nenaudokite didesnės įtampos kintamosios srovės, nei nurodyta techninių duomenų plokštelėje, nes gali kilti gaisras arba elektros smūgis.
- Nejunkite ir neatjunkite maitinimo laido šlapiomis rankomis, nes galite patirti elektros smūgį.
- Ant mašinos viršaus nestatykite metalinių objektų arba vandens pripildytų indų, pvz., vazų su gėlėmis, vazonų, ąsočių ir pan. daiktų. Jei į mašinos vidų pateks metalinių objektų arba išsiliejęs skystis, gali kilti gaisras arba elektros smūgis.
- Nebraižykite, nepažeiskite ir nemodifikuokite elektros laidų. Taip pat nestatykite ant laidų sunkių objektų, netraukite už jų ir per daug jų nesulenkite, nes gali kilti gaisras arba elektros smūgis.
- Nenuimkite dangčių, netaisykite ir nemodifikuokite mašinos patys. Kreipkitės pagalbos į įgaliotąjį „Toshiba Tec Corporation“ atstovą. Galite susižaloti dėl aukštos įtampos, labai karštų detalių arba aštrių kraštų mašinos viduje.
- Jei mašina buvo numesta arba buvo pažeistas jos korpusas, visų pirma išjunkite maitinimo jungiklį ir atjunkite maitinimo laido kištuką iš elektros lizdo, tada kreipkitės pagalbos į įgaliotąjį „Toshiba Tec Corporation“ atstovą. Toliau naudojant tokios būklės mašiną gali kilti gaisras arba elektros smūgis.
- Toliau naudojant nenormalios būklės mašiną (pvz., kai iš mašinos sklinda dūmai arba keisti kvapai), gali kilti gaisras arba elektros smūgis. Tokiais atvejais nedelsdami išjunkite maitinimo jungiklius ir atjunkite maitinimo laido kištuką iš elektros lizdo. Tada kreipkitės pagalbos į įgaliotąjį „Toshiba Tec Corporation“ atstovą.
- Jei į mašinos vidų pateko pašalinių daiktų (metalo fragmentų, vandens, skysčio), išjunkite maitinimo jungiklį ir atjunkite maitinimo laido kištuką iš elektros lizdo, tada kreipkitės pagalbos į įgaliotąjį „Toshiba Tec Corporation“ atstovą. Toliau naudojant tokios būklės mašiną gali kilti gaisras arba elektros smūgis.
- Atjungdami maitinimo laidų kištuką būtinai laikykite ir traukite už kištuko. Traukiant už laido, gali būti nutraukti arba atsiverti vidiniai laidai ir dėl to gali kilti gaisras arba elektros smūgis.
- Pasirūpinkite, kad įrenginys būtų tinkamai įžemintas. Ilginamieji kabeliai taip pat turi būti įžeminti. Netinkamai įžemintame įrenginyje gali kilti gaisras arba elektros smūgis.



DĖMESIO

Tai reiškia, kad yra **traumos** ar **žalos** objektams pavojus, jei bus nesilaikoma šio nurodymo arba su įrenginiais elgiamasi netinkamai.

Atsargumo priemonės

Šios atsargumo priemonės padės užtikrinti tinkamą šios mašinos veikimą.

- Pasistenkite išvengti vietų, kuriose būtų šios nepageidaujamos sąlygos:
 - * Temperatūros, neatitinkančios specifikacijos
 - * Tiesioginiai saulės spinduliai
 - * Didelis drėgnumas
 - * Bendras elektros šaltinis
 - * Smarki vibracija
 - * Dulkės/dujos
- Dangtis turėtų būti valomas su sausa šluoste ar silpnu valomuoju tirpalu šiek tiek sudrėkinta šluoste. Plastikiniams dangčiams NIEKADA NENAUDOKITE SKIEDIKLIO AR KITŲ LAKIŲJŲ TIRPIKLIŲ.
- Venkite naudoti įrangą tuo pačiu maitinimo šaltiniu kartu su kita aukštos įtampos įranga ar įranga, galinčia sukelti maitinimo trikdžius.
- Atjunkite aparatą kai atliekate darbus jo viduje ar aparatą valote.
- Savo darbinėje aplinkoje venkite statinio krūvio.
- Nestatykite sunkių objektų ant aparatų, nes jie gali tapti nestabilūs, nukristi ir sukelti sužalojimų.
- Nesiremkite į aparatą. Jis gali kristi ant jūsų ir sužaloti.
- Atjunkite aparatą, jei jis ilgai stovi nenaudojamas.
- Aparatą statykite ant stabilaus ir lygaus paviršiaus.
- Užtikrinkite, kad jokie metaliniai daiktai nesiliestų su bloko metalinėmis dalimis arba jungimo plokšte. Jei taip nutiks, gali susidaryti trumpas jungimas ir bloką galima sugadinti.
- Metalinius kontaktus visuomet laikykite švarius.
- Nedaužykite mechaniškai ir nenumeskite bloko.

Following information is only for Vietnam:

Declaration of conformity

Toshiba Tec Group Products sold in Vietnam market complies with Circular 16/VBHN-BCT dated April 25, 2014 of the Ministry of Industry & Trade stipulating temporarily the permissible content limitation of some toxic chemicals in the electronic, electrical products.











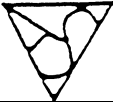







PASTABA:

- Naudoti tik viduje.
- Naudojant blokas gali įkaisti, tai visiškai normalu.

Jei kiltų sunkumų, ištraukite bloką iš lizdo ir kreipkitės į įgaliotą „Toshiba Tec“ atstovą.

Perkant maitinimo laidą:

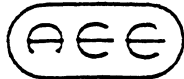



Su šiuo įrenginiu maitinimo laidas nėra pridedamas, todėl iš įgaliotojo „Toshiba Tec“ atstovo įsigykite toliau nurodytą standartą atitinkantį patvirtintą laidą.

Šalis	Agentūra	Sertifikavimo žymė	Šalis	Agentūra	Sertifikavimo žymė	Šalis	Agentūra	Sertifikavimo žymė
Australija	SAA		Vokietija	VDE		Švedija	SEMKKO	
Austrija	OVE		Airija	NSAI		Šveicarija	SEV	
Belgija	CEBEC		Italija	IMQ		Jungtinė Karalystė	ASTA	
Kanada	CSA		Japonija	METI		Jungtinė Karalystė	BSI	
Danija	DEMKO		Nyderlandai	KEMA		JAV	UL	
Suomija	FEI		Norvegija	NEMKO		Europa	HAR	
Prancūzija	UTE		Ispanija	AEE		Kinija	CCC	

Maitinimo laido instrukcija

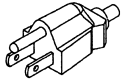
1. Naudojimui su 100–125 V kintamosios srovės maitinimo šaltiniu pasirinkite min. 125 V, 10 A maitinimo laidą.
2. Naudojimui su 200–240 V kintamosios srovės maitinimo šaltiniu pasirinkite min. 250 V, maitinimo laidą.
3. Pasirinkite ne ilgesnį kaip 2 m maitinimo laidą.
4. Prie kintamosios srovės prijungtą maitinimo laido kištuką turi būti įmanoma įkišti į ICE-320-C6 įvadą. Forma parodyta toliau pateiktoje iliustracijoje.



Šalis / regionas	Siaurės Amerika	Europa	Jungtinė Karalystė	Australija	Kinija
Maitinimo laidas					
Vardinė vertė (min.)	125 V, 10 A	250 V	250 V	250 V	250 V
Tipas	SVT	H05VV-F	H05VV-F	AS3191 patvirtintas, lengvos arba įprastos apkrovos tipo	GB5023
Laidininko dydis (min.)	Nr. 3/18AWG	3 x 0,75 mm ²	3 x 0,75 mm ²	3 x 0,75 mm ²	3 x 0,75 mm ²
Kištuko konfigūracija (vietos lygmeniu patvirtintas tipas)					
Vardinė vertė (min.)	125 V, 10 A	250 V, 10 A	250 V, *1	250 V, *1	250 V, *1

*1: Bent 125 proc. vardinės gaminio srovės.

Baterijų paketo įkrovimas

⚠️ ĮSPĖJIMAS

1. B-EP800-CHG-QM-R baterijų kroviklis yra sukurtas ir pagamintas naudoti su specialiais ličio jonų baterijų paketais. Baterija gali kelti gaisro arba cheminio nudegimo pavojų, jei su ja elgtis netinkamai. Neardykite, nekaitinkite iki aukštesnės nei +50 laips. C ir nepadėkite. Baterijas keiskite tik nurodyti tipo baterijomis. Pakeitus bateriją kita netinkamo tipo baterija, kyla gaisro ar sprogdimo pavojus.

Galimas baterijų paketas	B-EP802-BT-QM-R	B-EP804-BT-QM-R	B-FP803-BT-QM-R	B-FP803-BTH-QM-R

2. Iškart išmeskite bateriją. Saugokite nuo vaikų. Neardykite ir neutilizuokite ugnyje.
3. Šiam baterijų krovikliui maitinti naudokite tik tiekiamą KS adapterį (modelis: FSP065-RBBN3).

Baterijų paketui pakrauti naudokite šią procedūrą:

1. Įstatykite pertvarėlę į lizdą. Pertvarėlės padėtis skiriasi, priklausomai nuo kraunamos baterijos dydžio.

Įkraunant B-EP802-BT-QM-R, B-FP803-BT-QM-R arba B-FP803-BTH-QM-R baterijų paketą

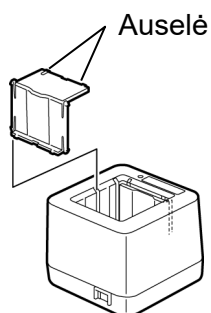

Įkraunant B-EP804-BT-QM-R baterijų paketą

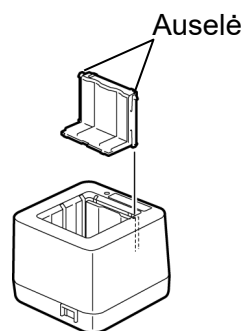

PASTABA:

- Įstatykite pertvarėlę tinkamoje padėtyje ir tinkama kryptimi, o tada įsitikinkite, kad skirtukai telpa į skylutes.
- Būkite atidūs, kad nepamestumėte pertvarėlių.
- Reikia būti atidiems, kad nesumaišytume krypties, kadangi įstačius pertvarą, jos išimti jau nebus galima.

2. Prijunkite KS adapterį prie baterijų kroviklio.
3. Prijunkite maitinimo laidą prie KS adapterio.
4. Prijunkite maitinimo laidą prie KS išvado.

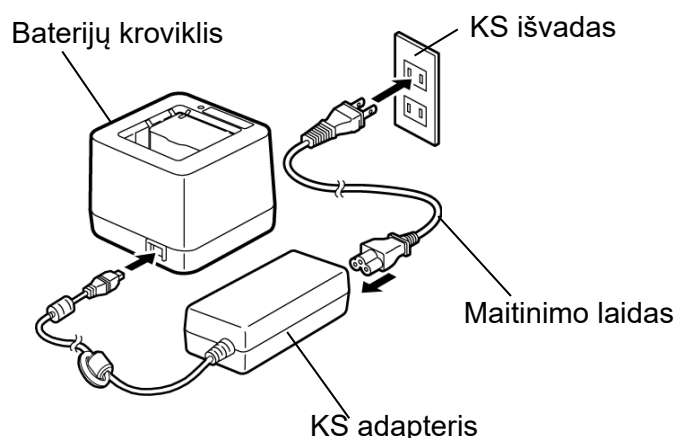

5. Įstatykite baterijų paketą į lizdą žemiau parodyta kryptimi.
Užsidegs lemputė CHARGE ir prasidės krovimas.

PASTABA:

- Įstatykite tinkamo dydžio baterijų paketą pagal pertvaros kryptį. To nepadarius galima sugadinti baterijų paketą arba paveikti krovimo operaciją.
- Tvirtai įstatykite baterijų paketą.
- Baterijų paketą kraukite ant plokščio, kieto paviršiaus.

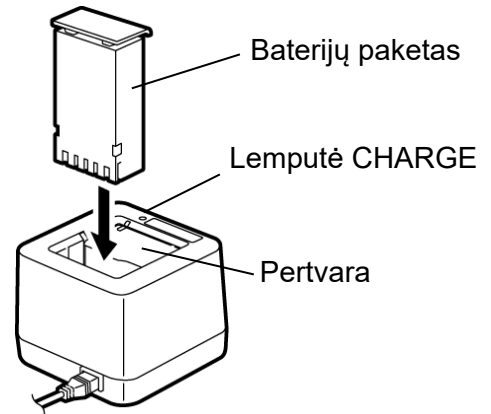

Lemputė CHARGE nurodo krovimo būseną.

Lemputė CHARGE	Būsena
IŠJUNGTA	Neprijungta.
Raudona	Įkrauta.
Žalia	Baigta.
Mirksinti raudonai	Neįprasta būsena

PASTABA:

Žalia lemputė neužgęsta tol, kol baterijų paketas yra išimamas iš lizdo.

6. Krovimui pasibaigus, išimkite baterijų paketą iš kroviklio.
7. Atjunkite maitinimo laidą nuo KS išvado.

Krovimo laikas

Tuščiam baterijų paketui įkrauti:

Baterijų paketas	Krovimo laikas
B-EP802-BT-QM-R B-EP804-BT-QM-R B-FP803-BT-QM-R B-FP803-BTH-QM-R	apie 3 valandas (kol įkraunama maž. 85 % nominalios talpos.)

- Krovimas gali skirtis, priklausomai nuo baterijų paketo sąlygų arba veikimo temperatūros.
- Kaip lemputė CHARGE persijungia iš raudonos spalvos į žalią, baterijų kroviklis gali toliau krauti baterijų paketą dar iki vienos valandos, kol bus pasiektas pilno įkrovimo lygis (95 % ar daugiau).

PASTABA:

1. Baterijų paketus reikėtų krauti tokiomis sąlygomis, kad ir aplinkos, ir baterijų temperatūra būtų intervale nuo 0 °C iki 40 °C.
2. Baterijų kroviklis kais krovimo metu (patalpos temperatūra + maždaug 30 °C). Tai nėra nenormalu.
3. Jei baterijos pakete naudojama apsauga nuo iškrovos, lemputė CHARGE gali kurį laiką neužsidegti. Palikite baterijų paketą ir kroviklį kelioms minutėms. Nenaudokite baterijų paketo, jei lemputė CHARGE visiškai neužsidega, kadangi baterijų paketas gali būti sugedęs.
4. Baterijų paketą galima išimkite iš kroviklio, krovimo procesui vykstant. Tačiau baterijos gyvavimo laikas priklauso nuo krovimo laiko.
5. Kai krovimas yra baigiamas, nepalikite baterijų paketo kroviklyje per ilgai. Baterijų paketas per laiką išsikrauna.
6. Periodiškai nuvalykite kroviklio gnybtus minkšta sausa šluoste.

TRIKČIŲ NUSTATYMAS IR ŠALINIMAS

Jei kyla kokios nors problemos naudojantis šiuo gaminiu, pirma patikrinkite šiuos punktus.

Jei imantis žemiau aprašytų veiksmų problemos išspręsti negalima, atjunkite baterijų kroviklį ir kreipkitės į platintoją arba įgaliotą „Toshiba Tec“ serviso atstovą pagalbos.

Simptomas	Priežastis ir sprendimas
Baterijų paketas įstatytas į kroviklį, tačiau lemputė ĮKRAUTI neužsidega raudonai.	<ul style="list-style-type: none">• Maitinimo laidas nėra tinkamai prijungtas. ⇒ Tvirtai prijunkite maitinimo laidą prie KS adapterio ir KS išvado.• Baterijų kroviklio gnybtai arba baterijų elektrodai yra užsiteršę. ⇒ Švariai nuvalykite tas dalis minkšta sausa šluoste.• Mėginiate krauti bateriją su aktyvuota išsikrovimo apsauga (lemputė CHARGE gali ne iškart užsidegti, kai įstatote bateriją.) ⇒ Palikite baterijų paketą ir kroviklį kelioms minutėms. Jei vis dėlto lemputė CHARGE neužsidega, nebesinaudokite baterijų paketu, nes jis gali būti sugedęs.• Pertvara neįstatyta. ⇒ Įstatykite pertvarą tinkama kryptimi.
Lemputė CHARGE mirksi raudonai.	<ul style="list-style-type: none">• Aptiktas baterijų paketo gedimas. ⇒ Tai gali būti baterijos veikimo laiko pabaiga. Pakeiskite baterijų paketą nauju.
Krovimo laikas viršija nurodytą apytikslį laiką.	<ul style="list-style-type: none">• Krovimo laikas keičiasi, priklausomai nuo baterijų paketo būklės, aplinkos temperatūros ir t.t. ⇒ Jei baterijų kroviklis toliau krauna, nes po to, kai baigiasi nurodytas laikas, pakeiskite baterijų paketą nauju.
Baterijų paketas ilgai nelaiko, nors baterija buvo pilnai įkrauta.	<ul style="list-style-type: none">• Tai gali būti baterijos veikimo laiko pabaiga. ⇒ Pakeiskite baterijų paketą nauju.
Baterijų paketo nepavyksta įstatyti į lizdą.	<ul style="list-style-type: none">• Pertvara ne visiškai įstatyta. ⇒ Tinkamai įstatykite pertvarą.

Specifikacijos

Elementas	Baterijų kroviklis	Kintamosios srovės adapteris (priedas)
Modelis	B-EP800-CHG-QM-R (EP800-CHG1)	FSP065-RBBN3
Galios reikalavimai	DC +19 V, 2,63 A (teikiama KS adapteriu)	100 – 240 V AC, 50/60 Hz
Išvado įtampa	---	DC+19 V, 3,42 A
Taikymas	„Toshiba Tec“ baterijų paketas <ul style="list-style-type: none"> • B-EP802-BT-QM-R (7,4 V 2 600 mAh) • B-EP804-BT-QM-R (14,8 V 2 600 mAh) • B-FP803-BT-QM-R, kuris atitinka 18650/2S1P (7,4 V 2 500 mAh) • B-FP803-BTH-QM-R, kuris atitinka 2S1P/18650 (7,2 V 2 500 mAh) arba 2S1P21/18650 (7,2 V 2 400 mAh) 	„Toshiba“ baterijų kroviklis B-EP800-CHG-QM-R (EP800-CHG1)
Lizdų skaičius	1 lizdas Baterijų paketo modelis aptinkamas automatiškai.	---
Veikimo temperatūra	0 °C – 40 °C (32 °F – 104 °F)	
Veikimo drėgmė	20 – 80 % (be kondensato)	
Saugojimo temperatūra	-20 °C – 60 °C (-4 °F – 140 °F)	
Saugojimo drėgmė	10 – 85 % (be kondensato)	
Matmenys	85 x 67 x 77 mm (p/a/s) (3,35 col. x 2,64 col. x 3,03 col.) neskaitant išsikišančių dalių	46 x 30 x 108 mm (p/a/s) (1,81 col. x 1,18 col. x 4,25 col.) neskaitant išsikišančių dalių
Svoris	Apie 195 g (6,9 un.) (išskyrus priedus)	Apie 250 g (8,8 un.)
Priedai	KS adapteris x 1, pertvarėlė x 1, savininko vadovas x 1	

PASTABA: Dizainas ir specifikacijos gali būti keičiami be perspėjimo.

Importuotojas (skirta EU, EFTA):
„Toshiba Tec Germany Imaging Systems GmbH“
Carl-Schurz-Str.7,41460 Neuss, Vokietija

Importuotojas (skirta JK)
„Toshiba Tec U.K. Imaging Systems Ltd“
Abbey Cloisters, Abbey Green, Chertsey, Surrey, KT16 8RB, Jungtinė Karalystė

Gamintojas:
„Toshiba Tec Corporation“
1-11-1, Osaki, Shinagawa-ku, Tokyo , 141-8562, Japan

Toshiba Tec Corporation

© 2006–2022 Toshiba Tec Corporation. Visos teisės saugomos
1-11-1, Osaki, Shinagawa-ku, Tokyo 141-8562, JAPONIJA



ATSPAUSDINTA INDONEZIJOJE
BU21000600-LT_N3