

# TOSHIBA

Punjač baterija Toshiba s jednim odjeljkom

## B-EP800-CHG-QM-R

### Korisnički priručnik

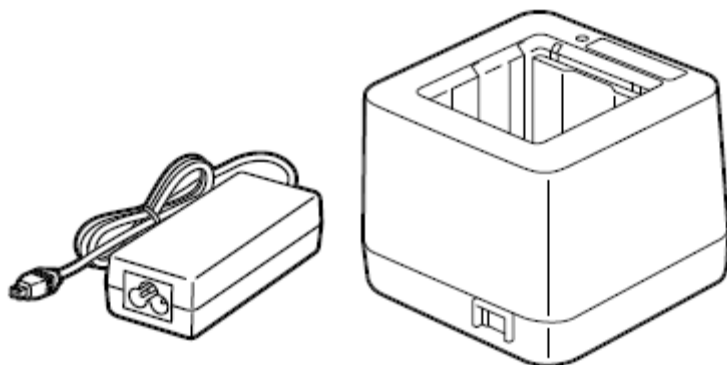

**CE sukladnost:**

Ovaj proizvod nosi oznaku CE u skladu s odredbama važećih direktiva EU-a za ovaj proizvod i električne dodatke. Oznaka CE odgovornost je tvrtke Toshiba Tec Germany Imaging Systems GmbH, Carl-Schurz-Str. 7, 41460 Neuss, Njemačka, telefon +49-(0)-2131-1245-0. Primjerak odgovarajuće CE izjave o sukladnosti možete dobiti od svog distributera, tvrtke Toshiba Tec Germany Imaging Systems GmbH ili tvrtke Toshiba Tec Corporation.

**UKCA compliance:**

This product is labelled with the UKCA mark in accordance with the provisions of the applicable UK legislations for this product and the electric accessories.

UKCA marking is the responsibility of Toshiba Tec U.K. Imaging Systems Ltd, Abbey Cloisters, Abbey Green, Chertsey, Surrey, KT16 8RB, phone +44-(0)-843 2244944.

For a copy of the related UKCA Declaration of Conformity, please contact your dealer, Toshiba Tec U.K. Imaging Systems Ltd or Toshiba Tec Corporation.

**Obavijest FCC-a:**

1. Ova je oprema testirana i za nju je utvrđeno da je sukladna ograničenjima za digitalne uređaje klase B u skladu s člankom 15. propisa FCC-a. Ova su ograničenja određena kako bi pružila razumnu zaštitu od štetnih smetnji u instalacijama u stambenim objektima. Ova oprema generira, koristi i može zračiti radiofrekvencijsku energiju i, ako se ne instalira i koristi u skladu s uputama, može uzrokovati štetne smetnje u radijskoj komunikaciji. Međutim, nema jamstva da se kod neke određene instalacije neće pojaviti nikakve smetnje. Ako ova oprema uzrokuje štetne smetnje radijskog ili televizijskog prijema, što se može utvrditi uključivanjem i isključivanjem opreme, korisniku se preporučuje da pokuša ispraviti smetnje poduzimanjem jedne ili više sljedećih mjera:

- ponovno usmjeravanje ili premještanje prijemne antene
- povećanje udaljenosti između opreme i prijmnika
- priključivanje uređaja u utičnicu na nekom drugom strujnom krugu, a ne na onom na koji je spojen prijemnik
- za pomoć se obratite iskusnom tehničaru za radijske i televizijske uređaje.

2. Izmjene ili preinake koje nisu izričito odobrene od strane proizvođača u svrhu sukladnosti mogu poništiti dopuštenje korisnika za rukovanje opremom.

This Class B digital apparatus meets all requirements of the Canadian Interference-Causing Equipment Regulations.  
(for CANADA only)



This product is marked according to the requirement on Waste electrical and electronic equipment - WEEE.

The use of the symbol indicates that product may not be disposed as unsorted municipal waste and has to be collected separately. By ensuring this product is disposed of correctly, you will help prevent potential negative consequences for the environment and human health, which could otherwise be caused by inappropriate waste handling of this product.

For more detailed information about the take-back and recycling of this product please contact your supplier where you purchased the product.

**CALIFORNIA PROPOSITION 65 WARNING****⚠ WARNING:**

This product can expose you to chemicals including DINP, which is/are known to the State of California to cause cancer, and chemicals including Phthalate[s], which is/are known to the State of California to cause birth defects or other reproductive harm.

For more information go to:

[www.P65Warnings.ca.gov](http://www.P65Warnings.ca.gov)

**Ovaj je proizvod namijenjen komercijalnoj uporabi i nije predviđen za opću potrošnju.**

**EAC**

Sljedeće se informacije primjenjuju samo za Tursku:

AEEE Yönetmeliğine Uygundur



## UPOZORENJE

Ovo znači da postoji opasnost od **smrti** ili **teških ozljeda** u slučaju nepravilnog rukovanja uređajem ili rukovanja koje nije u skladu s navedenim uputama.

- Nemojte izlagati uređaj kiši ili vlazi jer biste time mogli izazvati požar ili strujni udar.
- Nemojte upotrebljavati sredstva za čišćenje u spreju koja sadržavaju zapaljive plinove za čišćenje ovog proizvoda jer biste time mogli izazvati požar.
- Nemojte upotrebljavati napone osim napona izmjenične struje navedenog na pločici s podacima jer biste time mogli izazvati požar ili strujni udar.
- Nemojte uključivati i isključivati kabel za napajanje mokrim rukama jer biste time mogli izazvati strujni udar.
- Na uređaj nemojte stavljati metalne predmete ili spremnike s vodom poput vaza za cvijeće, posuda za cvijeće ili vrčeva itd. Ako u uređaj prođu metalni predmeti ili prolivena tekućina, to može izazvati požar ili strujni udar.
- Nemojte grebati, oštetiti niti vršiti izmjene na kabelima za napajanje. Također nemojte stavljati teške predmete na uređaj, povlačiti ili prejako savijati kabele za napajanje jer biste time mogli izazvati požar ili strujni udar.
- Nemojte sami otvarati poklopce, popravljati uređaj ili vršiti izmjene na njemu. Zatražite pomoć ovlaštenog predstavnika tvrtke Toshiba Tec Corporation. Mogli biste se ozlijediti visokim naponom, vrlo vrućim dijelovima ili oštrim rubovima u uređaju.
- Ako ispustite uređaj ili oštetite kućište, najprije isključite prekidač napajanja i iskopčajte utikač iz mrežne utičnice, a zatim zatražite pomoć ovlaštenog predstavnika tvrtke Toshiba Tec Corporation. Ako se nastavite koristiti uređajem u takvom stanju, to može izazvati požar ili strujni udar.
- Ako se nastavite koristiti uređajem u nepravilnom stanju, primjerice kada iz uređaja izlazi dim ili čudni mirisi, to može izazvati požar ili strujni udar. U tom slučaju odmah isključite prekidač napajanja i iskopčajte kabel za napajanje iz utičnice. Zatim zatražite pomoć ovlaštenog predstavnika tvrtke Toshiba Tec Corporation.
- Ako strana tijela (metalni djelići, voda, tekućine) dospiju u uređaj, najprije isključite prekidač napajanja i iskopčajte utikač iz mrežne utičnice, a zatim zatražite pomoć ovlaštenog predstavnika tvrtke Toshiba Tec Corporation. Ako se nastavite koristiti uređajem u takvom stanju, to može izazvati požar ili strujni udar.
- Prilikom isključivanja kabela za napajanje obavezno uhvatite i povucite utikač. Povlačenjem kabela mogli biste presjeći unutarnje žice ili ih učiniti izloženima, što može izazvati požar ili strujni udar.
- Uvjerite se da je uređaj pravilno uzemljen. Produžni kabeli također moraju biti uzemljeni. Na neispravno uzemljenim uređajima može doći do požara ili strujnog udara.



## OPREZ

Ovo znači da postoji opasnost od **ozljede** ili **oštećenja** predmeta u slučaju nepravilnog rukovanja uređajem koje nije u skladu s navedenim uputama.

### Mjere opreza

Sljedeće mjere opreza pomoći će vam da osigurate kontinuiran pravilan rad ovog uređaja.

- Pokušajte izbjeći mjesta sa sljedećim nepovoljnim uvjetima:
  - \* temperature izvan specifikacija
  - \* izravna sunčeva svjetlost
  - \* velika vlažnost
  - \* zajednički izvor napajanja
  - \* prekomjerne vibracije
  - \* prašina/plinovi
- Poklopac se mora čistiti brisanjem suhom krpom ili krpom malo navlaženom blagom otopinom sredstva za čišćenje. NIKADA NEMOJTE UPOTREBLJAVATI RAZRJEDIVAČ NITI BILO KOJE DRUGO HLAPLJIVO OTAPALO na plastičnim poklopcima.
- Pokušajte izbjeći uporabu ovog uređaja na zajedničkom izvoru napajanja s visokonaponskom opremom ili opremom koja bi mogla izazvati smetnje na mrežnom napajanju.
- Iskopčajte uređaj iz utičnice uvijek kada radite unutar njega ili ga čistite.
- Osigurajte okruženje bez statičkog elektriciteta.
- Nemojte stavljati teške predmete na uređaj jer bi mogli izgubiti ravnotežu i pasti te izazvati ozljede.
- Nemojte se oslanjati na uređaj. Mogao bi pasti na vas i izazvati ozljede.
- Kada se uređaj dulje vrijeme ne koristi, iskopčajte utikač iz utičnice.
- Postavite uređaj na čvrstu i ravnu podlogu.
- Nikakav metalni predmet ne smije doći u dodir s metalnim dijelovima uređaja ili spojnom pločom. Ako se to dogodi, može doći do kratkog spoja i oštećenja uređaja.
- Metalni kontakti uvijek moraju biti čisti.
- Pripazite da ne dođe do mehaničkog udara i da vam uređaj ne ispadne.

Following information is only for Vietnam:

Declaration of conformity

Toshiba Tec Group Products sold in Vietnam market complies with Circular 16/VBHN-BCT dated April 25, 2014 of the Ministry of Industry & Trade stipulating temporarily the permissible content limitation of some toxic chemicals in the electronic, electrical products.



















### NAPOMENA:

- Samo za uporabu u zatvorenim prostorima.
- Uređaj se tijekom uporabe može zagrijati, što je potpuno normalno.

Ako dođe do bilo kakvih poteškoća, iskopčajte uređaj iz utičnice i obratite se ovlaštenom predstavniku tvrtke Toshiba Tec.

# Pri kupnji kabela za napajanje:

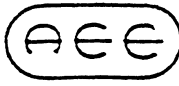

Budući da kabel za napajanje nije priložen ovom proizvodu, kupite odobreni kabel koji odgovara sljedećem standardu kod ovlaštenog predstavnika tvrtke Toshiba Tec.

Država	Agencija	Oznaka certifikata	Država	Agencija	Oznaka certifikata	Država	Agencija	Oznaka certifikata
Australija	SAA		Njemačka	VDE		Švedska	SEMKKO	
Austrija	OVE		Irska	NSAI		Švicarska	SEV	
Belgija	CEBEC		Italija	IMQ		UK	ASTA	
Kanada	CSA		Japan	METI		UK	BSI	
Danska	DEMKO		Nizozemska	KEMA		SAD	UL	
Finska	FEI		Norveška	NEMKO		Europa	HAR	
Francuska	UTE		Španjolska	AEE		Kina	CCC	

## Upute za uporabu kabela za napajanje

1. Za uporabu s mrežnim napajanjem od 100 do 125 V izmjenične struje odaberite kabel za napajanje od min. 125 V, 10 A.
2. Za uporabu s mrežnim napajanjem od 200 do 240 V izmjenične struje odaberite kabel za napajanje od min. 250 V.
3. Odaberite kabel duljine 2 m ili manje.
4. Utikač kabela za napajanje koji se priključuje u adapter izmjenične struje mora odgovarati utičnici za mrežno napajanje ICE-320-C6. Oblik potražite na sljedećoj slici.

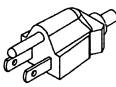
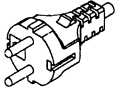
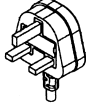

Država/regija	Sjeverna Amerika	Europa	Ujedinjena Kraljevina	Australija	Kina
Kabel za napajanje Nazivne vrijednosti (min.) Tip	125 V, 10 A SVT	250 V H05VV-F	250 V H05VV-F	250 V Odobren prema AS3191, malo ili normalno opterećenje 3 x 0,75 mm <sup>2</sup>	250 V GB5023
Veličina vodiča (min.)	Br. 3 / 18 AWG	3 x 0,75 mm <sup>2</sup>	3 x 0,75 mm <sup>2</sup>		3 x 0,75 mm <sup>2</sup>
Konfiguracija utikača (s lokalnim odobrenjem)					
Nazivne vrijednosti (min.)	125 V, 10 A	250 V, 10 A	250 V, *1	250 V, *1	250 V, *1

\*1: Najmanje 125 % nazivne struje proizvoda.

# Punjenje baterije

## UPOZORENJE

1. Punjač baterija B-EP800-CHG-QM-R namijenjen je i proizveden za uporabu s odobrenim litij-ionskim baterijama. Baterija koja se upotrebljava u ovom uređaju u slučaju nepravilnog rukovanja može izazvati požar ili kemijske opekotine. Nemojte ju rastaviti, zagrijati na temperaturu višu od +50 stupnjeva Celzijevih niti zapaliti. Bateriju zamijenite isključivo baterijom odobrene vrste. Postoji opasnost od požara ili eksplozije ako se baterija zamijeni baterijom nepravilne vrste.

Dostupne baterije	B-EP802-BT-QM-R	B-EP804-BT-QM-R	B-FP803-BT-QM-R	B-FP803-BTH-QM-R
-------------------	-----------------	-----------------	-----------------	------------------

2. Iskorištene baterije odmah odložite u otpad. Čuvajte izvan dohvata djece. Nemojte rastavljati i ne bacajte u vatru.
3. Upotrebljavajte samo isporučeni adapter izmjenične struje (model: FSP065-RBBN3) za napajanje ovog punjača za baterije.

Pri punjenju baterija primijenite sljedeći postupak.

1. Postavite pregradu u utor. Usmjerenje pregrade ovisi o veličini baterije koja se puni.

Za punjenje baterije B-EP802-BT-QM-R,  
B-FP803-BT-QM-R ili B-FP803-BTH-QM-R

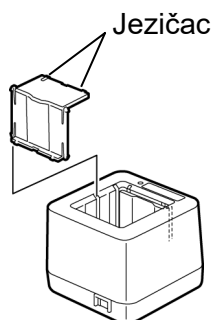

Za punjenje baterije B-EP804-BT-QM-R

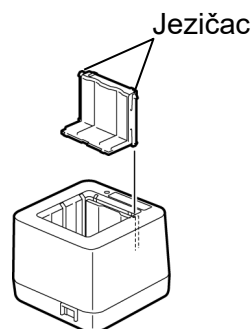

### **NAPOMENA:**

- Postavite pregradu u odgovarajući položaj i pravilno ju okrenite kako bi jezičci odgovarali otvorima.
  - Pripazite da ne izgubite pregradu.
  - Morate paziti na usmjerenje jer se pregrada nakon postavljanja više ne može ukloniti.
2. Uključite adapter izmjenične struje u punjač baterija.
  3. Priključite kabel za napajanje u adapter izmjenične struje.
  4. Utaknite kabel za napajanje u utičnicu izmjenične struje.

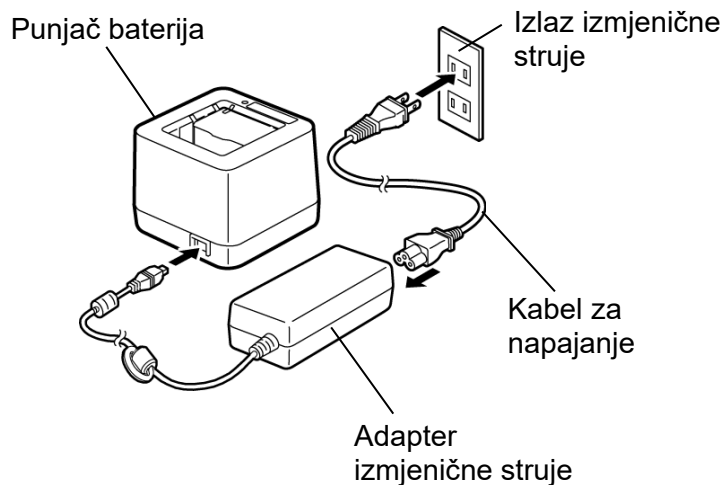

5. Umetnite bateriju u odjeljak u smjeru prikazanom u nastavku.  
Uključit će se indikator PUNJENJA i započet će punjenje baterije.

**NAPOMENA:**

- Umetnite bateriju odgovarajuće veličine ovisno o usmjerenju pregrade. U protivnom biste mogli oštetiti bateriju ili utjecati na postupak punjenja.
- Čvrsto utaknite bateriju.
- Bateriju puniti na ravnoj i stabilnoj površini.

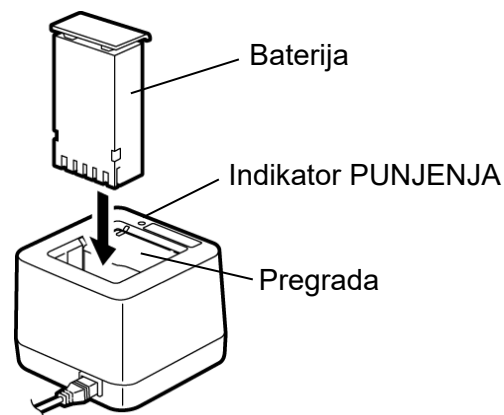

Indikator PUNJENJA označava stanje punjenja.

Indikator PUNJENJA	Stanje
Isključeno	Nije priključeno.
Crveni	Napunjeno.
Zeleni	Dovršeno.
Trepće crveno	Nenormalno stanje

**NAPOMENA:**

Zelena lampica neće se isključiti dok se baterija ne izvadi iz odjeljka.

6. Nakon dovršetka punjenja izvadite bateriju iz punjača.  
7. Iskopčajte kabel za napajanje iz utičnice za napajanje izmjeničnom strujom.

**Vrijeme punjenja**

Punjenje prazne baterije:

Baterija	Vrijeme punjenja
B-EP802-BT-QM-R B-EP804-BT-QM-R B-FP803-BT-QM-R B-FP803-BTH-QM-R	oko 3 sata (punjenje do min. 85 % nazivnog kapaciteta)

- Vrijeme punjenja ovisi o stanju baterije ili radnoj temperaturi.
- Nakon što se indikator PUNJENJA pretvori iz crvenog u zeleni, punjač baterija može nastaviti puniti bateriju još do jedan sat, odnosno dok se potpuno ne napuni (95 % ili više).

**NAPOMENA:**

1. Baterije bi se trebale puniti uz uvjet da okolna temperatura i temperatura baterije budu u rasponu od 0 °C do 40 °C.
2. Punjač baterije zagrijet će se tijekom punjenja (sobna temperatura + otprilike 30 °C). To nije neuobičajeno.
3. Ako se uz bateriju koristi zaštita od prenapona, indikator PUNJENJA možda se neko vrijeme neće uključiti. Ostavite punjač baterije i bateriju nekoliko minuta na miru. Prestanite upotrebljavati bateriju ako se indikator PUNJENJA uopće ne uključi jer je baterija možda neispravna.
4. Baterija se može izvaditi iz punjača tijekom postupka punjenja. Međutim, vrijeme trajanja baterije ovisit će o vremenu punjenja.
5. Nakon dovršetka punjenja nemojte predugo ostavljati bateriju u punjaču. Baterija će se postupno isprazniti.
6. Povremeno obrišite priključke punjača mekom suhom krpom.

# OTKLANJANJE POTEŠKOĆA

Ako se pojave bilo kakvi problemi tijekom upotrebe ovog proizvoda, najprije provjerite sljedeće točke.

Ako se problem ne može riješiti poduzimanjem radnji opisanih u nastavku, iskopčajte punjač baterija i za pomoć se obratite distributeru ili ovlaštenom predstavniku servisa tvrtke Toshiba Tec.

Simptom	Uzrok i rješenje
Baterija je postavljena u punjač, ali indikator PUNJENJA ne svijetli crveno.	<ul style="list-style-type: none"><li>• Kabel za napajanje nije pravilno priključen. ⇒ Čvrsto utaknite kabel za napajanje u adapter izmjenične struje i u utičnicu za napajanje izmjeničnom strujom.</li><li>• Priključci punjača baterija ili elektrode baterija su zaprljani. ⇒ Obrišite te dijelove mekom suhom krpom.</li><li>• Pokušavate puniti bateriju dok je aktivirana zaštita od prenapona (indikator PUNJENJA možda se neće uključiti odmah nakon stavljanja baterije). ⇒ Ostavite punjač baterije i bateriju nekoliko minuta na miru. Ako se indikator PUNJENJA uopće ne uključi, prestanite upotrebljavati bateriju jer je možda neispravna.</li><li>• Pregrada nije postavljena. ⇒ Postavite pregradu u pravilnom smjeru.</li></ul>
Indikator PUNJENJA trepće crveno.	<ul style="list-style-type: none"><li>• Otkriven je kvar baterije. ⇒ Možda je baterija dostigla kraj vijeka trajanja. Zamijenite bateriju novom.</li></ul>
Vrijeme punjenja premašuje približno vrijeme navedeno u specifikacijama.	<ul style="list-style-type: none"><li>• Vrijeme punjenja ovisi o stanju baterije, okolnoj temperaturi itd. ⇒ Ako punjač nastavi puniti bateriju i nakon isteka navedenog vremena, prekinite punjenje i zamijenite bateriju novom.</li></ul>
Baterija ne traje dovoljno iako je do kraja napunjena.	<ul style="list-style-type: none"><li>• Možda je baterija dostigla kraj vijeka trajanja. ⇒ Zamijenite bateriju novom.</li></ul>
Baterija se ne može postaviti u odjeljak.	<ul style="list-style-type: none"><li>• Pregrada nije do kraja umetnuta. ⇒ Gurnite pregradu do kraja.</li></ul>

# Specifikacije

Stavka	Punjač baterija	Adapter izmjenične struje (dodatna oprema)
Model	B-EP800-CHG-QM-R (EP800-CHG1)	FSP065-RBBN3
Zahtjevi za napajanje	+19 V, 2,63 A istosmjerne struje (koju isporučuje adapter izmjenične struje)	od 100 do 240 V izmjenične struje, 50/60 Hz
Izlazni napon	---	+19 V, 3,42 A istosmjerne struje
Primjena	Baterija Toshiba Tec <ul style="list-style-type: none"><li>• B-EP802-BT-QM-R (7,4 V, 2600 mAh)</li><li>• B-EP804-BT-QM-R (14,8 V, 2600 mAh)</li><li>• B-FP803-BT-QM-R, ekvivalentno 18650/2S1P (7,4 V, 2500 mAh)</li><li>• B-FP803-BTH-QM-R, ekvivalentno 2S1P/18650 (7,2 V, 2500 mAh) ili 2S1P21/18650 (7,2 V, 2400 mAh)</li></ul>	Punjač baterija Toshiba B-EP800-CHG-QM-R (EP800-CHG1)
Broj odjeljaka	1 odjeljak Uređaj automatski prepoznaje model baterije.	---
Radna temperatura	od 0 °C do 40 °C (od 32 °F do 104 °F)	
Radna vlažnost	od 20 do 80 % (bez kondenzacije)	
Temperatura skladištenja	od -20 °C do 60 °C (od -4 °F do 140 °F)	
Vlažnost pri skladištenju	od 10 do 85 % (bez kondenzacije)	
Dimenzije	85 x 67 x 77 mm (š/v/d) (3,35" x 2,64" x 3,03") bez stršećih dijelova	46 x 30 x 108 mm (š/v/d) (1,81" x 1,18" x 4,25") bez stršećih dijelova
Težina	Otpriblike 195 g (6,9 oz) (bez dodatne opreme)	Otpriblike 250 g (8,8 oz)
Dodatna oprema	Adapter izmjenične struje x 1, pregrada x 1, korisnički priručnik x 1	

**NAPOMENA:** Dizajn i specifikacije podložni su promjenama bez prethodne obavijesti.

Uvoznik (za EU, EFTA):  
Toshiba Tec Germany Imaging Systems GmbH  
Carl-Schurz-Str.7,41460 Neuss, Njemačka

Uvoznik (za Ujedinjenu kraljevinu):  
Toshiba Tec U.K. Imaging Systems Ltd  
Abbey Cloisters, Abbey Green, Chertsey, Surrey, KT16 8RB, Ujedinjena Kraljevina

Proizvođač:  
Toshiba Tec Corporation  
1-11-1, Osaki, Shinagawa-ku, Tokyo, 141-8562, Japan

## Toshiba Tec Corporation

© 2006. – 2022. Toshiba Tec Corporation. Sva prava pridržana.  
1-11-1, Osaki, Shinagawa-ku, Tokyo, 141-8562, JAPAN



TISKANO U INDONEZIJI  
BU21000600-HR\_N3